

# Compas

- FR** Notice installateur
- DE** Anleitung für den Installateur
- IT** Guida per l'installatore
- ES** Guía del instalador

Ref. 5107798A



HOME MOTION by  
**somfy**®

**CE** Par la présente, Somfy déclare que l'appareil est conforme aux exigences essentielles et aux autres dispositions pertinentes de la directive 1999/5/CE. Une déclaration de conformité est mise à disposition à l'adresse internet [www.somfy.com/ce](http://www.somfy.com/ce). Images non contractuelles.

 Attention !

**CE** Hiermit erklärt Somfy, dass das Gerät alle grundlegenden Bestimmungen und Vorschriften der Richtlinie 1999/5/EG erfüllt. Eine Konformitätserklärung ist unter der Internetadresse [www.somfy.com/ce](http://www.somfy.com/ce) verfügbar. Abbildungen nicht vertraglich bindend.

 Hinweis!

**CE** Somfy dichiara che il prodotto è conforme ai requisiti essenziali e alle altre disposizioni pertinenti della Direttiva 1999/5/CE. Una dichiarazione di conformità è disponibile all'indirizzo Internet [www.somfy.com/ce](http://www.somfy.com/ce). Le immagini hanno uno scopo puramente indicativo.

 Attenzione!

**CE** Por la presente, Somfy declara que el producto cumple con los requisitos básicos y demás disposiciones de la directiva 1999/5/CE. Podrá encontrar una declaración de conformidad en la página web [www.somfy.com/ce](http://www.somfy.com/ce). Aplicable para la UE, Suiza y Noruega. Fotos no contractuales.

 Atención!

## Sommaire

<b>INFORMATIONS GÉNÉRALES</b>	<b>3</b>
<b>1. Introduction</b>	<b>3</b>
1.1. Sécurité et responsabilité	3
1.2. Consignes spécifiques de sécurité	3
<b>2. Compas pour volets battants en détails</b>	<b>4</b>
<b>POSE DU COMPAS POUR VOLETS BATTANTS</b>	<b>4</b>
<b>1. Préparation du volet</b>	<b>4</b>
<b>2. Installation</b>	<b>5</b>
<b>3. Données techniques</b>	<b>7</b>

## INFORMATIONS GÉNÉRALES

### 1. Introduction

Cette notice décrit l'installation, la mise en service et les réglages de ce produit.

Le Compas pour volets battants est conçu pour manœuvrer tous types de volets battants à triple ou à quadruple vantaux (pour un quadruple vantaux, deux Compas sont nécessaires) à l'aide d'un moteur Yslo Somfy®.

### Sécurité

#### 1. 1. Sécurité et responsabilité

Avant d'installer et d'utiliser le produit, lire attentivement la notice d'installation.

Ce produit Somfy doit être installé par un professionnel de la motorisation et de l'automatisation de l'habitat auquel cette notice est destinée.

L'installateur doit par ailleurs, se conformer aux normes et à la législation en vigueur dans le pays d'installation, et informer ses clients des conditions d'utilisation et de maintenance du produit.

Toute utilisation hors du domaine d'application défini par Somfy est interdite. Elle entraînerait, comme tout irrespect des instructions figurant dans cette notice, l'exclusion de la responsabilité et de la garantie Somfy.

Avant toute installation, vérifier la compatibilité de ce produit avec les équipements et accessoires associés.

#### 1. 2. Consignes spécifiques de sécurité

Outre les consignes de sécurité décrites dans cette notice, respecter également les règles d'usage, ainsi que les instructions détaillées dans le document joint «Consignes de sécurité à suivre et à conserver».

 Les vantaux liés doivent être impérativement montés en "portefeuilles" (le vantail porteur doit être celui qui est collé à la façade.)

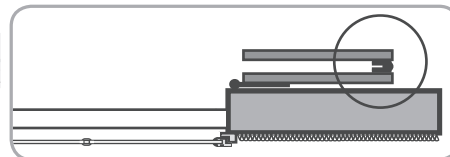

Couper l'alimentation secteur qui correspond aux volets battants avant toute opération d'entretien autour de celui-ci.

Pour ne pas endommager le produit :

- 1) Éviter les chocs !
- 2) Éviter les chutes !
- 3) Ne pas utiliser de produit abrasif ni de solvant pour nettoyer le produit.

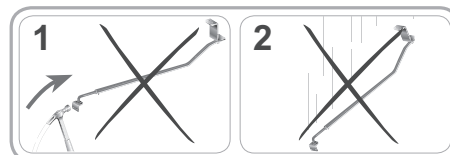

## 2. Compas pour volets battants en détails

- |                        |                           |
|------------------------|---------------------------|
| a) Visserie            | f) Tige                   |
| b) Support de fourreau | g) Joint                  |
| c) Carter avec rail    | h) Équerre pivot          |
| d) Fourreau            | i) Visserie (non fournie) |
| e) Vis de réglage      |                           |

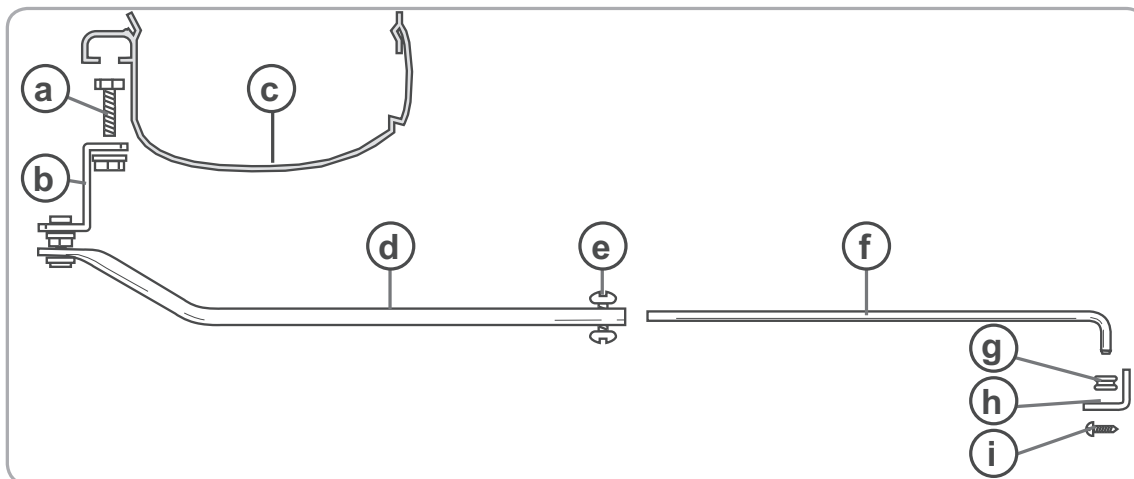

## POSE DU COMPAS POUR VOILETS BATTANTS

### 1. Préparation du volet

- Supprimer tous les systèmes d'aide à l'ouverture et d'aide à la fermeture.

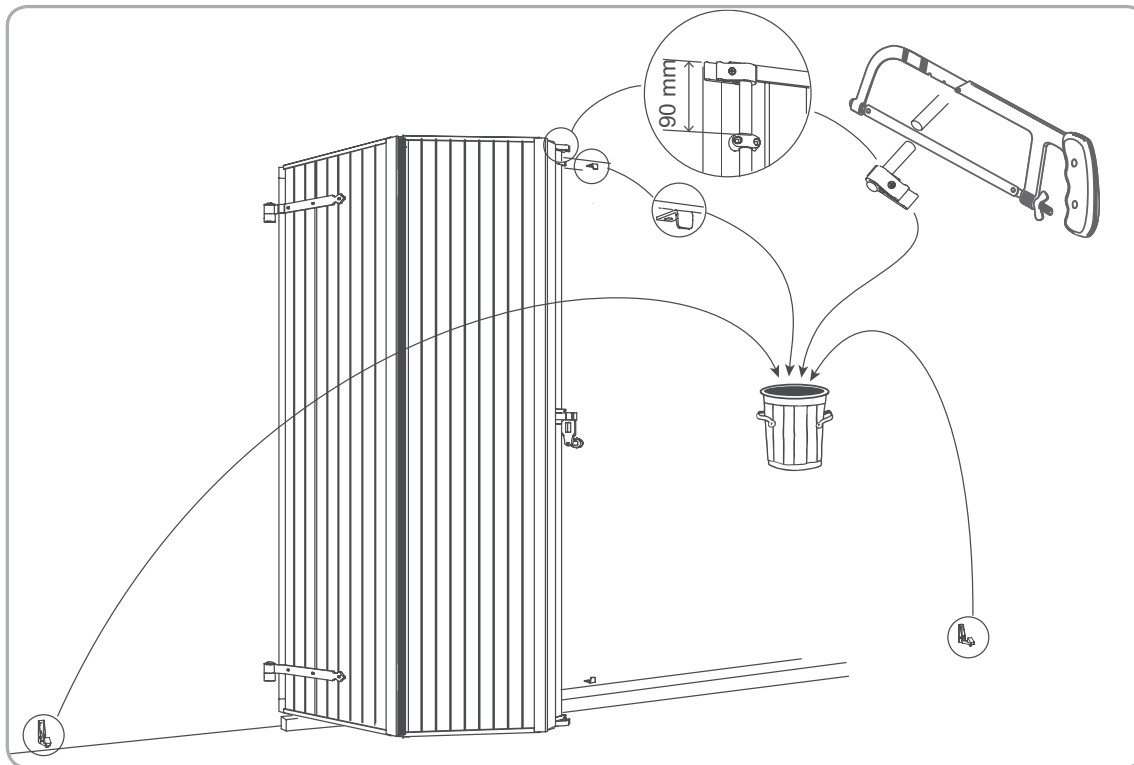

**⚠** Avant le montage du Compas pour volets battants, le volet battant doit pouvoir être ouvert ou fermé sans difficulté et le linteau doit être de niveau dans sa largeur et sa profondeur.

## 2. Installation

- ⚠ Avant de commencer il est nécessaire de desserrer la vis de réglage sur le compas.
- ⚠ Avant le montage du Compas pour volets battants, vérifier que le second vantail pivote dans le sens intérieur. Inverser au besoin le sens des charnières.

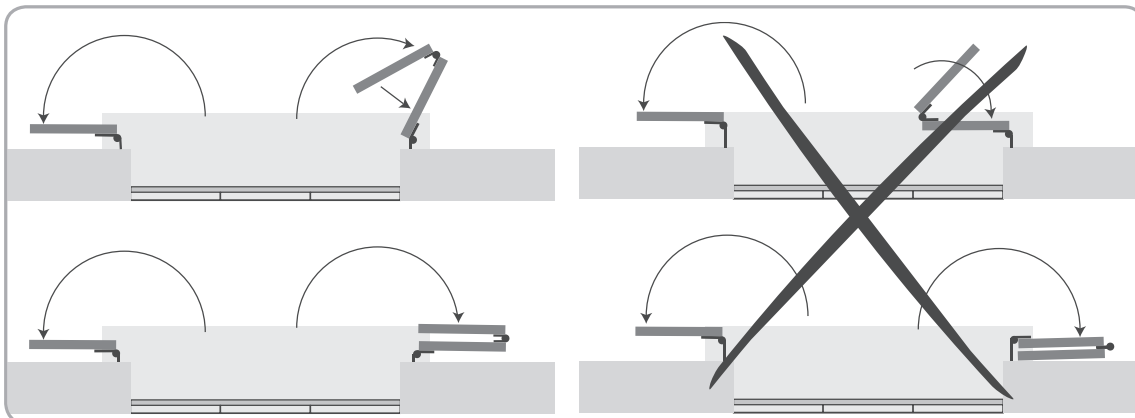

Après avoir installé le moteur Yslo (se référer à la notice correspondante), procéder à l'installation du Compas pour volets battants comme suit :

- 1) Mettre les volets en position ouverte et mesurer la longueur (Lt) du tableau,

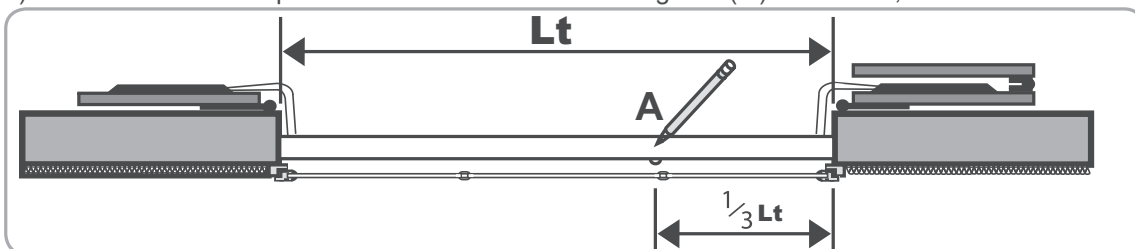

- 2) En partant du bord du tableau, sur le tiers de la longueur (Lt) du linteau (ou le quart, lorsqu'il s'agit d'un quatre vantaux) marquer l'emplacement (A) du support de fourreau, (Exemple : si "Lt" est de 1800 mm, diviser "Lt" par 3, le résultat de la distance entre le bord tableau et le support de fourreau sera environ de 600 mm.).

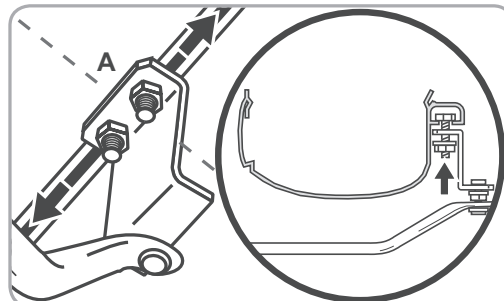

- 3) Positionner et pré-serrer le support de fourreau sur le rail du carter, au niveau du repère (A) marqué sur le linteau. (Ceci afin de permettre de coulisser le support de fourreau le long du rail lors de l'ajustement final.)

- 4) Ouvrir les vantaux, et introduire l'extrémité du coude de la tige dans le trou de l'équerre pivot.

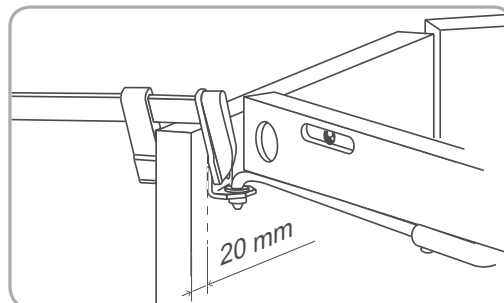

- 5) Préfixer à l'aide d'un niveau, l'équerre pivot sur le deuxième vantail, à 20 mm du bord extérieur, (un serre-joint est conseillé), L'ensemble doit être de niveau horizontal, si besoin, régler verticalement l'équerre pivot.

- 6) Ouvrir complètement les vantaux et marquer d'un trait sur la tige, le point d'introduction de la tige dans le fourreau côté vis de réglage.

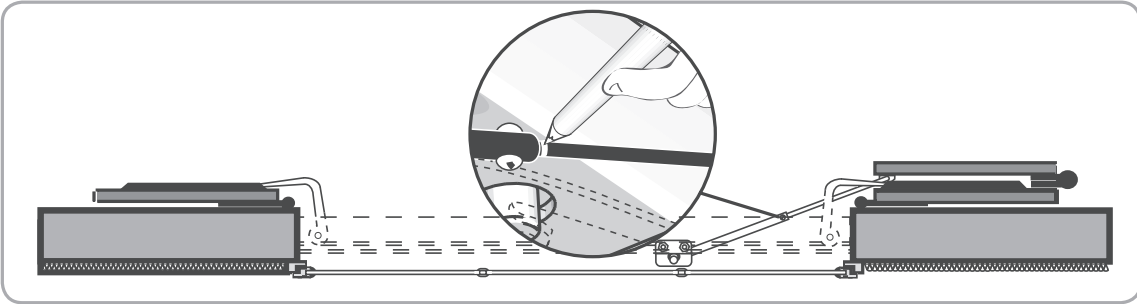

- 7) Fermer ensuite les vantaux et marquer d'un second trait, le nouveau point d'introduction de la tige dans le fourreau côté vis de réglage.

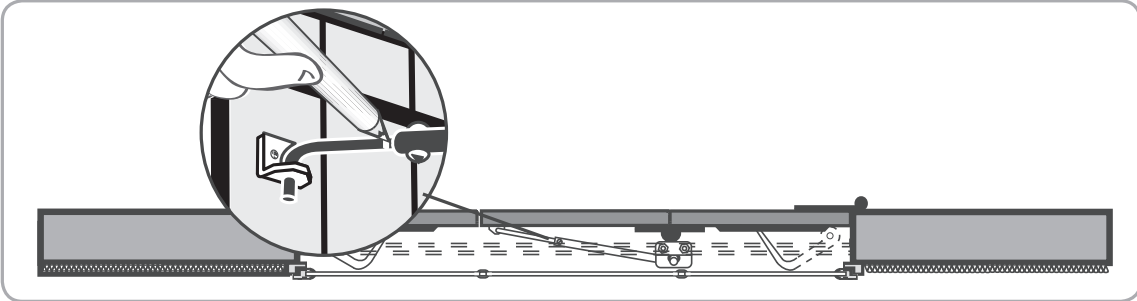

- 8) Marquer la tige d'un troisième trait **centré** entre les deux traits préalablement tracés, et glisser la tige dans le fourreau.

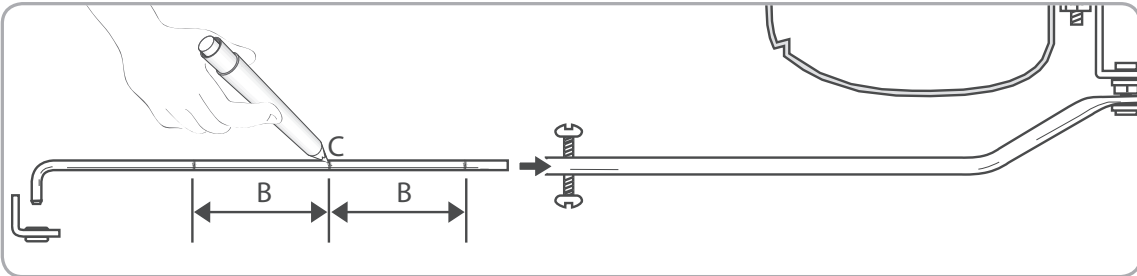

- 9) Rentrer la tige dans le fourreau afin que le point "C" corresponde au point d'introduction de la tige dans le fourreau.

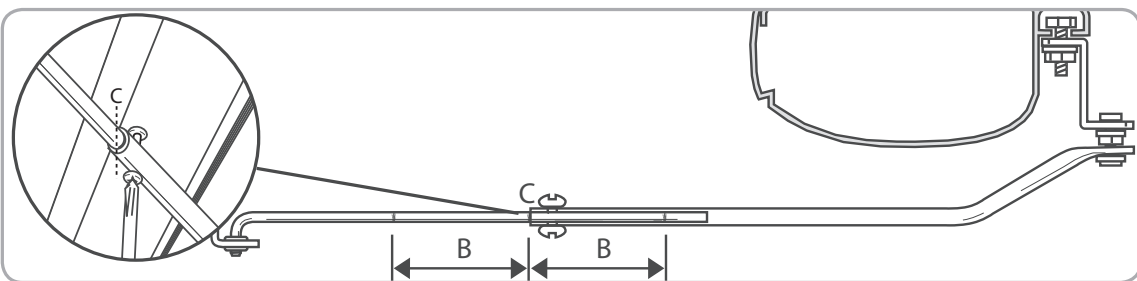

- 10) Fixer définitivement l'équerre pivot sur le deuxième vantail.

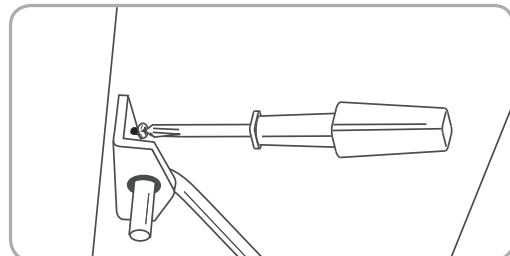

11) Ouvrir et fermer l'ensemble pour vérifier les réglages. Au besoin coulisser le support de fourreau sur le rail du carter pour ajuster les réglages.

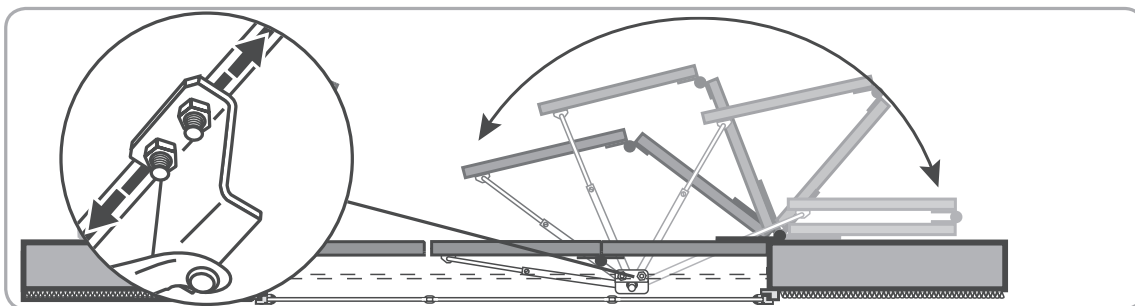

12) Fixer définitivement le support de fourreau sur le rail du carter.

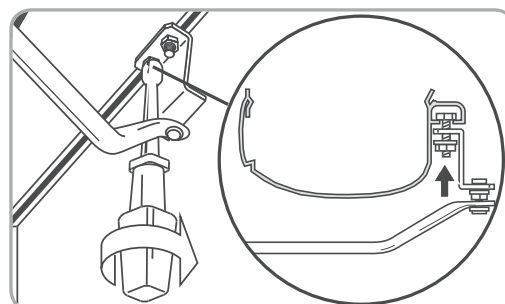

13) Fixer et serrer les bras du moteur Yslo (se référer à la notice correspondante).

### 3. Données techniques

Longueur réglable	De 360 à 650 mm
Diamètre du fourreau	Ø 14 mm

# Notes



Somfy  
50 Avenue du Nouveau Monde  
BP 152 - 74307 Cluses Cedex  
France  
T +33 (0)4 50 96 70 00  
F +33 (0)4 50 96 71 89

[www.somfy.com](http://www.somfy.com)

## Nous contacter

**Somfy France**

**Site internet Professionnel :** [www.somfypro.fr](http://www.somfypro.fr)

**Ligne Professionnelle :** Tel : 0 820 374 374 (0,12€ TTC/mn)

**Site internet Consommateur :** [www.somfy.fr](http://www.somfy.fr)



@ **Consommateur :** [consommateur@somfy.com](mailto:consommateur@somfy.com)

HOME MOTION by  
**somfy**<sup>®</sup>