

Notice de pose

Portail ALU classique

Gamme résidence



SOLUTIONS
pour votre habitat



20_RES-23.06

CONCEPTEUR & FABRICANT FRANÇAIS

Pose

Mise en
place

Fixation

Entretien

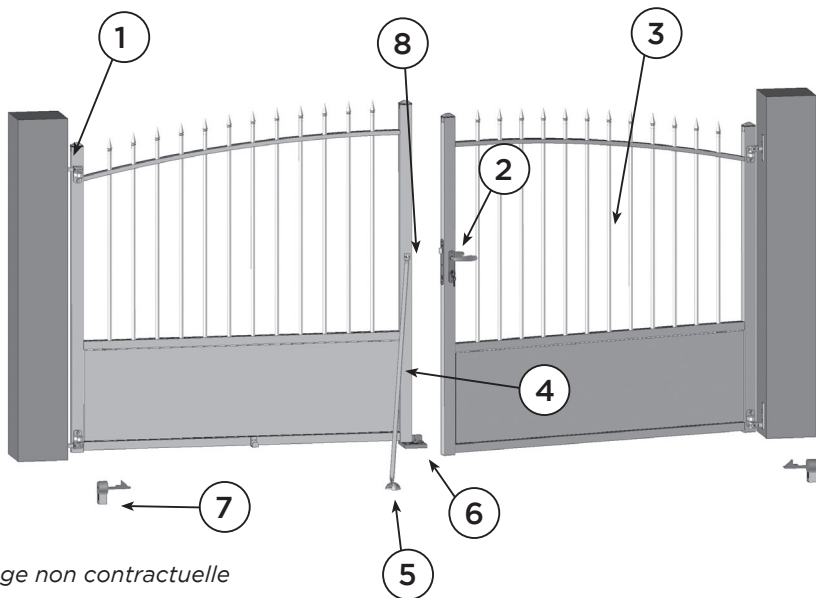
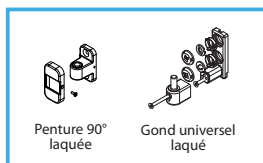

Image non contractuelle

Nomenclature :

- | | |
|-------------------------------------|-------------------|
| ① Gond sur penture | ⑤ Coccinelle |
| ② Serrure intégrée | ⑥ Sabot |
| ③ Vantail | ⑦ Arrêt à sceller |
| ④ Jambe de contreventement (option) | ⑧ Gâche |



Penture 90°
laquée

Gond universel
laqué

Standard

Voir page 10

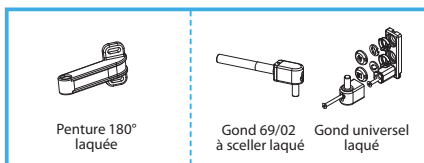

Penture 180°
laquée

Gond 69/02
à sceller laqué

Gond universel
laqué

En Option (avec plus-value)

Voir pages 12 et 18

- La responsabilité du fabricant ne sera pas engagée si le montage n'est pas effectué correctement.
- Le montage doit obligatoirement être effectué par des monteurs qualifiés.
- Prière de lire attentivement la notice de pose avant le montage.

Table des matières

1 Déballage	4
2 Types de poses	4
3 Jeux de fonctionnement	5
4 Pose et réglage de la serrure	6
A) Mise en place des poignées	6
B) Gâche portillon	7
C) Réglage de la serrure.....	8
5 Pose des gonds	9
A) Gond universel (multi réglable)	10
a) Mise en place des gonds	12
b) Mise en place du 1 ^{er} vantail	14
c) Mise en place du 2 nd vantail	15
B) Gonds à sceller (69/02)	18
C) Régulateur de pente	19
6 Mise en place du sabot	21
A) Positionnement du sabot	21
B) Réglage de la butée	22
C) Fixation du sabot	22
7 Mise en place de l'arrêt	23
8 Fixation du moteur sur le portail	24
9 Barre de contreventement (Option)	25
A) Mise en place de la barre de contreventement	25
B) Mise en place de la coccinelle	26
10 Recommandations d'entretien	27

1 - Déballage :



ATTENTION: Pour éviter d'endommager votre portail lors du déballage, coupez l'emballage au niveau des mousses.

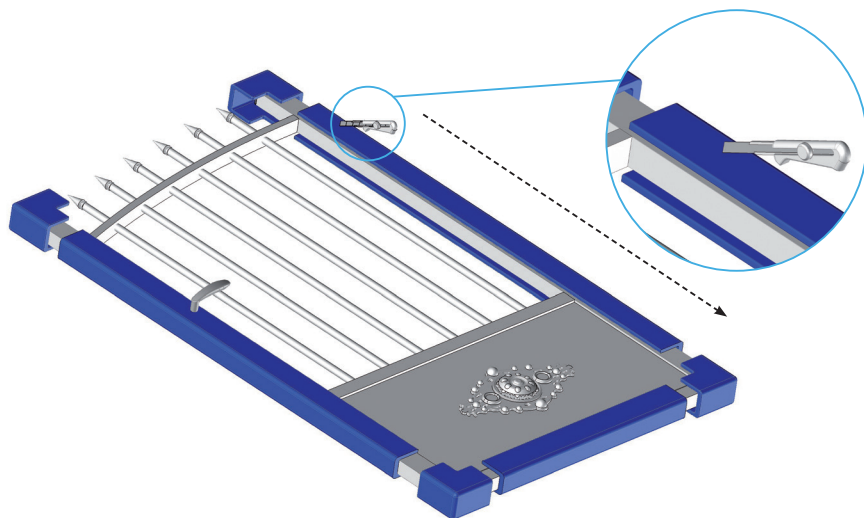

2 - Types de poses :

▣ Pose à 90° :

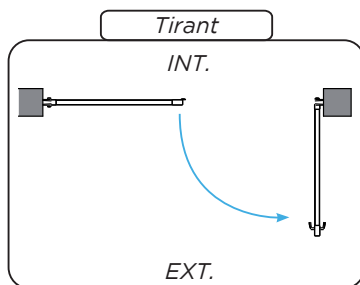
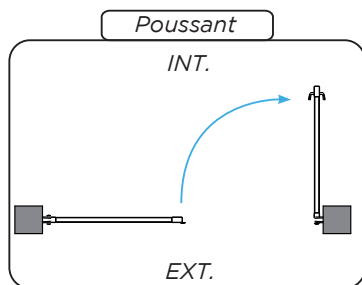

☐ Pose à 180° (Penture arrière pilier ou avant pilier)

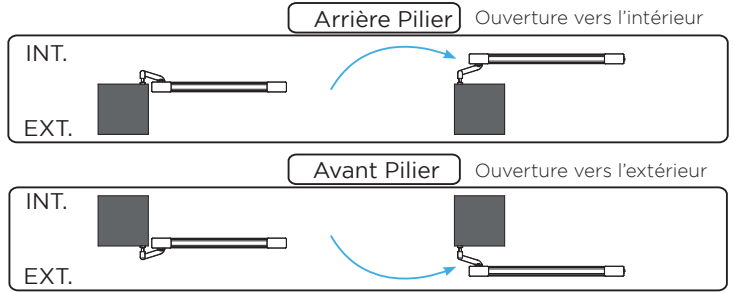

CAS PARTICULIER : Portails de grandes dimensions et/ou avec pentures 180° arrière ou avant pilier.

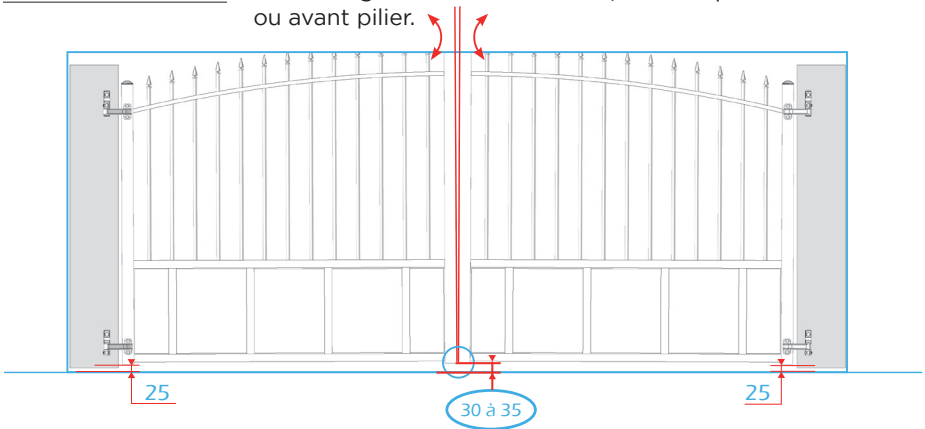

1. Dans ce cas particulier, il est nécessaire de surélever de 5 à 10 mm au centre du portail pour compenser l'affaissement normal du portail.
2. Les pentures sont pré-positionnées : réglage définitif à faire lors de la pose.

POSE

1. Positionner et caler le vantail en respectant les jeux nécessaires
2. Positionner les pentures dans la position souhaitée. Serrer les vis tête hexagonales.
3. Pour immobiliser les pentures. Serrer les vis à tête hexagonale creuse (clef 6 pans n°3)

3 - Jeux de fonctionnement :

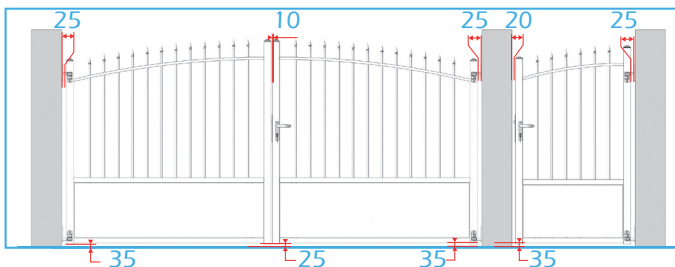

4 - Pose et réglage de la serrure :

REPERE	NB/NOM	FORME
1	2 x vis ST M6 x 8	

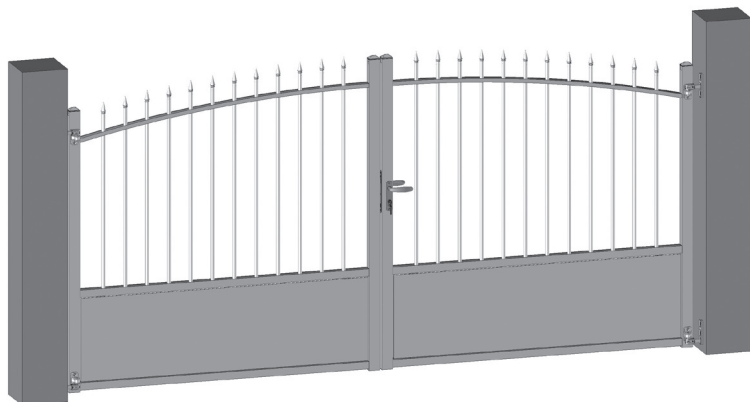

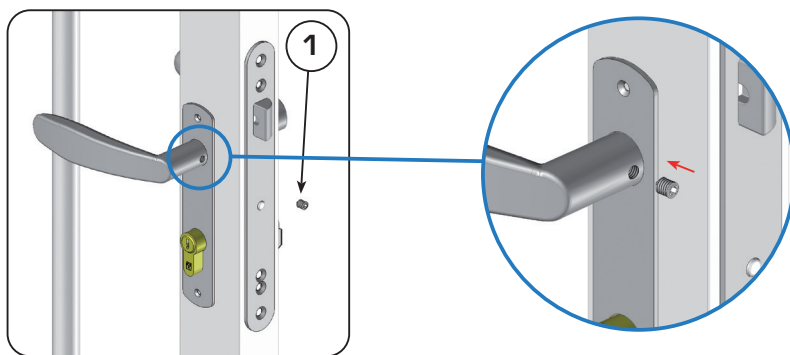

A) - Mise en place des poignées :



ATTENTION: Pour éviter d'endommager le taraudage de la poignée, effectuez un serrage modéré de la vis pointeau.

B) - Gâche portillon :

REPERE	NB/NOM	FORME	REPERE	NB/NOM	FORME
1	2 x vis TF M 4,8 x 30		2	2 x chevilles Perçage ø 8	

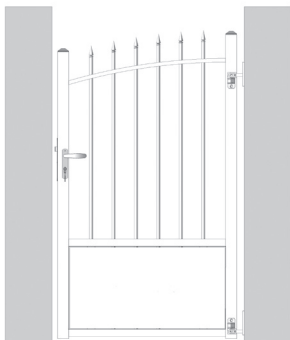

Vue Intérieure

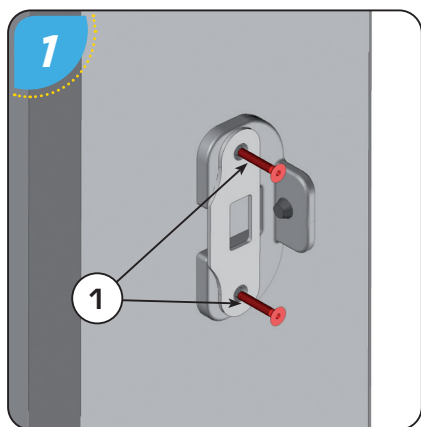

Perçage ø 8

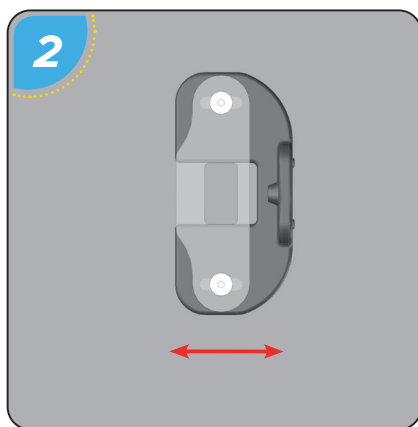

Réglage horizontal de la gâche

C) - Réglage de la serrure :

Pêne réversible et réglable en longueur

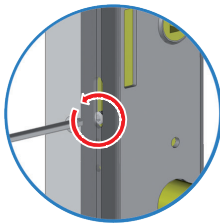

Pour le changement d'utilisation en mode gâche électrique, une simple clé allen suffit !

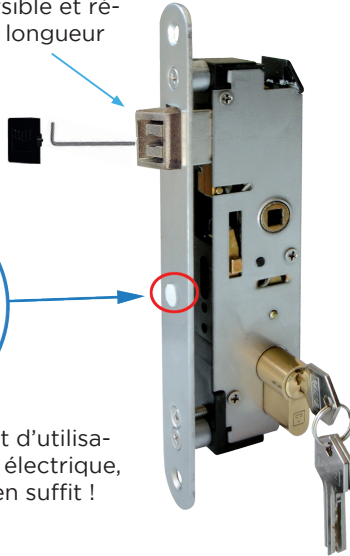

1 Ouverture manuelle

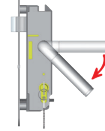

2 Ouverture à la clé

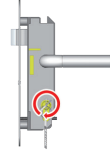

3 Ouverture gâche électrique

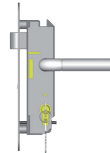

Pour l'ouverture manuelle, la vis pointeau doit être serrée au maximum (position standard).

Pour l'ouverture en mode gâche électrique, la vis doit être desserrée de 2 ou 3 tours.



Ne pas desserrer complètement la vis pointeau

5 - Pose des gonds :

Voici nos différents types de gonds disponibles :

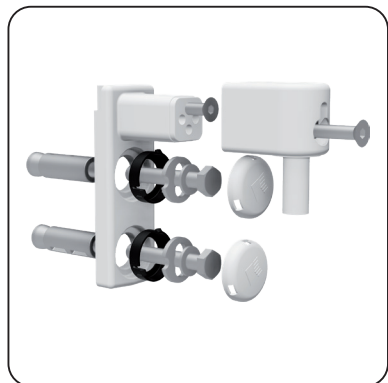

Gond universel
(multi réglable)

Voir page 12

Le Gond universel servira de modèle de référence pour la notice de montage.

- ➔ Pour le détails de la pose des autres gonds, se référer aux pages suivantes :

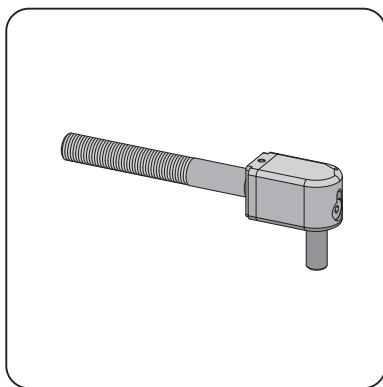

Gond à sceller 69/02

Voir page 18



Gonds préconisés pour une pose sur des piliers bosselés en pierre ou piliers en faux niveau.

A) - Gond universel (multi réglable) :



HAUT



BAS



Descriptif des gonds :

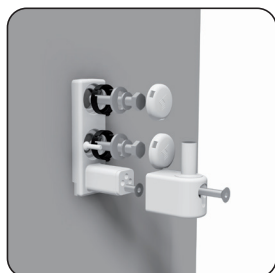

Gonds inférieurs (G1 et G3)

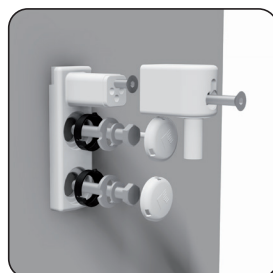

Gonds supérieurs (G2 et G4)

	RE-PERE	NB/NOM	FORME	RE-PERE	NB/NOM	FORME
	1	1 x Platine		6	2 x Rondelle	
	2	1 x tête de gond		7	2 x Cache vis	
	3	2 x vis TFHC M5 x 50		8	2 x chevilles M8 Perçage Ø14	
	4	2 x Embase plastique		9	2 x vis TH M8 x 50	
	5	2 x Rondelle excentrique Ø23				



ATTENTION: les chevilles fournies sont prévues pour être fixées dans du béton ou de la maçonnerie pleine. Pour toutes autres configurations, nous vous conseillons l'utilisation de gonds à scellement chimique.

a) Mise en place des gonds :

POSE DU GOND INFÉRIEUR (G1) :

- Positionnez votre vantail sur une cale de 25 mm, puis réalisez les tracés pour les perçages $\varnothing 14$ (en prenant le centre des trous oblongs pour permettre un réglage si nécessaire).

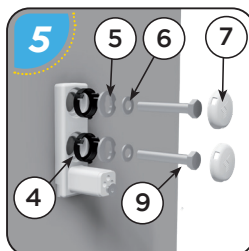
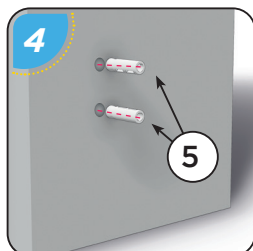
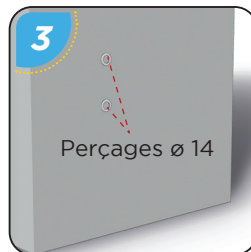
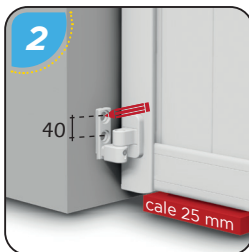
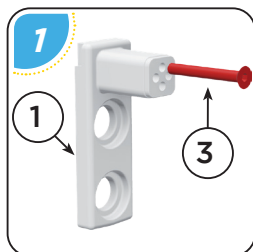

POSE DU GOND SUPÉRIEUR (G2) :

- Positionner votre vantail sur le gond (G1) et une cale de 25 mm d'épaisseur (non fournie).

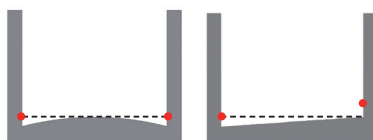
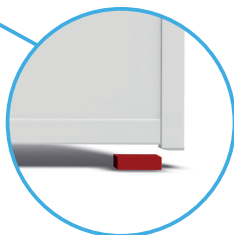
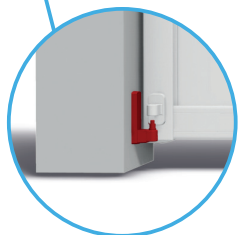
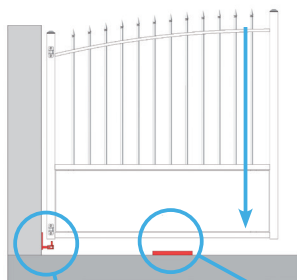

ATTENTION, si votre maçonnerie n'est pas de niveau, prendre comme référence le point le plus haut.

- ❑ Vérifiez que vous êtes bien de niveau et d'aplomb, puis réalisez les tracés.

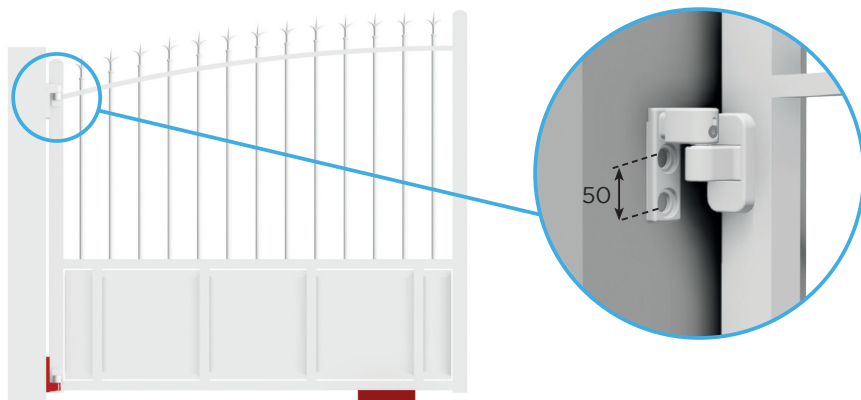

- ❑ Retirer votre vantail et effectuez les perçages.



Perçages \varnothing 14

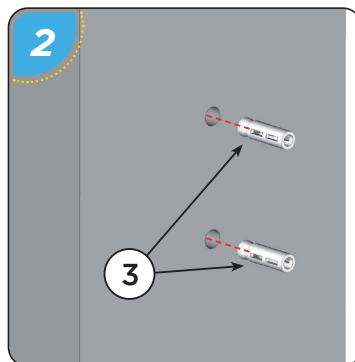

- ❑ Assemblez puis fixer le gond.

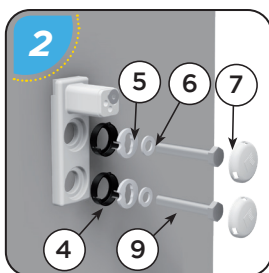
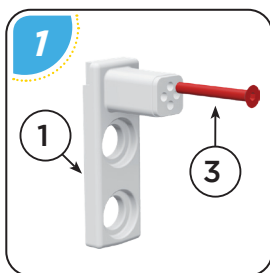

b) Mise en place du 1^{er} vantail :



ATTENTION. Cette opération s'effectue avec le vantail en position ouvert.



- ☐ Placer votre vantail sur le gond, puis basculer votre vantail sur la platine.

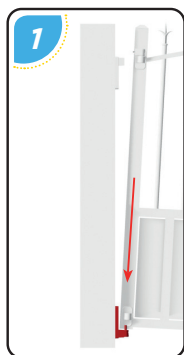

☐ Fixez la tête de gond.

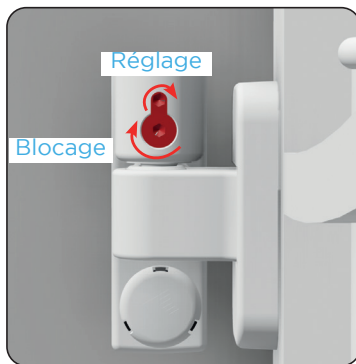
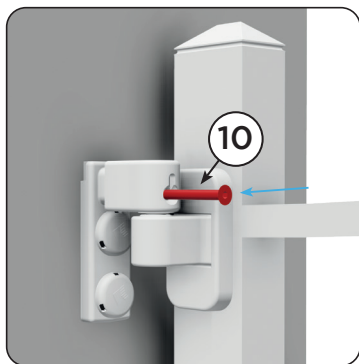

c) Mise en place du 2^{ème} vantail :

POSE DU GOND INFÉRIEUR (G3) :

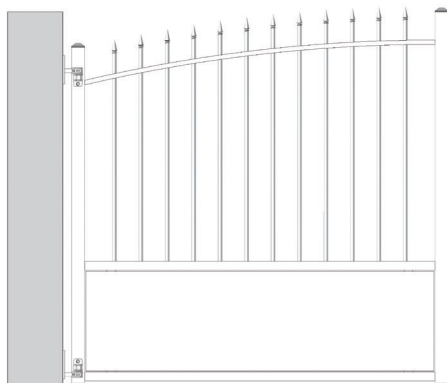
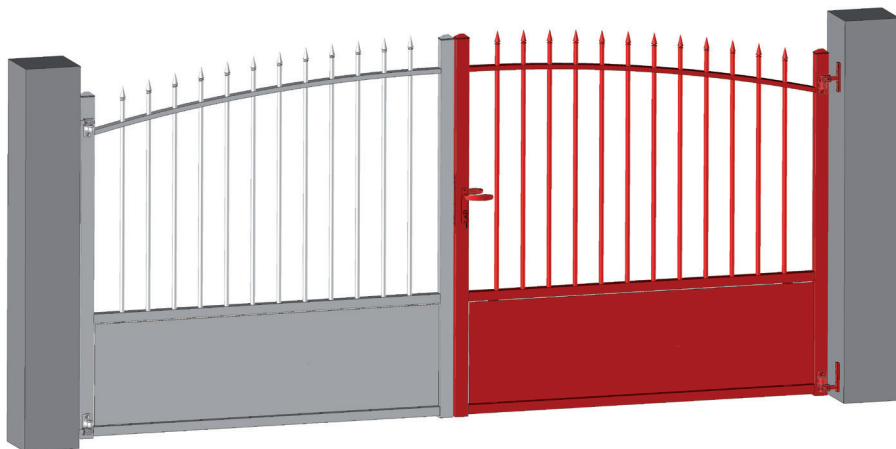

G3



- ❑ Positionnez votre vantail sur une cale de 25 mm, puis réalisez les tracés pour les perçages $\varnothing 14$ (en prenant le centre des trous oblongs pour permettre un réglage si nécessaires).

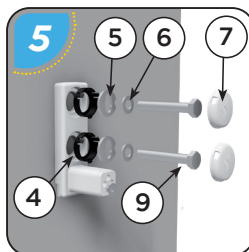
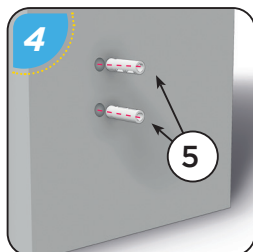
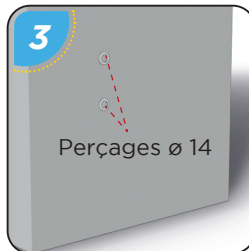
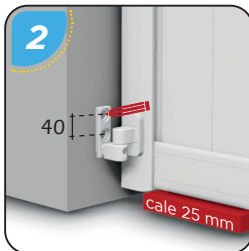
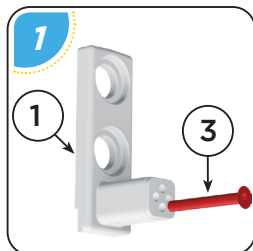

Réglages :

- ❑ Possibilité d'ajuster verticalement à l'aide des 2 vis de fixation de la platine.

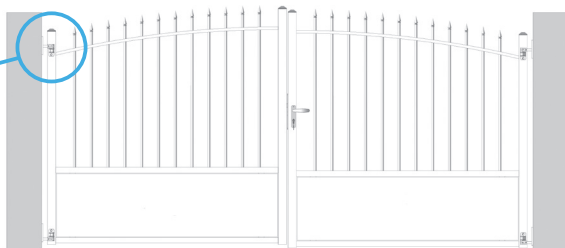
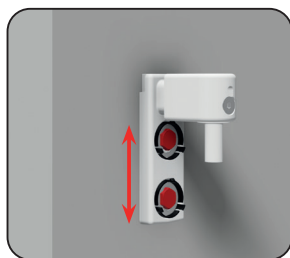

- ❑ Pour aligner les vantaux horizontalement utilisez la vis de la tête de gond.

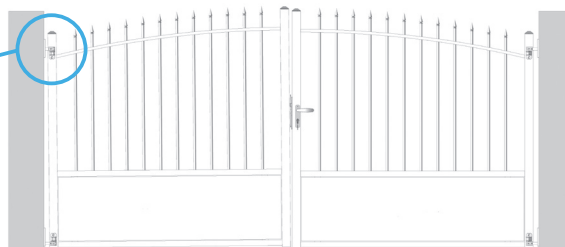
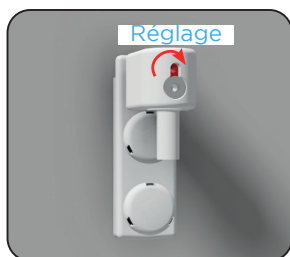

POSE DU GOND SUPÉRIEUR (G4) :

- ❑ Avant la mise en place du dernier gond, il est impératif d'avoir les vantaux alignés. A l'aide de planches et de serre-joints, bloquez le 2^{ème} vantail.

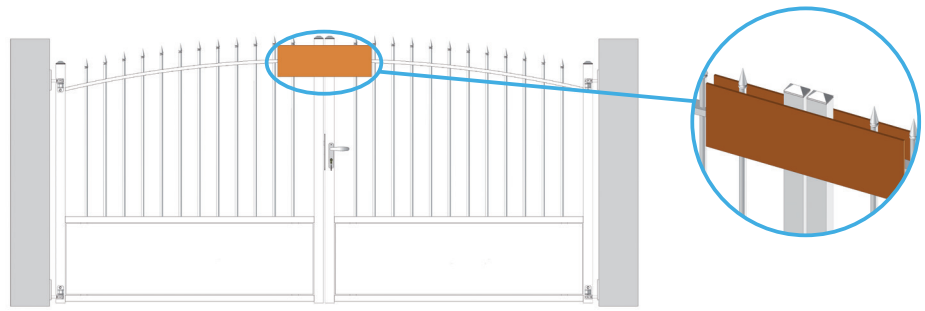

- ❑ Vérifier ensuite que vous êtes toujours de niveau et d'aplomb, puis tracez les emplacements de perçages.





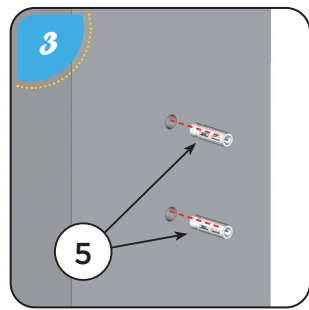

Perçages ø 14

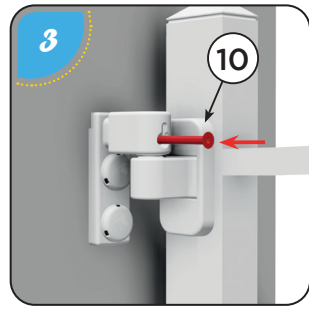
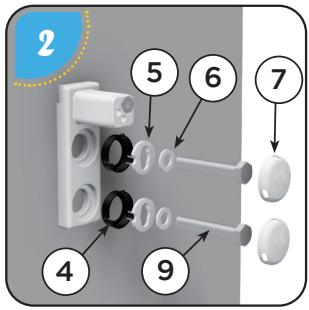
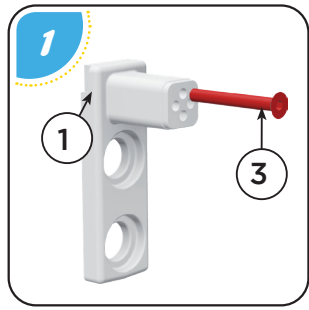

- ❑ Assembler puis fixer le gond.

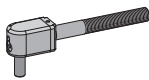

B) - Gond à sceller (69/02) :

	RE-PERE	NB/NOM	FORME	RE-PERE	NB/NOM	FORME
	1	1 x axe gond 69/02		3	1 x vis M6 x 40	
	2	1 x tête de gond 69/02		4	1 x vis M6 x 45	

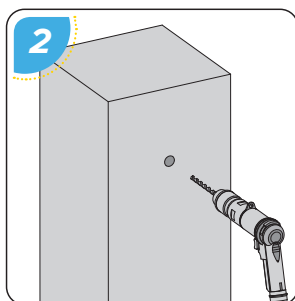
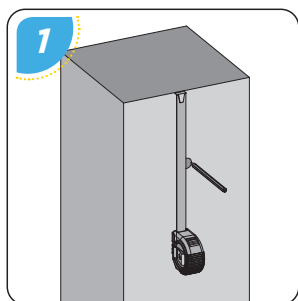

Perçages \varnothing 20

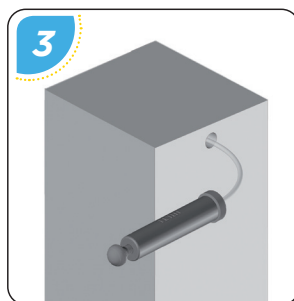

Après le perçage bien nettoyer

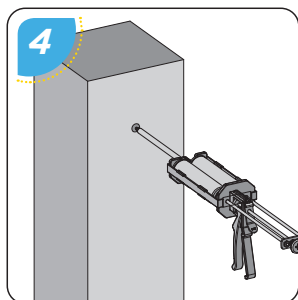

Injecter le scellement chimique

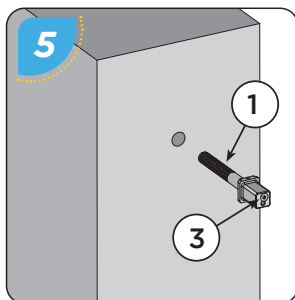

Puis insérer le gond avec sa vis de réglage

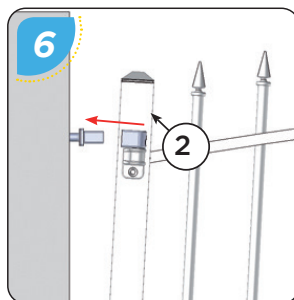

Positionner la tête de gond sur le portail

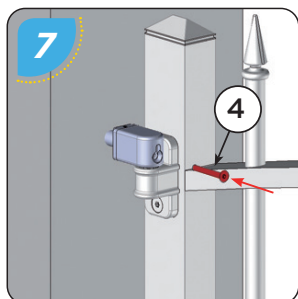

Assembler l'ensemble avec la vis basse de blocage

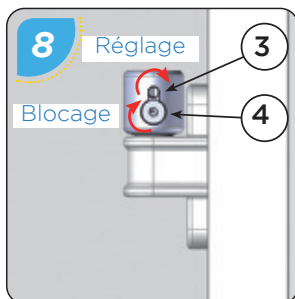

Utilisez la vis haute pour régler les vantaux

C) - Régulateur de pente :

	RE-PERE	NB/NOM	FORME	RE-PERE	NB/NOM	FORME
	1	2 x rondelle		3	2 x vis TH M8 x 50	
	2	2 x cheville M8 Perçage ø 14				

	RE-PERE	NB/NOM	FORME	RE-PERE	NB/NOM	FORME
	1	2 x rondelle		3	2 x vis TH M8 x 50	
	2	2 x cheville M8 Perçage ø 14		4	1 x Capuchon d'écrou	

☐ Principe de calcul du % de pente

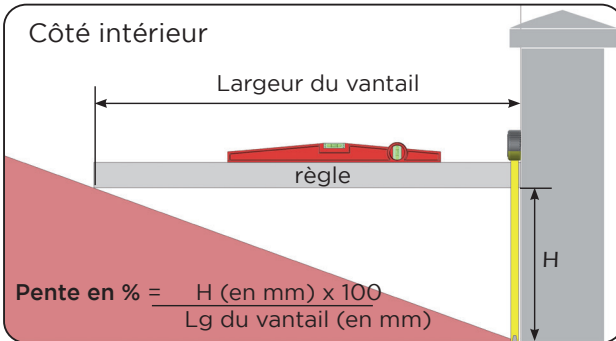

Exemple :

Hauteur (H) = 75 mm
Lg portail = 3000 mm
Lg vantail = 1500 mm

Pente en % = $\frac{75 \times 100}{1500}$ = 5%

Vantail fermé

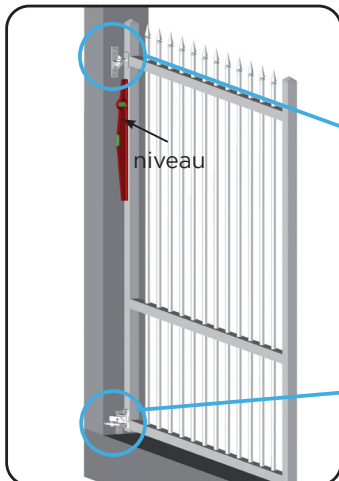

Positionnement des gonds

En vue de face

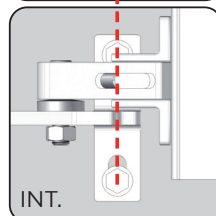
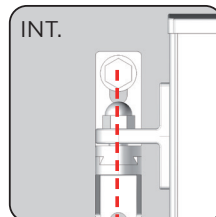

En vue de dessus

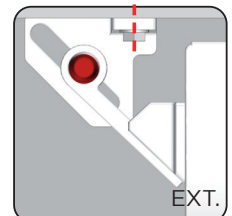
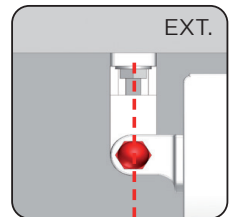

- - - : Axes de fixation ● : Axes des gonds

☐ Gond du bas

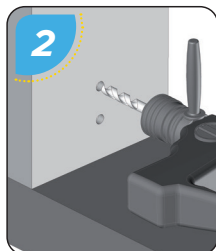

Perçages ø 14

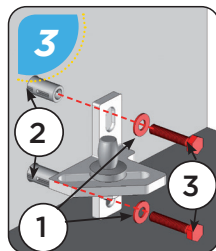

☐ Gond du haut.

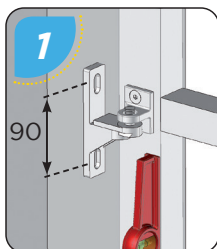

Perçages ø 14

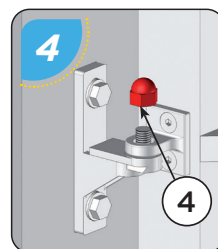
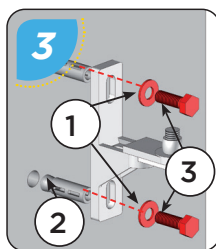

Réglages :

☐ Possibilité d'ajuster verticalement à l'aide des vis de fixation de la platine.

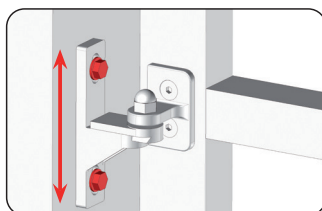
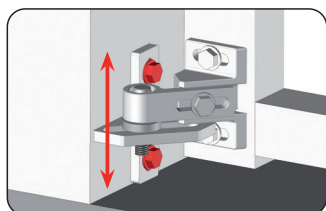

☐ Pour aligner les vantaux horizontalement, utilisez la vis de la tête de gond ainsi que les vis de fixations de la peinture.

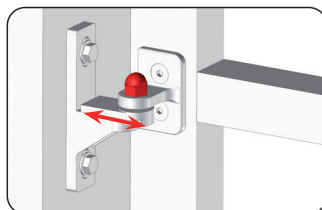
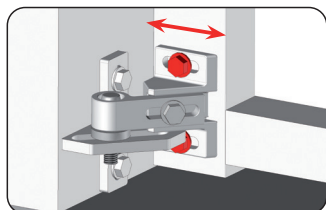

☐ Possibilité de régler la pente.

En vue de dessus

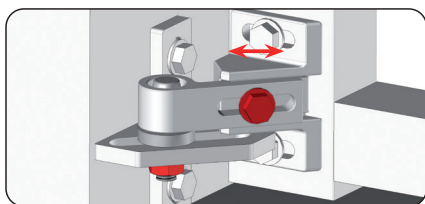

INT.
EXT.

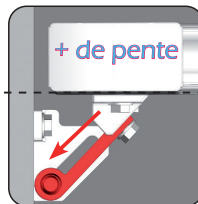

6 - Mise en place du sabot :

REPÈRE	NB/NOM	FORME	REPÈRE	NB/NOM	FORME
1	3 x bouchon		3	3 x rondelle	
2	3 x cheville Perçage ø 10		4	3 x vis TH 8 x 60	

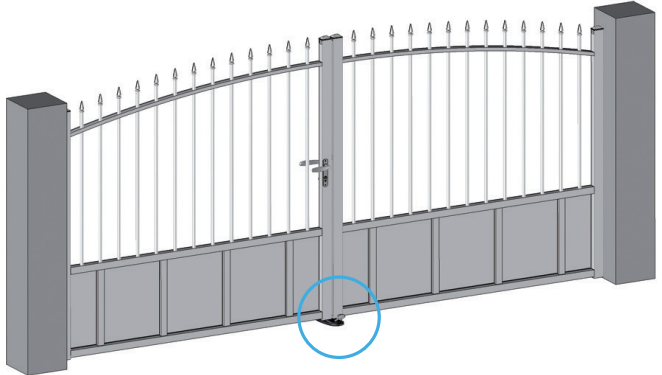

A) - Positionnement du sabot :

Poussant

Ouverture vers l'intérieur

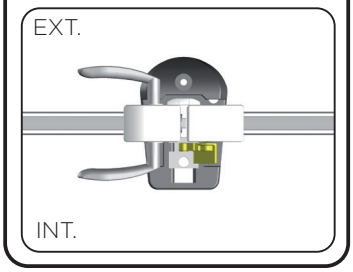
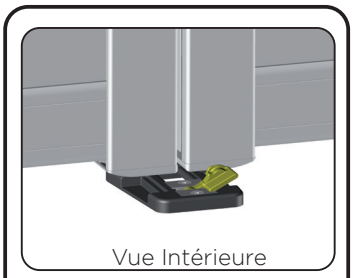

Tirant

Ouverture vers l'extérieur

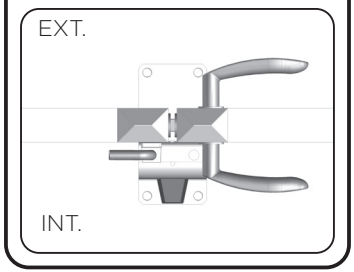
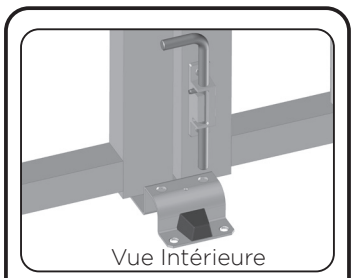

Vérifier que les vantaux soient bien alignés

B) - Réglage de la butée :

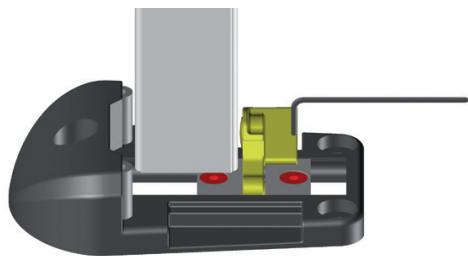

Avant de fixer votre sabot au sol il est recommandé de régler la butée.

C) - Fixation du sabot :



Perçages \varnothing 10

Sabot motorisé :

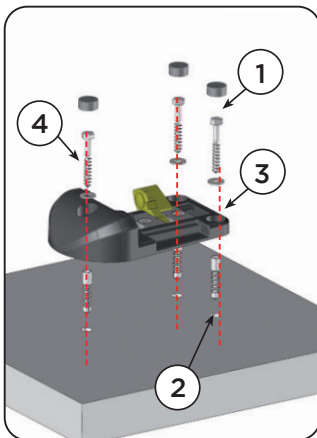

Sabot pour portail
poussant

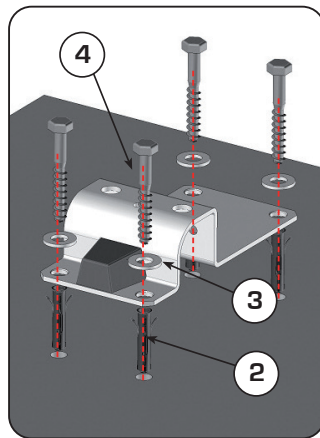

Sabot inox pour portail
tirant

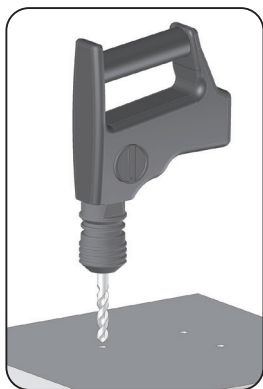

Perçages \varnothing 10

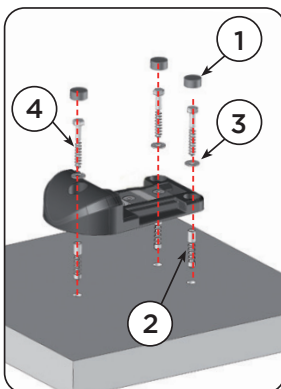

Mise en place du sabot

7 - Mise en place de l'arrêt :

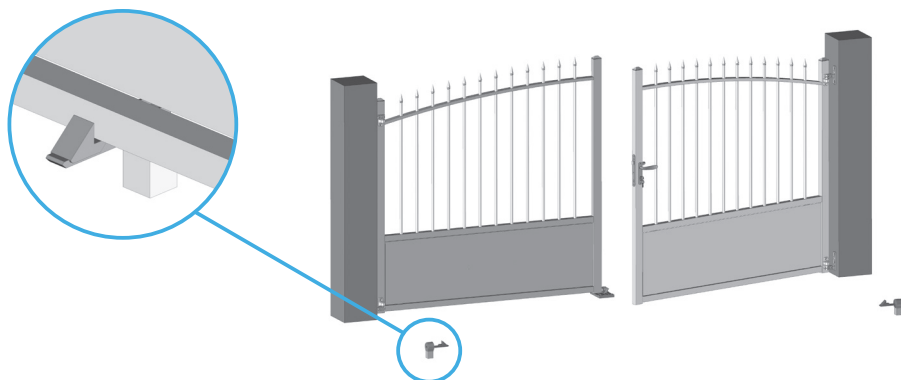

i Il est également possible d'orienter l'arrêt.

Exemple :

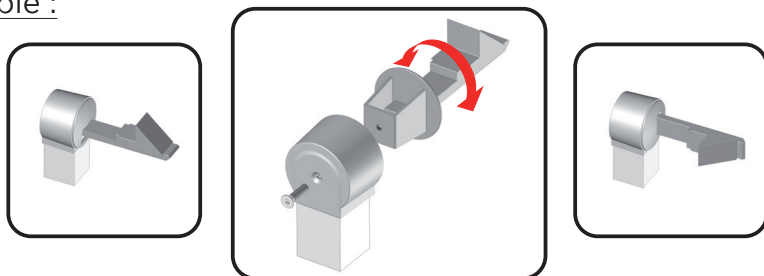

Option socle à visser :

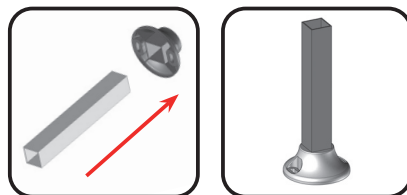

Cas d'un arrêt pour un portail motorisé

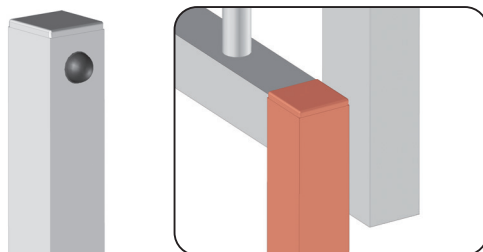

8 - Fixation du moteur sur le portail :

- ❑ Position des renforts pour fixation patte de moteur.

Il est impératif lors de la motorisation d'un portail de fixer les bras moteurs sur la traverse renforcée où se trouve l'étiquette «renfort de motorisation».

- ❑ Fixation : Fixation de la patte de motorisation sur la traverse renforcée par un taraudage ou un écrou cage.

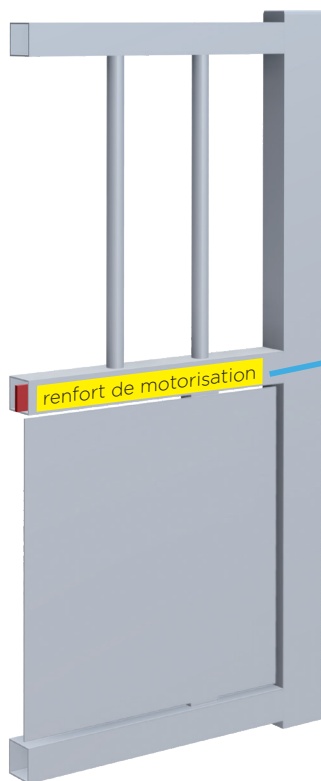

Perçage traverse renforcée

Taraudage

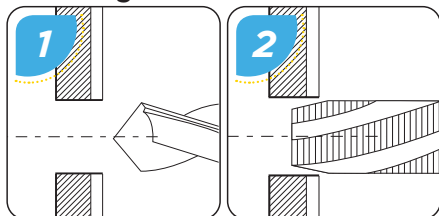

Perçer puis tarauder.

Écrou cage

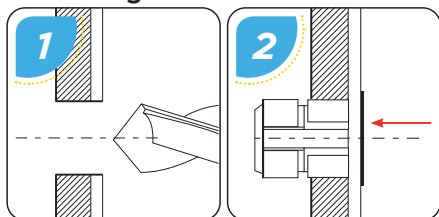

Perçer puis placer l'écrou cage.

9 - Barre de contreventement (Option) :

A) - Mise en place de la barre de contreventement :

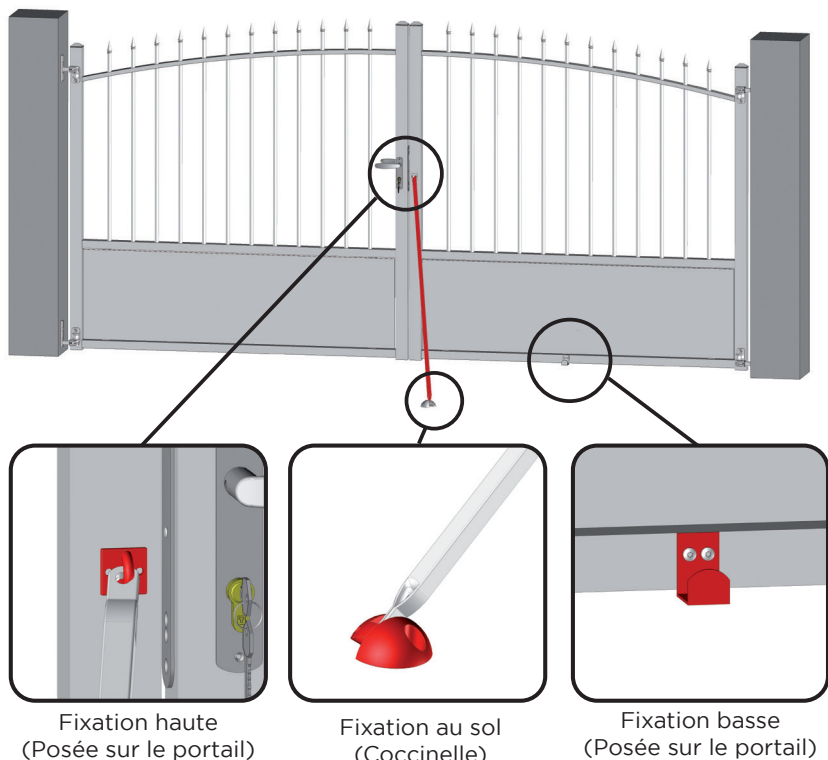

La barre de contreventement est recommandée pour les portails manuels d'une hauteur supérieure à 1400 mm.

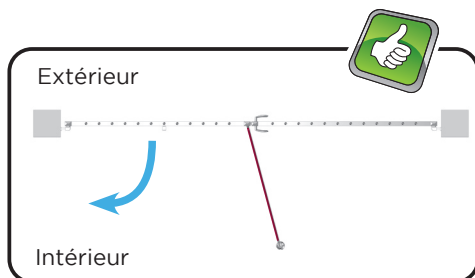
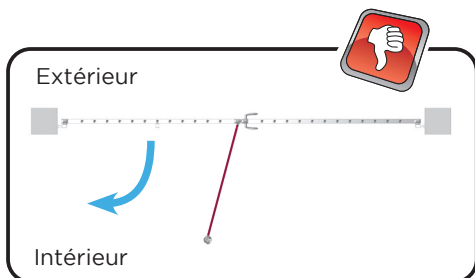

ATTENTION. Ne pas entraver l'ouverture de l'autre vantail quand vous positionnez la coccinelle de la barre de contreventement.



B) - Mise en place de la coccinelle :

REPÈRE	NB/NOM	FORME	REPÈRE	NB/NOM	FORME
1	2 x rondelle		3	2 x vis TH M8 x 25	
2	2 x vis cheville plomb M8 Perçage ø 14				

Positionnez la coccinelle au sol et réalisez les tracés. Puis fixez la au sol.

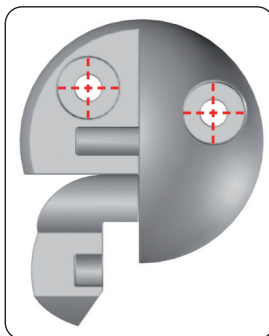
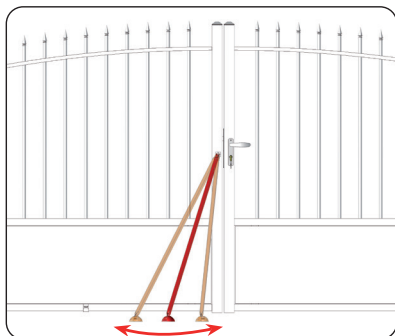

Perçages ø 14

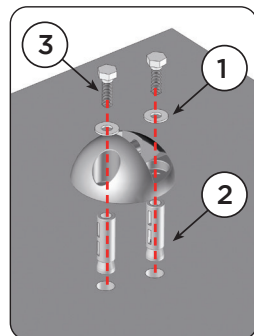

Enclencher l'extrémité de la barre de contreventement dans la coccinelle.

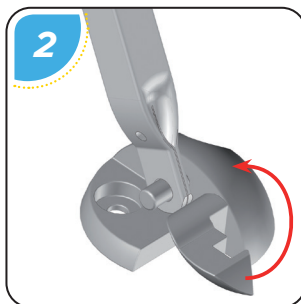
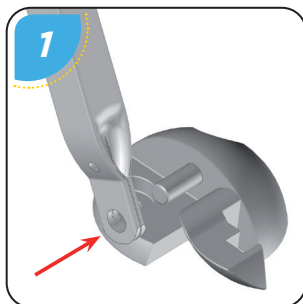

10 - Recommandations d'entretien :

Selon les préconisations de l'ADAL, l'aluminium doit être régulièrement entretenu. En fonction de l'environnement, il est capital d'entretenir régulièrement les installations selon les recommandations suivantes :



PRODUITS RECOMMANDÉS

- Nettoyants domestiques ou industriels à PH neutre
- Produits à vitres ou produits vaisselle à pH neutre

Rénovation

Dans le cas d'un très fort encrassement dû à un manque d'entretien, il est fortement recommandé de pratiquer une opération de rénovation.

Attention : Le nettoyage des parties non lavées naturellement par les eaux de pluie doit s'effectuer plus fréquemment que celui des surfaces exposées.



PRODUITS INTERDITS

- **Acides** : acétique, chlorydrique, nitrique, sulfurique
- **Bases** : lessive de soude, eau de Javel, ammoniac
- **Oxydants** : eau oxygénée
- **Solvants organiques** :
 - Acétone et dérivés (dissolvants)
 - Alcools (ménager, à brûler, médical), isopropanol
 - essence et autres distillats du pétrole : White Spirit, gasoil, essence
 - Nettoyants mastic et dégoudronnants (acétate de méthyléthyle)
 - Produits anti-graffiti : solvants tels que dérivés du propylène glycol, ou de l'essence de térébenthine et leurs mélanges
 - Nettoyants d'atelier pour aluminium ou le PVC : tensio-actifs et alcool
- **Poudre et crème à récurer** : Polish pour rénovation automobile ou pour rénovation thermolaquage



Zone à forte fréquentation et sollicitation

(entrée d'immeuble, devanture de magasin, etc.)

Nettoyage fréquent

(tous les 3 à 6 mois)



Zone urbaine, industrielle ou marine

Nettoyage semestriel



Zone rurale ou urbaine peu dense

Nettoyage annuel

Entretien des ferrures et organes de rotation

Nous vous recommandons de vérifier et de lubrifier deux fois par an :

- Les pièces en friction, les articulations et les points de verrouillage.
- Le serrage des gonds et des vis de fixation sur la maçonnerie.
- Lubrifier le barillet.

Avertissements

Pour éviter tout risque d'écrasement, éloignez les doigts des espaces indiqués ci-dessous.

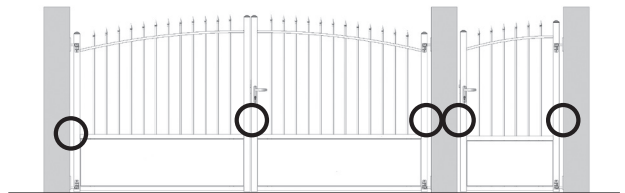

ATTENTION, risque d'écrasement

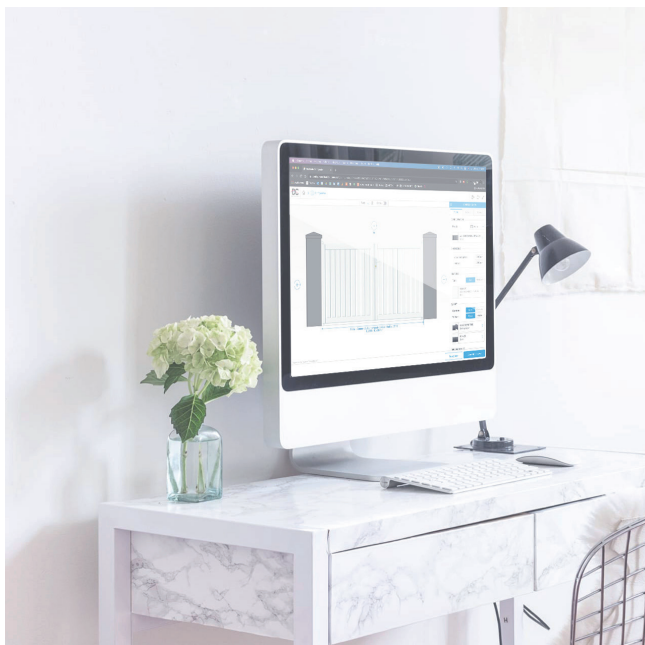

Retrouvez toutes nos notices sur
notre site internet

dc-designconception.fr

0 892 681 310 Assistance technique
0.40€/min

sav@dcprod.fr