

GUIDE Technique 2024

Volets
battants

Volets
coulissants



SOLUTIONS
pour votre habitat

**CONCEPTEUR &
FABRICANT FRANÇAIS**



Une entreprise familiale au rayonnement national

C'est en Loire-Atlantique, aux portes de Nantes, que la Société DC a vu le jour en 1994, sous l'impulsion de Dominique CHAPLET, un homme de conviction.

La marque CG PRO est née et est exclusivement dédiée à la fabrication des volets roulants et des portes de garage. Dominique Chaplet, décide de diversifier l'activité en proposant une offre complète de solutions de fermetures, avec la particularité de créer des unités de fabrication dédiées pour favoriser la performance et la compétitivité.

Aujourd'hui ce sont 5 sites de production à la pointe de la technologie et avec 373 collaborateurs qui façonnent à la demande et sur-mesure des produits alliant design, performance, qualité et fonctionnalité.



100%

Fabrication
Française
(Région Nantaise)



**120
tonnes**

d'aluminium
recyclé en 2021



373

collaborateurs
engagés & qualifiés



17

commerciaux à
l'écoute permanente



95%

des livraisons assurées par
notre service transport



6000 m²

de surface
de production



**25 terrains
de football**

de volets et
portes de garage
en 2021 soit 227 000 m²

Une innovation permanente pour relever les défis de demain

Au-delà de maîtriser son cœur de métier, DC investit en permanence dans de nouveaux outils à haute valeur technologique, en veillant à développer des process plus responsables et éco-pensés.

Inscrite dans une véritable dynamique, DC se modernise, s'organise et se réinvente en permanence pour :

- Déployer des concepts produits innovants
- Accompagner la croissance de ses clients
- Gagner en compétitivité
- Favoriser le bien-être des collaborateurs
- Accompagner l'évolution des compétences
- Défendre le Fabriqué Français
- Pérenniser la confiance des clients, des partenaires, des collaborateurs,
- Créer de la valeur ajoutée
- Se projeter dans le monde de demain

Engagements & garanties

Très attachée aux valeurs de l'entreprise familiale, consciente des évolutions de l'habitat, Margaux Chaplet a la volonté de se nourrir de l'ADN de l'entreprise et de l'engagement de son père pour la faire grandir, tout en pérennisant cette vision de l'entreprise et ce socle de valeurs partagées.



Depuis plus de 29 ans, c'est avec l'exigence absolue de satisfaire l'utilisateur final, que nous sommes fiers de **l'obtention des labels qui certifient la qualité de tous nos produits.** Tous les produits sont fabriqués à la main dans le plus strict respect de la qualité et de la réglementation.

10 ANS
GARANTIE

FABRICATION
ET LAQUAGE

3 ANS
GARANTIE

PVC PLAXÉ
(5007)
TEINTÉ MASSE

5 ANS
GARANTIE

PVC PLAXÉ
(7016)

7 ANS
GARANTIE

PVC PLAXÉ
(Chêne doré, Chêne
irlandais, 3005 plaxé,
6005 plaxé)

10 ANS
GARANTIE

PVC BLANC

PVC
SANS
PLOMB



Garanti aux consommateurs que le produit prend ses caractéristiques essentielles en France et qu'entre 50 et 100 % du prix de revient unitaire de ce produit sont acquis en France.

5 sites de production dédiés

façonnent sur-mesure, dans le plus strict respect de la qualité et de la réglementation, des produits qui allient design, performance, qualité et fonctionnalité. Nos portails et clôtures ALU bénéficient d'un traitement de surface et d'un thermolaquage qualité marine définie par les labels Qualidéco®, Qualilaquage® et Qualimarine® suivant la norme AFNOR A24351.



DC s'engage dans la mise en place d'une démarche éco-responsable. En adhérant à l'éco-organisme Valobat, DC réaffirme son engagement environnemental et souhaite apporter sa contribution avec la prise en charge de ses produits en fin de vie, aussi bien au niveau de leur collecte, de leur recyclage que de leur traitement.



PRO-VO-BAT
VOLETS BATTANTS



L'assurance d'un procédé de thermolaquage maîtrisé: traitement de surface chimique, poudrage électrostatique et polymérisation.



Préparation spécifique de la surface des profilés en aluminium avant laquage, pour les installations prévues en bord de mer.



Le label Qualidéco® encadre le thermolaquage donnant des effets décoratifs sur un profilé tout en garantissant sa tenue aux rayons UV.

Présentoirs



Présentoir nuancier

Dimension du présentoir :

H 1200 x L 500 x P 30 mm

Fine Texture

2011 FT	5024 FT	7006 FT
3004 FT	6005 FT	7016 FT
3016 FT	6009 FT	7022 FT
3018 FT	6011 FT	7031 FT
4010 FT	6021 FT	7037 FT
5000 FT	6027 FT	7039 FT
5001 FT	6034 FT	9005 FT
5003 FT	7002 FT	9007 FT

Sablé

Noir 2100
Sablé
Gris 2900
Sablé

Satiné

1015
Bronze 1247
Bleu Canon
7035
9006 Gris
Galet
9016
Gold

Présentoir

9006 Gris
Galet



Présentoir documentation

Dimension du présentoir :

H 1535 x L 500 x P 400

RAL présentoir

9006 Gris Galet satiné

Aucune modification ne peut être apportée
Documentations non comprises

Utilitaire d'exposition



- Présenter les gammes produits
- Portails, clôtures, garde-corps, volets roulants, volets battants, portes de garage

Présentoir volets battants

Dimension du présentoir :

H 2000 x L 900 mm

Dimension des volets :

H 700 x L 500 mm



Volet alu cadre mécanique

- Cadre ALU mécanique
- Ferrage aluminium noir
- Coloris : RAL 7039 fine texture
- Tôle feuillage RAL 4010 fine texture
- Option : Crémone 2 points



Volet PVC 24 mm confort

- Planche mouchette 24 mm
- Coupe d'onglet
- Renfort aluminium
- Ferrage aluminium blanc
- Pentures réglables
- Coloris : Blanc



Volet PVC 28 mm excellence

- Planche mouchette 28 mm
- Coupe d'onglet
- Renfort aluminium
- Ferrage aluminium noir
- Barre de 80 x 25 mm
- Écharpe de 80 x 15 mm
- Coloris : Chêne doré

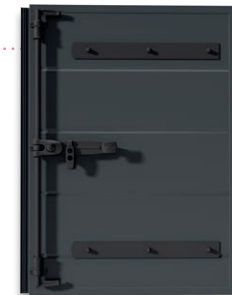

Volet alu isolé

- Panneau frise de 27 mm à lames horizontales (pas de 150 mm)
- Coupe d'onglet
- Ferrage aluminium RAL 7016
- Espagnolette DC auto bloquante
- Coloris : RAL 7016 fine texture
- Option : Pentures bouts ronds

Présentoir & échantillons de tôles

Dimension du présentoir :

H 1874 x L 1725 mm déplié maximum

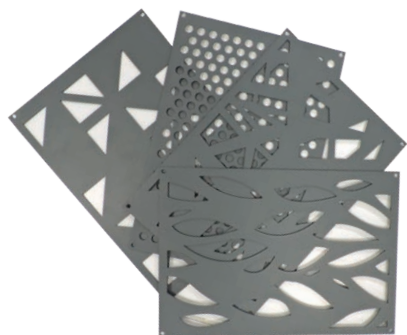

Pack échantillons de tôles

- 20 tôles format A4
- 3 coloris au choix parmi nos 23 coloris standards

Tôles

- Tropic
- Mirage
- Hylas
- Jungle
- Épis
- Kubik
- Bulle de savon
- Demi lune
- Feuillage
- Galet
- Tressé
- Pixels
- Carre en ligne
- Ellipse
- Organic
- Moya
- Rond en quinconce
- Oblong en quinconce
- Nastus
- Oléa
- Savane
- Dune
- Dolmen
- Métro

- Tôles du présentoir
- Échantillon de tôles

Valise de présentation



Angles volets battants

- PVC 24 mm
- PVC 28 mm
- PVC cadre soudé
- ALU isolé
- ALU extrudé
- ALU cadre mécanique
- Pré-cadre

Accessoires

- Penture réglable
- Penture bout rond
- Verrou SDO
- Espagnolette auto bloquante
- Crémone 2 points
- Arrêt stopbox



Volets battants 24 mm standards, coloris 9016 cintré avec espagnolette alu classique

SOMMAIRE

Volets battants GÉNÉRALITÉS 10	Lexique techniquep. 11 A - On chiffrep. 12 B - On emballe p. 14 C - On livrep. 15 D - On entretientp. 16
--	--

Volets battants GÉNÉRALITÉS TECHNIQUES 17	A - Type de cotesp. 17 B - Jeux déduit en fabricationp. 18 C - Prendre les dimensionsp. 19 D - Encombrement d'un volet sur la façade p. 20 E - Cintrage volets PVC et aluminiump. 21 F - Effet bilamep. 22 G - Types de montagep. 23
---	--

Volets battants ASSEMBLAGE 24	PVC 24 mm - STANDARDp. 24 PVC 24 mm - CONFORT p. 30 PVC 28 mm - EXCELLENCEp. 36 Aluminium isolép. 42 Aluminium extrudép. 48 Cadre PVC soudép. 54 Alu cadre mécaniquep. 62
---	---

Volets repliables ASSEMBLAGE 76	Avec penturesp. 76 Avec équerres et tés p. 80
---	--

Les PENTURES 86	A - Pentures non-réglablesp. 86 B - Pentures réglablesp. 87 C - Nombre de trousp. 87 D - Position standard des pentures sur vantailp. 88 E - Calcul longueur penturep. 89
-------------------------------------	--

Les ÉQUERRES ET TÉS 92	A - Fixes «Droits» pour volet simplep. 92 B - Fixes «Coudés» pour volet doublep. 93 C - Réglables nœud «Droit» pour volet simple p. 94 D - Réglables nœud «Coudé» pour volet repliablep. 95 E - Position des pentures équerres fixesp. 96 F - Plage de réglage des équerres et tés réglablesp. 97
--	--

ANNEXES

Bons de commande p. 100

Volets Battants

10 ANS
GARANTIE

LAQUAGE
(isolé, extrudé,
mécanique,
coulissant)



Volets battants

Pour vous guider...

Lexique technique

PVC ou Aluminium?



1 Lame

2 Contre penture

3 Espagnolette

4 Écharpe

5 Barre

6 Arrêt

7 Butée

8 Gond

9 Traverse

10 Cadre

11 Équerre

Avec un **large choix de personnalisations et de coloris**, l'Aluminium est un matériau **moderne**, qui allie **robustesse, confort et esthétique**.

L'Aluminium est **malléable et s'adapte à tous les types de chantiers**.

Léger, résistant et facile d'entretien, le PVC est un incontournable du monde de la menuiserie. Particulièrement **adapté au littoral**, le PVC est facile d'entretien.

Ces deux matériaux ont une **durée de vie élevée** et sont **recyclables à 100 %** !

A - ON CHIFFRE

• LOGICIELS DE CHIFFRAGE :

Retrouvez l'ensemble de nos produits dans les logiciels de chiffrage suivants :

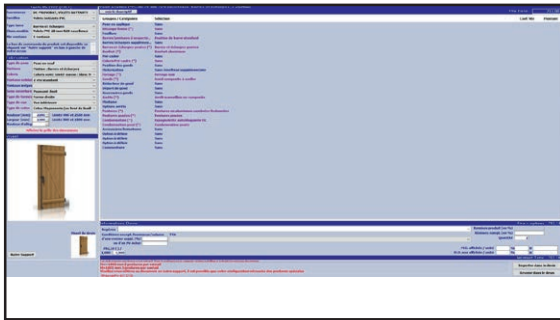

 **HerculePro**

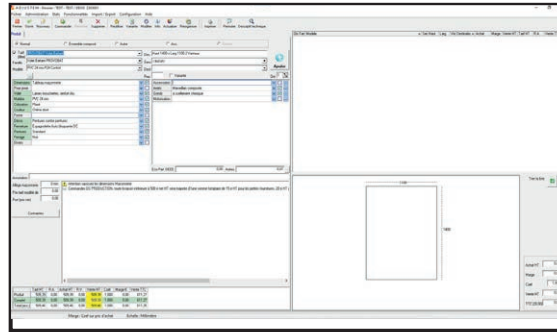

 **adjustem.com**
Solution devis menuiserie

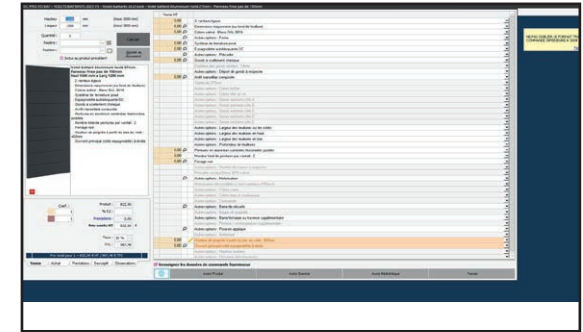

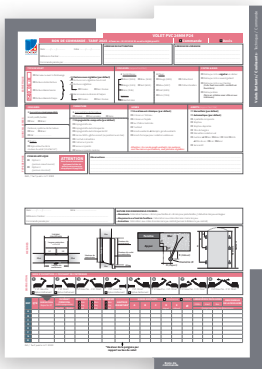

ELCIA.
Connectons l'univers Menuiserie

• BONS DE COMMANDE / DEVIS :



Retrouvez l'ensemble de nos bons de commande et devis :

-  À partir de la **page 380** du tarif
-  À partir de la **page 100** de ce guide
-  Sur l'accès pro de notre site internet
www.dc-designconception.fr



• NOS ACCUSÉS DE RÉCEPTION DE COMMANDE :

La semaine de livraison apparaît une fois le dossier validé

ACCUSE DE RECEPTION

Date	N° Pièce	Livraison	Client	
02/06/2023	1265266	24	99040	1/1



DC
DESIGN & CONCEPTION
www.dc-designconception.fr

PROVOBAT
ZA des Tunières

44119 GRANDCHAMP DES FONTAINES
Tél: 02 28 07 10 00 Fax: 02 28 07 10 16

PROVOBAT
ZA des Tunières

44119 GRANDCHAMP DES FONTAINES
Tél: 02 28 07 10 00 Fax: 02 28 07 10 16
APE: 2223 Z SIRET: 49120550600018

Livré à:
PROVOBAT
ZA des Tunières

44119 GRANDCHAMP DES FONTAINES

Facturé à:
PROVOBAT
ZA des Tunières

44119 GRANDCHAMP DES FONTAINES

Votre réf. commande : votre référence dossier
Destinataire : Mr xxxxxxxx
Mail : xx@xxx.fr

Commercial : Port : DIVERS
* Contact : adv.vb@dcprod.fr

Suite aux difficultés d'approvisionnement,
les délais indiqués sont purement à titre indicatif et donc
susceptibles d'être rallongés.

Désignation Produit	Réf. Interne	Quantité	Prix unitaire HT	Montant T.V
ATTENTION !!! AUCUNE MODIFICATION DE COMMANDE NE POURRA ETRE PRISE EN COMPTE AU-DELA DE 2 JOURS APRES LA DATE DE CONFIRMATION				
VOLET ALU EXTRUDE MECANIQUE SUR PRE	VBT_ALU_CME	1,00 PCE	XXXX % % remise	XXXX 1
REPERE.....	A			
VERSION PRECADRE.....	PRECADRE 2020			
PRECADRE.....	3 cotés coupe droite (PV: XXXX EUR)			
COLORIS PRECADRE.....	7035 SATINE			
TYPE DE VOLET.....	1/3 Amér. 2/3 pann.Frise (PV: XXXX XXXX EUR)			
COLORIS ALU.....	7035 SATINE			
DISPOSITION (VUE INTERIEURE).....	1 vtl droit et 1 vtl gauche			
OUVRANT PRINCIPAL (VUE INTERIEURE).....	Droit			
TYPE DE COTE.....	Maçonnerie (tableau ou feuillure)			
HAUTEUR.....	1380			
LARGEUR.....	1080			
DIAMETRE DES GONDS.....	14 mm			
TYPE DE GONDS.....	Pré-cadre			
COLORIS QUINCAILLERIE.....	Noir			
FERRAGE LAQUÉ.....	Noir			
PENTURES.....	Réglables posées (PV: XXXX EUR)			
TYPES PENTURES.....	Equerres 240			
SYSTEME DE FERMETURE.....	Posés			
TYPE DE FERMETURE.....	Espagnolette Auto bloquante DC+SDO (PV: XXXX EUR)			
TYPE D'ARRETS.....	Automatique			
ECOCONTRIBUTION VOLET BATTANT				1



Vue extérieure

Descriptif technique

B - ON EMBALLE LES VOILETS BATTANTS

• PRÉPARATION DES VOILETS ALUMINIUM ISOLÉS :

Etape 1 Mise en place des mousses

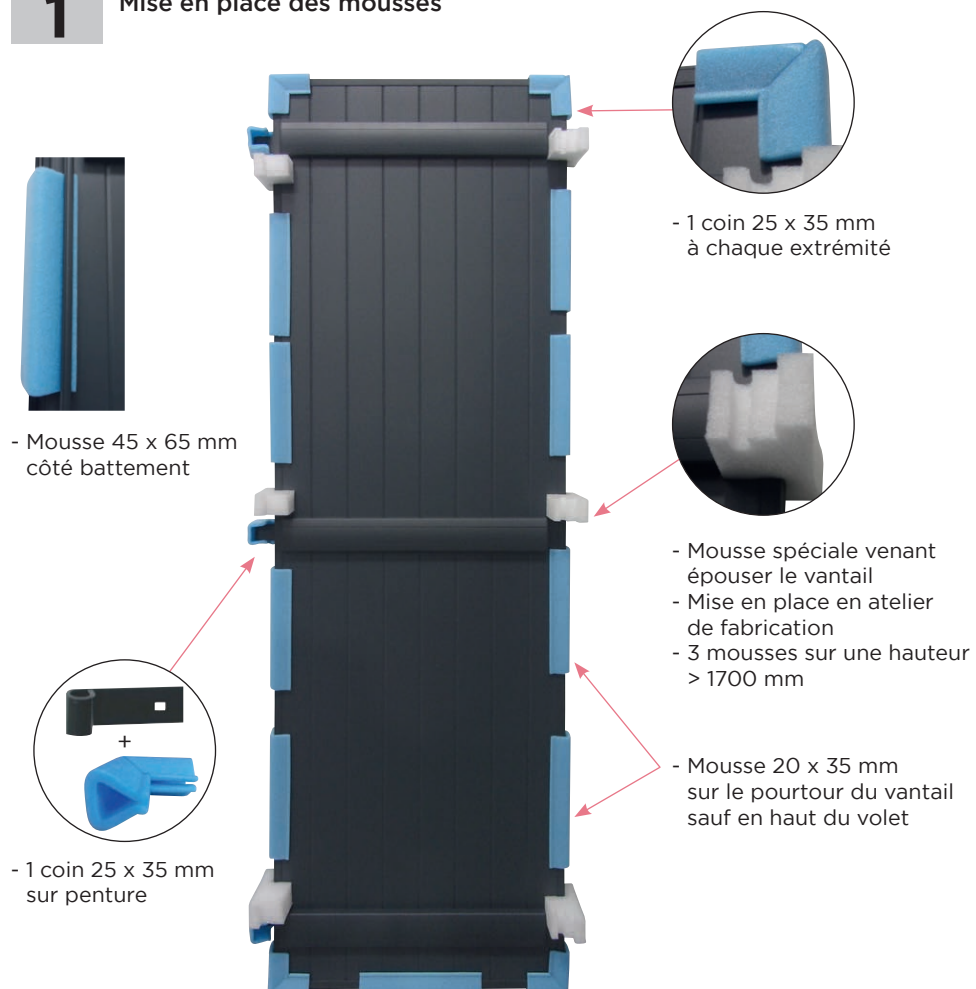

Etape 2 Mise en place des coussins d'air



C - ON LIVRE

Protection de nos volets

La grande majorité des volets que nous livrons est regroupée par chantier sur des palettes en bois. Les palettes sont ensuite protégées par du film étirable et arrimées au camion avec des sangles. Pour les volets trop peu nombreux pour aller sur une palette, ils sont emballés individuellement sous film étirable.



Colis de quincailleries et profils complémentaires

Pour chaque commande, nous préparons un ou plusieurs colis de quincailleries. Chaque colis est identifié par une étiquette qui reprend : le N° de commande, le nom du client et la référence du chantier.



Transport de nos volets

Nos camions sont spécialement équipés pour le transport de volets : rails d'arrimage pour sangler solidement les palettes, hayon arrière pour faciliter le déchargement des menuiseries chez nos clients.



Flotte
transport

95%
Livraisons
effectuées

20 Chauffeurs
livreurs

Contrôler la réception de vos produits

Même si l'emballage est en bon état apparent, vous devez vérifier et contrôler son contenu. C'est à vous, destinataire des marchandises, d'émettre au moment de la livraison les réserves, fautes desquelles, en cas de pertes ou d'avaries, vous perdrez tout droit d'indemnisation.

Dans un délai de 48 heures suivant la réception, le destinataire doit impérativement notifier ses réserves au fournisseur par lettre recommandée avec accusé de réception.

Conseil de stockage

Le stockage sur chantier ou en dépôt (et cela qu'elle qu'en soit la durée) doit être effectué sur des dispositifs évitant tout contact avec le sol, à l'abri des intempéries et de diverses projections. Éviter l'empilement (risque de déformation).

D - ON ENTRETIEN

Il est important que vos volets soient entretenus et contrôlés régulièrement pour garantir un fonctionnement et une utilisation optimale. Nous déclinons toute responsabilité pour des dommages résultant de travaux d'installation et de montage défectueux, d'une mise en service incorrecte, d'une utilisation et d'un entretien non conformes aux instructions, d'une sollicitation non adéquate ainsi que de toutes modifications apportées à la construction des volets sans autorisation préalable.

FRÉQUENCE DE NETTOYAGE

La fréquence de nettoyage est fonction de l'environnement, du type de peinture et des concentrations de salissures sur la surface.

**PLUS LE NETTOYAGE EST FRÉQUENT,
PLUS IL EST FACILE ET ÉCONOMIQUE.**



Zone à forte fréquentation et à forte sollicitation

(entrée d'immeuble, devanture de magasin, etc.)

Nettoyage fréquent (tous les 3 à 6 mois)



Zone urbaine, industrielle ou marine

Nettoyage semestriel (tous les 6 mois)



Zone rurale ou urbaine peu dense

Nettoyage annuel (tous les 12 mois)

Attention : Le nettoyage des parties non lavées naturellement par les eaux de pluie doit s'effectuer plus fréquemment que celui des surfaces exposées.

ENTRETIEN COURANT



Lavage à l'eau additionnée d'un détergent doux (pH compris entre 5 et 8)
Rinçage soigné à l'eau claire
Essuyage avec un chiffon doux, non abrasif et absorbant



Éponge douce

Chiffon doux en matière non abrasive (ouate, coton, non tissé, non pelucheux) de couleur blanche exclusivement



Éponge abrasive

Paille de fer
Chiffon de couleur



- Ne pas agresser, abraser, rayer, décolorer ou colorer la couche de peinture
- Ne pas laisser de zone de rétention ou d'orifice de drainage bouché

ENTRETIEN DES FERRURES ET ORGANES DE ROTATION

Nous vous recommandons de vérifier et de lubrifier deux fois par an :

- Les pièces en friction, les articulations et les points de verrouillage
- Vérifier le serrage des gonds, des vis de fixation sur la maçonnerie et des vis de pentures

PRODUITS RECOMMANDÉS

- Nettoyants domestiques ou industriels à pH neutre
- Produits à vitres et produits vaisselle à pH neutre

PRODUITS DÉCONSEILLÉS

ACIDES : acétique (vinaigre), chlorhydrique, nitrique, sulfurique.

BASES : lessive de soude, eau de Javel, ammoniacque

OXYDANTS : eau oxygénée

SOLVANTS ORGANIQUES :

- Acétones et dérivés (dissolvants)
- Alcools (ménager, à brûler, médical), isopropanol
- Essence et autres distillats du pétrole : White Spirit, gasoil, essence
- Nettoyants mastic et dégoudronnant (acétate de méthyle)
- Produits anti-graffiti : solvants tels que dérivés du propylène glycol ou de l'essence de térébenthine et leurs mélanges
- Nettoyants d'atelier pour l'aluminium ou le PVC : tensio-actifs et alcool

POUDRE ET CRÈME À RÉCURER :

- Polish pour rénovation automobile ou pour rénovation thermolaquage

B - JEUX DÉDUIT EN FABRICATION

	À partir de cotes maçonnerie		À partir de cotes menuiserie (fenêtre)		À partir de cotes menuiserie (porte-fenêtre)	
	Sur hauteur	Sur largeur	Sur hauteur	Sur largeur	Sur hauteur	Sur largeur
1 Vantail	- 9 mm	- 10 mm	+ 30 mm	- 10 mm	+ 40 mm	- 10 mm
2 Vantaux	- 9 mm	- 16 mm	+ 30 mm	- 16 mm	+ 40 mm	- 16 mm
3 Vantaux	- 9 mm	- 18 mm	+ 30 mm	- 18 mm	+ 40 mm	- 18 mm
4 Vantaux	- 9 mm	- 20 mm	+ 30 mm	- 20 mm	+ 40 mm	- 20 mm
2 Vantaux repliables	- 9 mm	- 12 mm	+ 30 mm	- 12 mm	+ 40 mm	- 12 mm

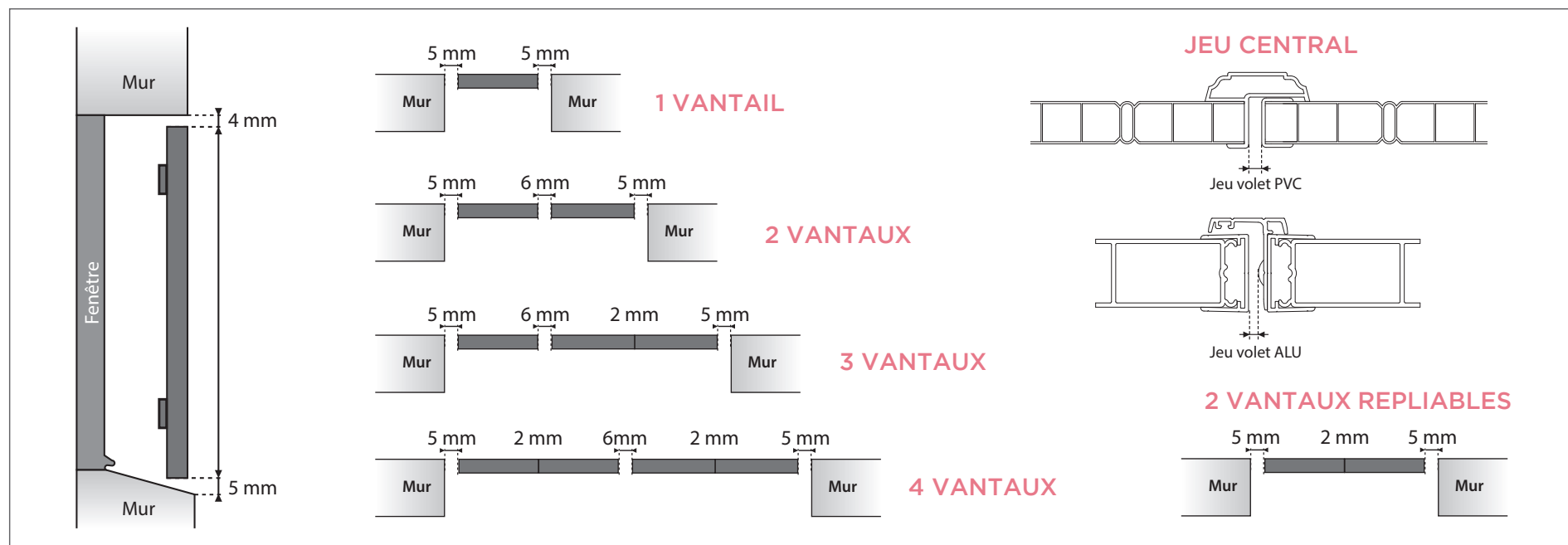

D - ENCOMBREMENT D'UN VOLET SUR LA FAÇADE

EXEMPLE DE CALCUL POUR UNE FENÊTRE

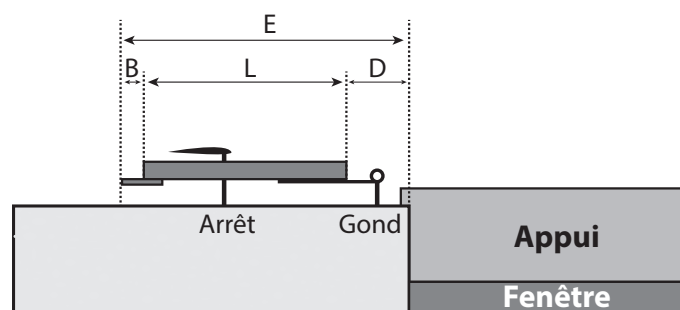

- E** = Encombrement
- D** = Déport penture x 2 + jeu (5 mm)
- L** = Largeur du vantail
- B** = Battement (35 mm)

$$E = D + L + B + 10 \text{ mm}$$

EXEMPLE DE CALCUL POUR UNE PORTE-FENÊTRE

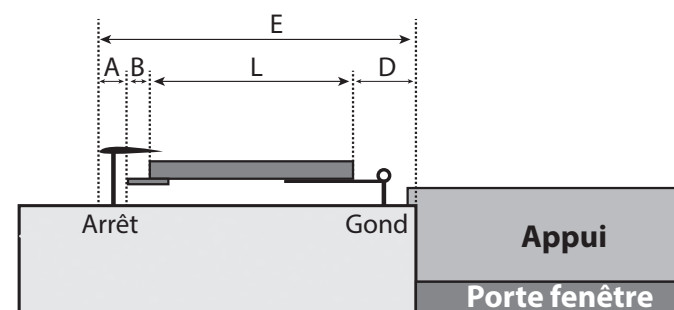

- E** = Encombrement
- D** = Déport penture x 2 + jeu (5 mm)
- L** = Largeur du vantail
- B** = Battement (35 mm)
- A** = Arrêt : - Marseillais 35 mm
- Automatique 65 mm

$$E = D + L + B + A + 10 \text{ mm}$$

E - CINTRAGE VOILETS PVC ET ALUMINIUM

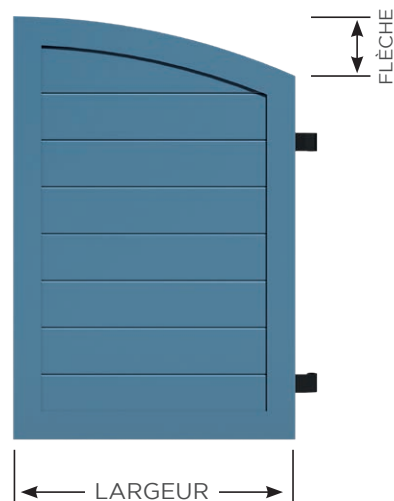

$$\text{Rayon} = \frac{((\text{Largeur} \times \text{Largeur}) / 4 \times \text{Flèche}) + \text{Flèche}}{2}$$

RAYONS DE CINTRAGES MINI POSSIBLES

- PVC 24 mm teinté masse : **600 mm**
- PVC 24 mm plaxé : **400 mm**
- PVC 28 mm teinté masse : **350 mm**
- PVC 28 mm plaxé : **300 mm**
- ALU isolé et extrudé : **350 mm**
- PVC Cadre soudé : **700 mm**
- ALU Cadre mécanique : **800 mm**

 Pas de possibilité de réaliser les anses de panier.

F - EFFET BILAME

CE QU'IL FAUT SAVOIR

- L'effet bilame est un phénomène **NATUREL** dû aux variations de températures.
- Les volets battants PVC ou aluminium se dilatent puis reprennent leurs formes et dimensions initiales.
- L'effet bilame est amplifié selon les coloris et l'exposition du produit.
- L'effet bilame **N'ALTÈRE PAS** les caractéristiques des produits, on le dit réversible.

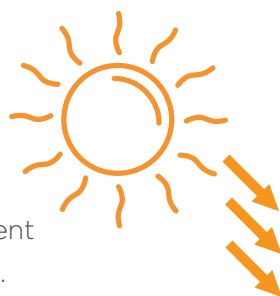

G - TYPES DE MONTAGE

• MONTAGE

Nos volets battants Aluminium et PVC sont disponibles en :

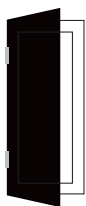

1 vantail unique
(à droite ou à gauche)

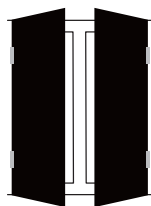

2 vantaux
(1 à droite & 1 à gauche)

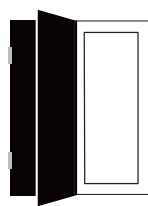

2 vantaux solidaires
(à droite ou à gauche)

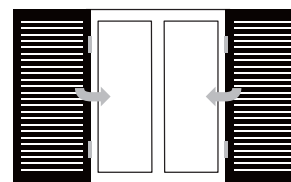

Battant

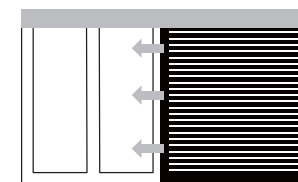

Coulissant

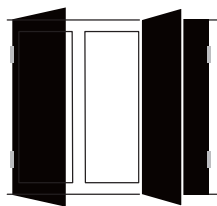

3 vantaux solidaires
(2 solidaires & 1 côté opposé)

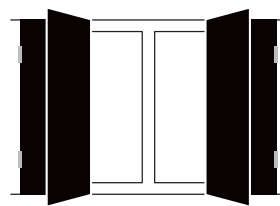

4 vantaux
(2 solidaires de chaque côté)

• FORME

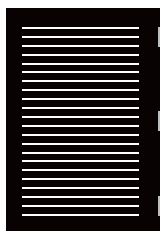

Droit

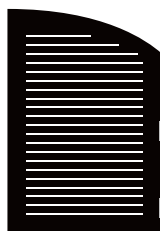

Cintré



Biais



Assemblage Volets battants PVC 24 mm - STANDARD

A - VUE D'ENSEMBLE

• Vue extérieure

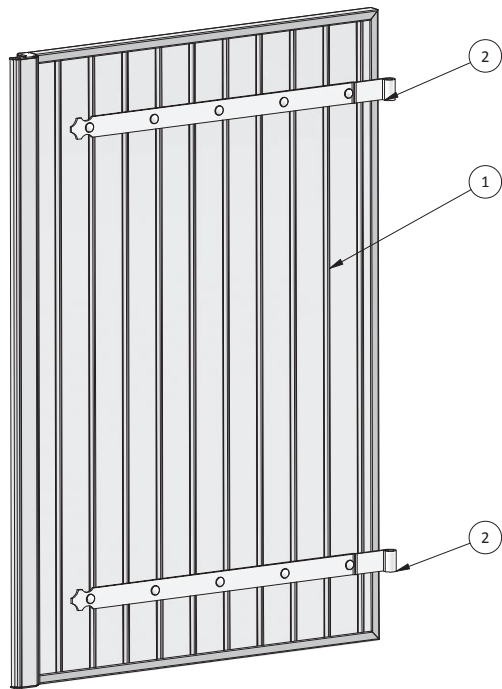

- ① - Ensemble VB PVC 24
- ② - Penture + vis bombée TRCC composite M6
- ③ - Contre-penture + écrou borgne composite M6

• Vue intérieure

VB - Penture contre-penture

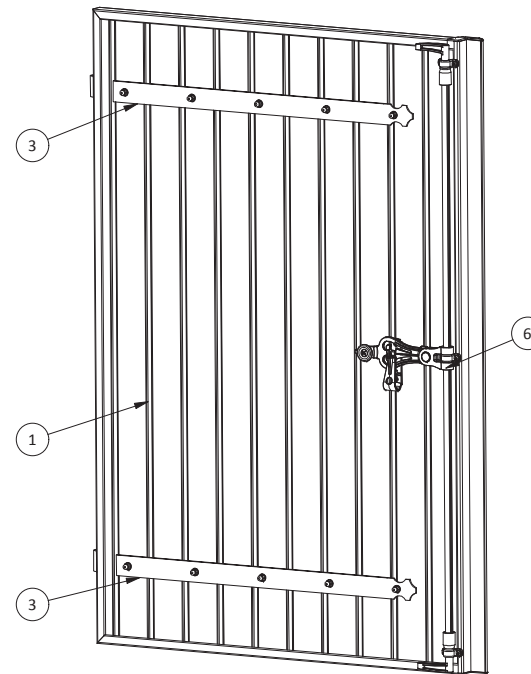

- ④ - Ensemble barre PVC
- ⑤ - Ensemble écharpe PVC
- ⑥ - Ensemble espagnolette composite

VB - Barre écharpe

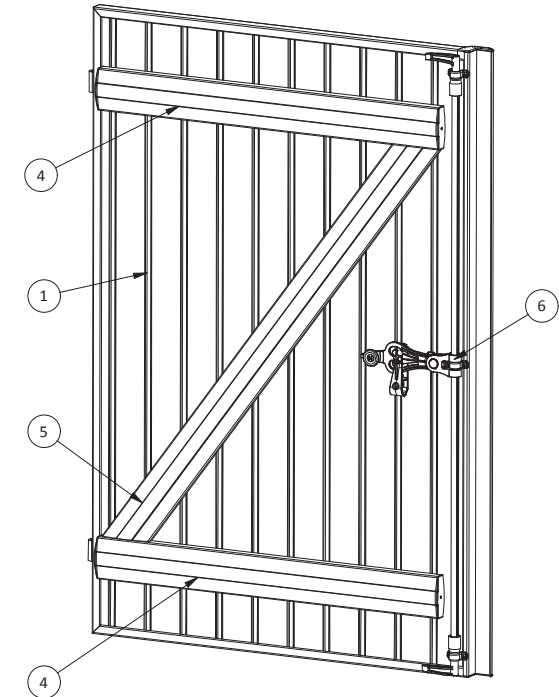

- 2 pentures pour $H \leq 1800$ mm
- 3 pentures pour $H \leq 2500$ mm

B - ASSEMBLAGE STRUCTURE

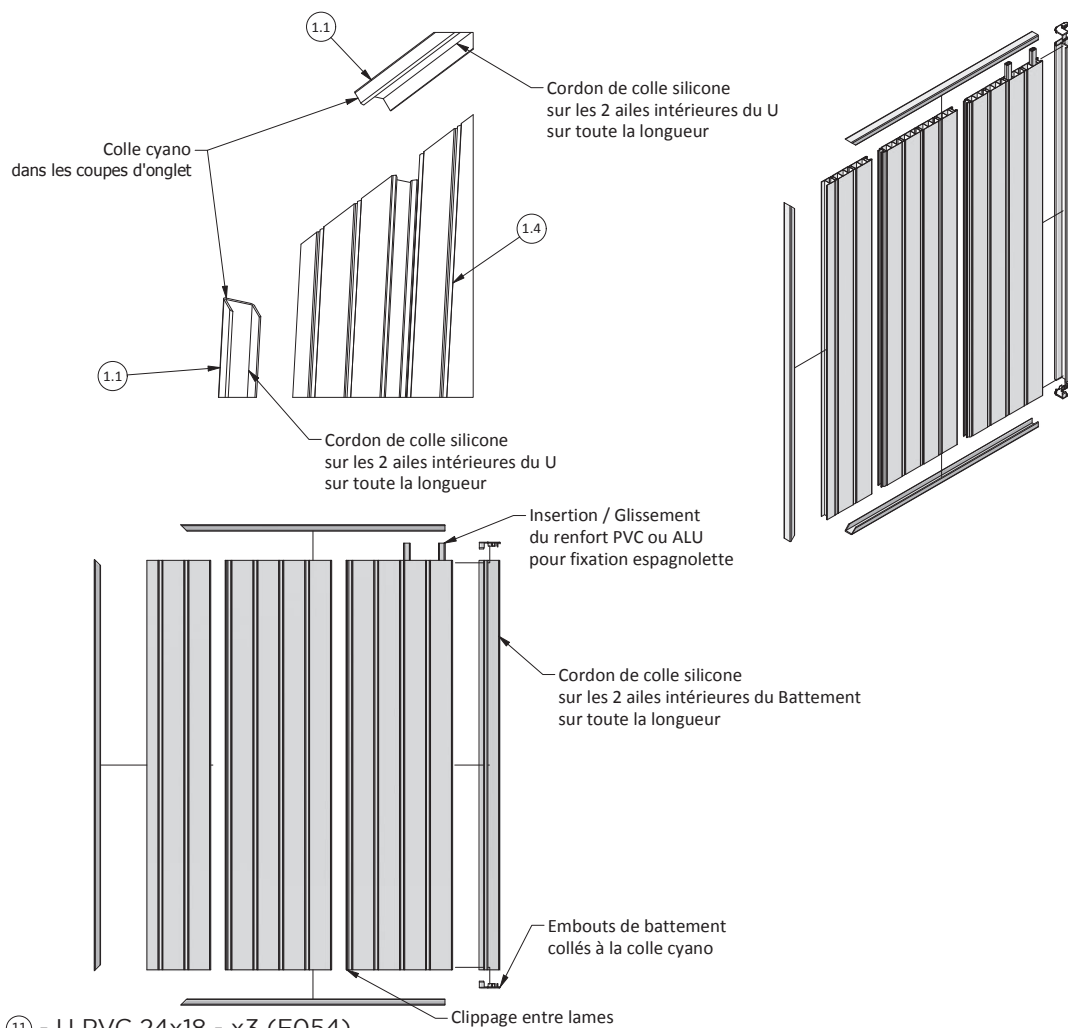

- ① - U PVC 24x18 - x3 (F054)
- ② - Battement PVC 24 (P058)
- ③ - Embout de battement PVC 24 - x2 (6041)
- ④ - Lame PVC mouchette 300x24 (F087)
- ⑤ - Renfort PVC (F060)

- **Nombre de renforts :**
 ou 2 renforts PVC pour fixations espagnolette (colliers et support) pour les coloris 1015, 7035 et 9016
 2 renforts aluminium pour fixation espagnolette + 1 renfort aluminium par lame pour les autres coloris

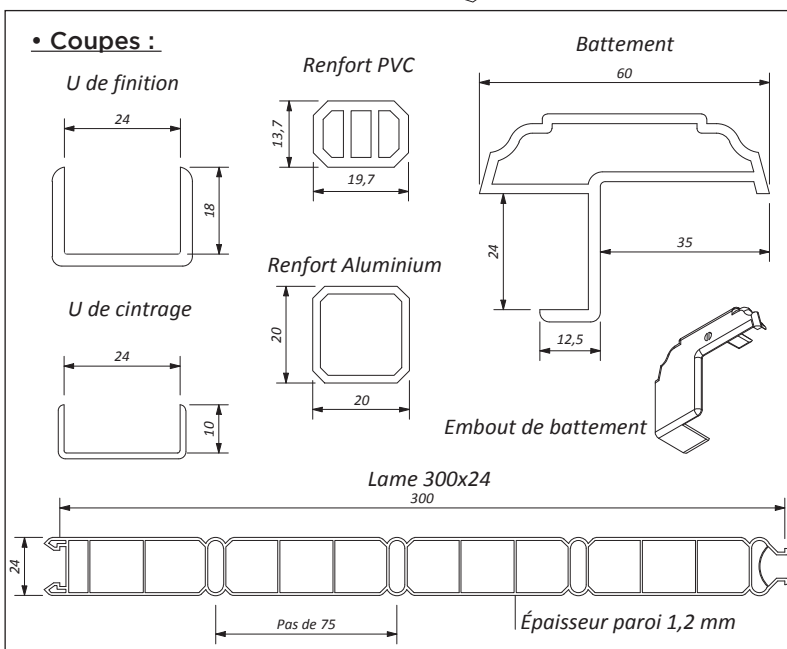
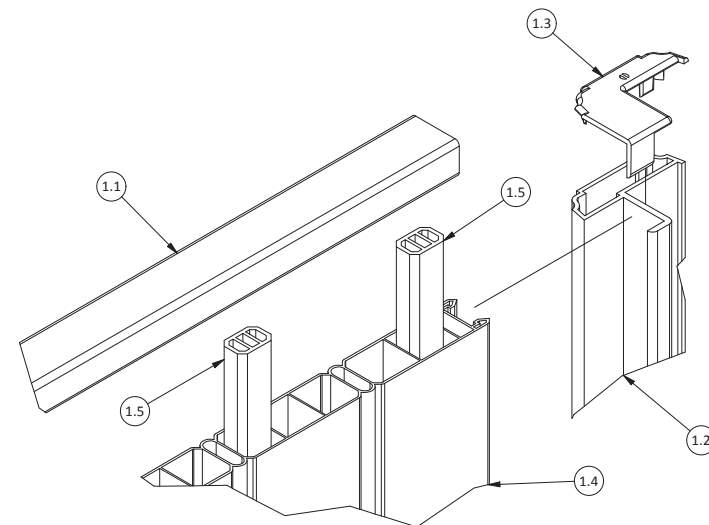

C - FIXATION PENTURES ET CONTRE-PENTURES

• Vue intérieure

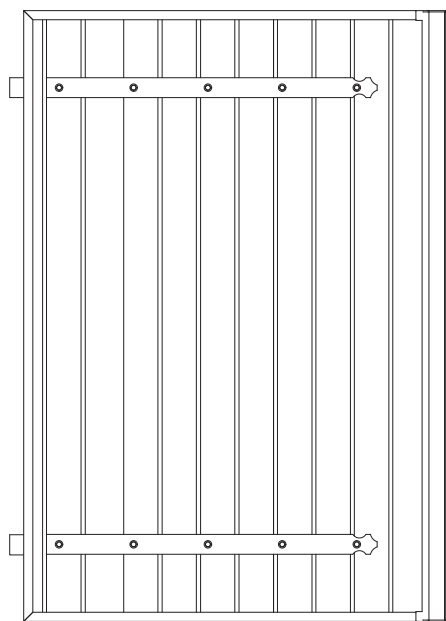

• Penture vue extérieure

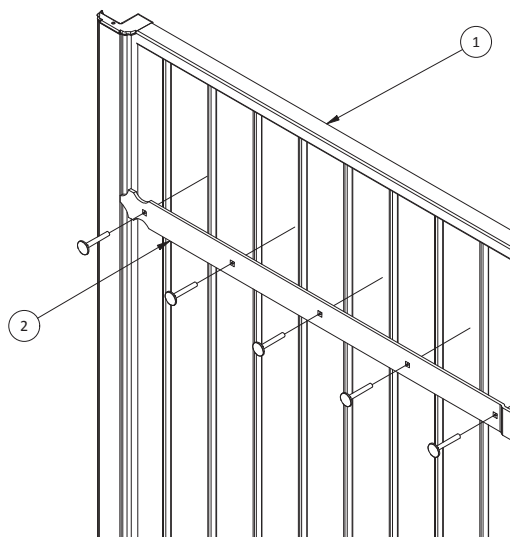

• Contre-Penture vue intérieure

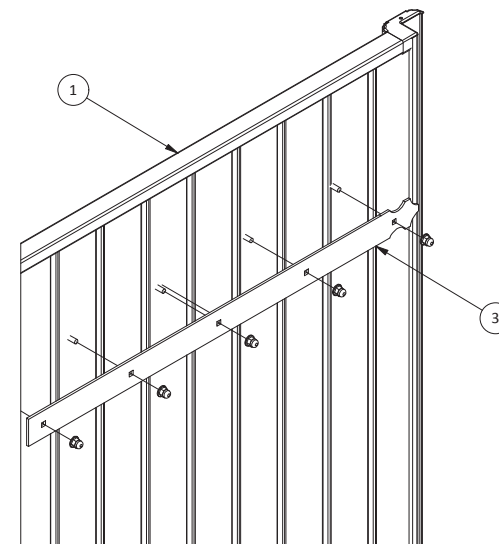

- ① - Ensemble VB PVC 24
- ② - Ensemble penture + vis bombée TRCC composite M6
- ③ - Ensemble contre-penture + écrou borgne composite M6

- Longueur de la penture suivant la largeur du vantail et le système de fermeture.
- Longueur de la contre-penture suivant la longueur de la penture.
- Vis TRCC composite 6x40 sur penture ou vis TRCC composite 6x45 sur charnière.

• Coupe d'une penture standard

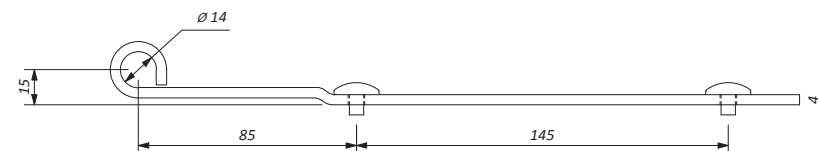

D - FIXATION BARRES ET ÉCHARPES

Etape 1 Fixation barres-écharpe sur panneau vue intérieure

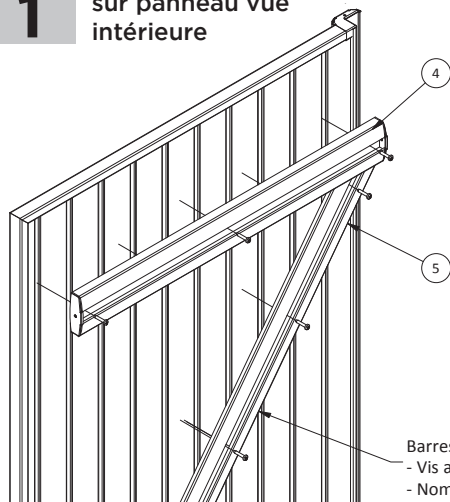

Barres et Echarpe vissées dans panneau
 - Vis autoforeuse 4,8x25
 - Nombre de vis suivant la longueur de la Barre.
 - Nombre de vis suivant la longueur de l'Echarpe.

Etape 2 Fixation pentures vue extérieure

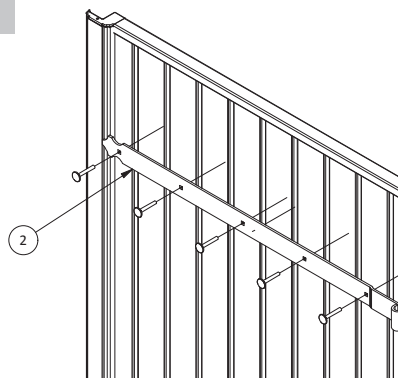

Etape 3 Fixation écrous de barres vue intérieure



- ① - Ensemble VB PVC 24
- ② - Penture + vis bombée TRCC composite M6
- ④ - Ensemble barre PVC

Etape 4 Fixation clips sur barres et écharpe vue intérieure

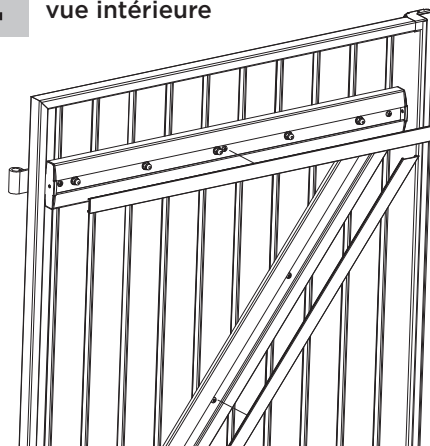

- ⑤ - Ensemble écharpe PVC
- ⑦ - Écrou borgne composite M6

• Barre :

Emboutés soudés par ultrasons

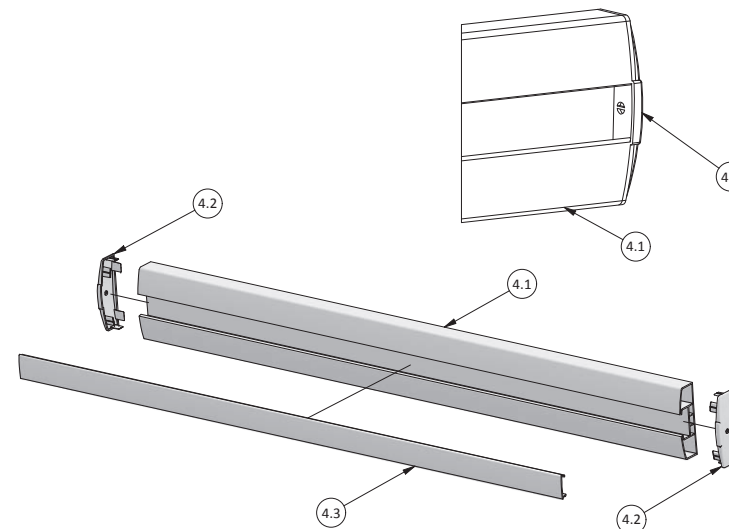

- ④.1 - Barre PVC (F083)
- ④.2 - Embout de barre PVC - x2 (6055)
- ④.3 - Clip barre / Écharpe (F085)

• Accessoires :

Embout de Barre PVC

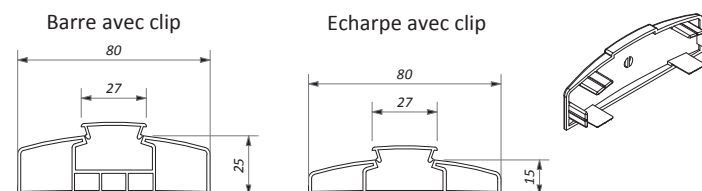

- Longueur de la penture (et de la barre) suivant la largeur du vantail et le système de fermeture.
- Vis TRCC composite 6x45 sur penture ou vis TRCC composite 6x50 sur charnière.

E - ASSEMBLAGE ET FIXATION ESPAGNOLETTE COMPOSITE

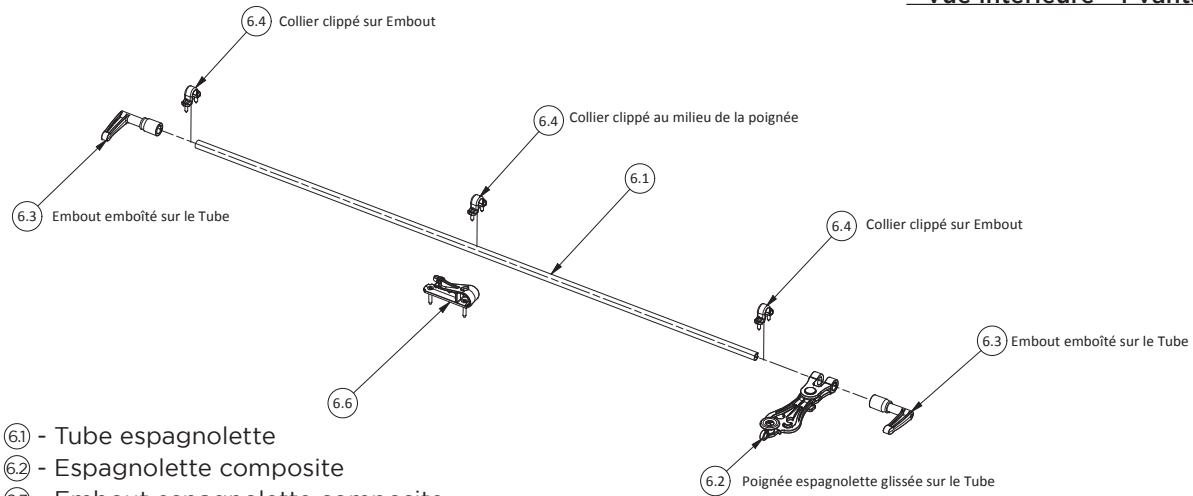

- ⑥.1 - Tube espagnolette
- ⑥.2 - Espagnolette composite
- ⑥.3 - Embout espagnolette composite
- ⑥.4 - Collier composite plat ou décalé
- ⑥.5 - Vis auto-perforante tête bombée ST4,8x22
- ⑥.6 - Support espagnolette composite
- ⑥.7 - Vis auto-perforante tête bombée ST4,8x22

- **Nombre de colliers :**
3 colliers composites pour longueur ≤ 1800 mm
4 colliers composites pour longueur > 1801 mm

• Accessoires :

Collier plat

Collier décalé

Support composite

Poignée espagnolette Composite

Embout Espagnolette composite

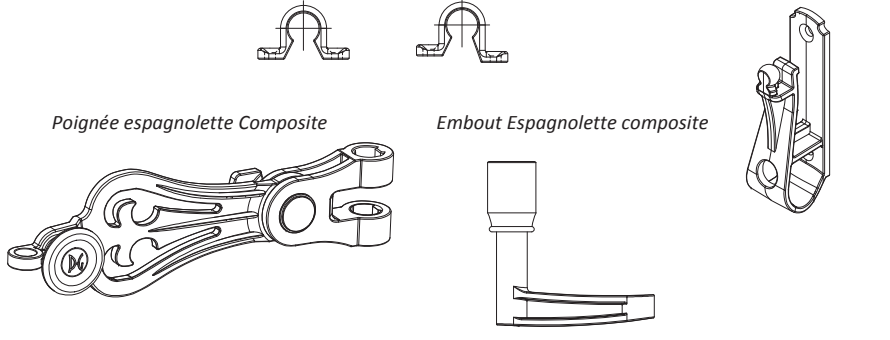

• Vue intérieure - 1 Vantail

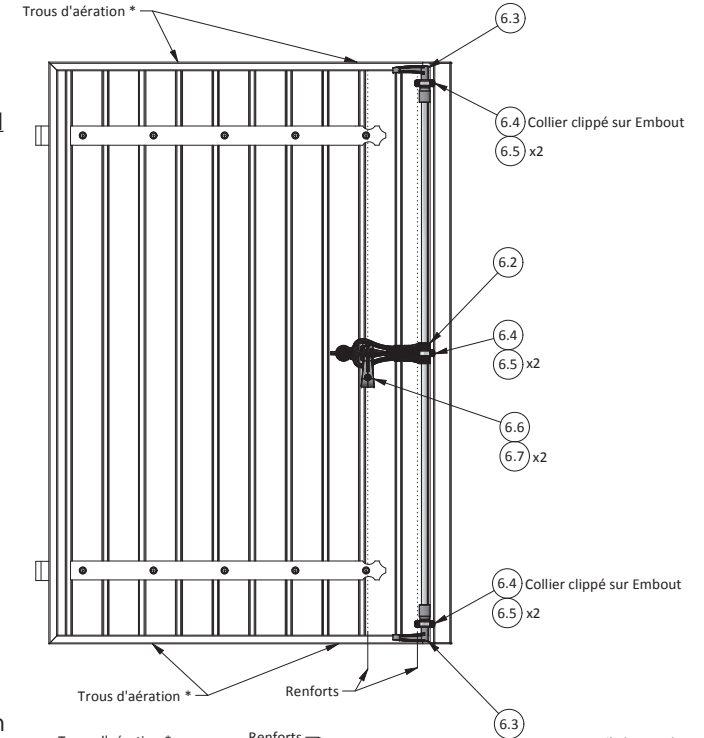

• Vue intérieure - 2 Vantaux

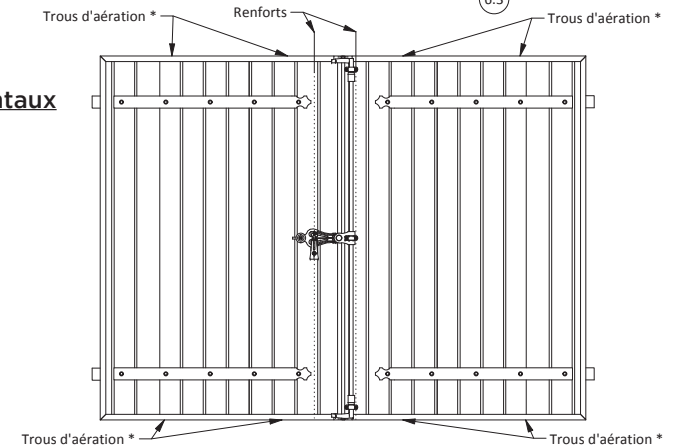

*Suivant coloris



Volets battants 24 mm, barres et écharpes ton chêne doré, espagnolette alu classique en option

Assemblage Volets battants PVC 24 mm - CONFORT

A - VUE D'ENSEMBLE

• Vue extérieure

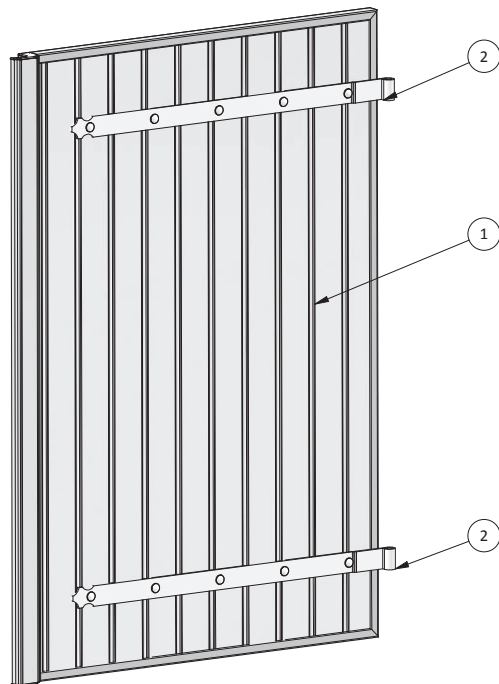

- ① - Ensemble VB PVC 24 Confort
- ② - Penture + vis bombée alu TRCC M6
- ③ - Contre-penture + écrou composite M6

• Vue intérieure

VB - Penture contre-penture

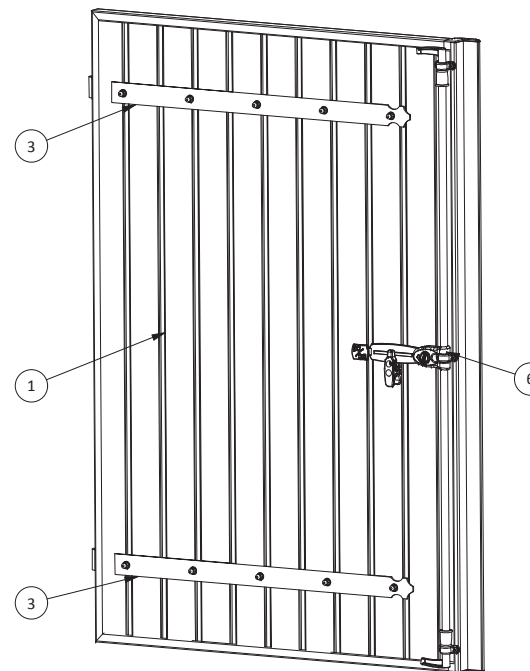

- ④ - Ensemble barre PVC
- ⑤ - Ensemble écharpe PVC
- ⑥ - Ensemble espagnolette aluminium autobloquante DC

VB - Barre écharpe

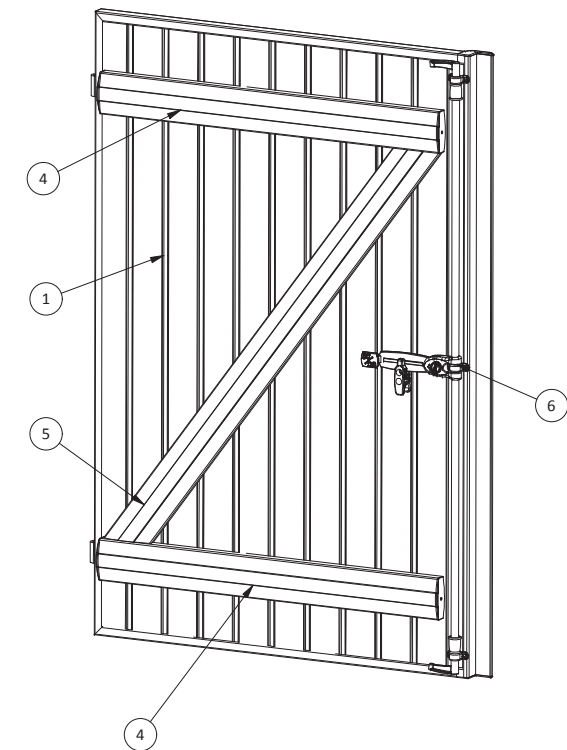

- 2 pentures pour $H \leq 1800$ mm
- 3 pentures pour $H \leq 2500$ mm

B - ASSEMBLAGE STRUCTURE

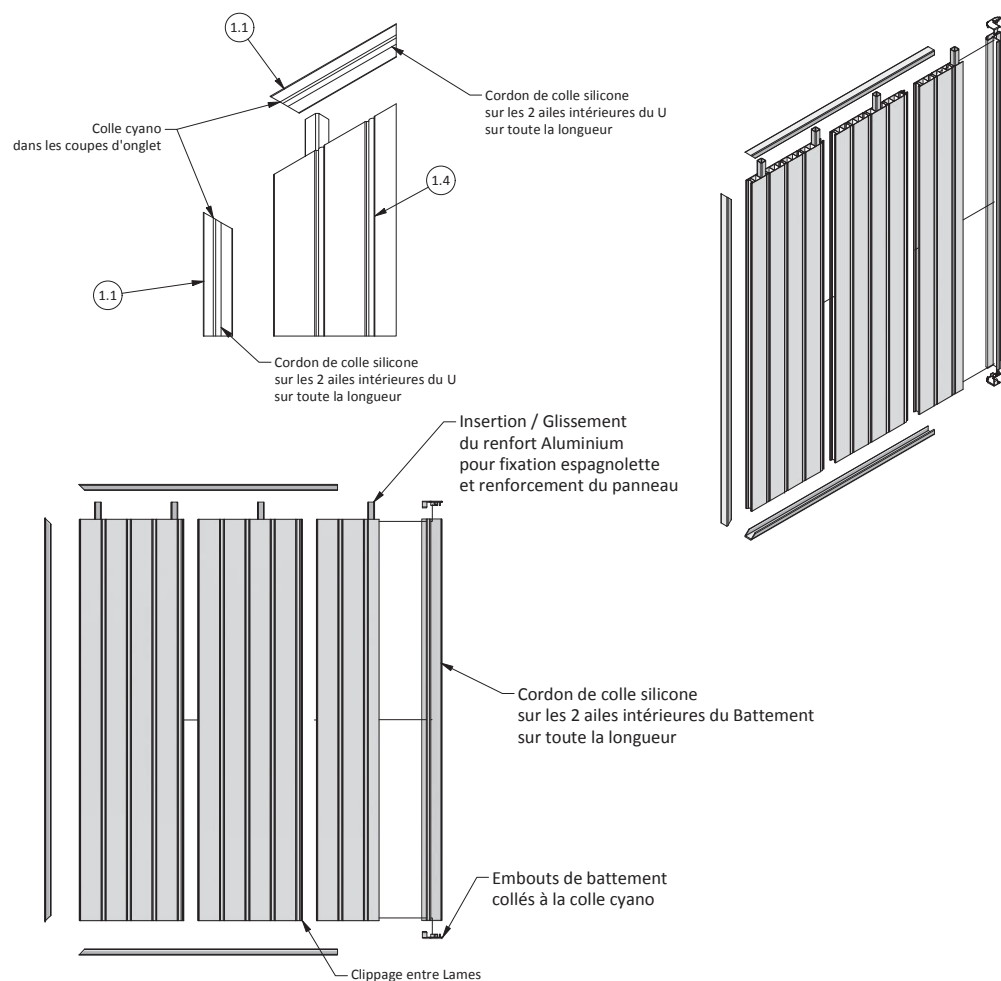

- ① - U PVC 24x18 - x3 (F054)
- ② - Battement PVC 24 (P058)
- ③ - Embout de battement PVC 24 - x2 (6041)
- ④ - Lame PVC mouchette 300x24 (F087)
- ⑤ - Renfort Aluminium 20x20 (PA076)

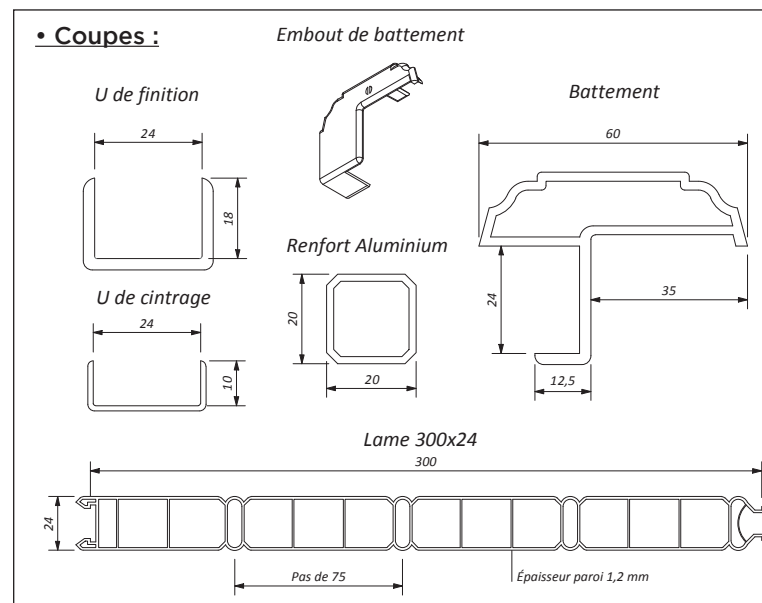
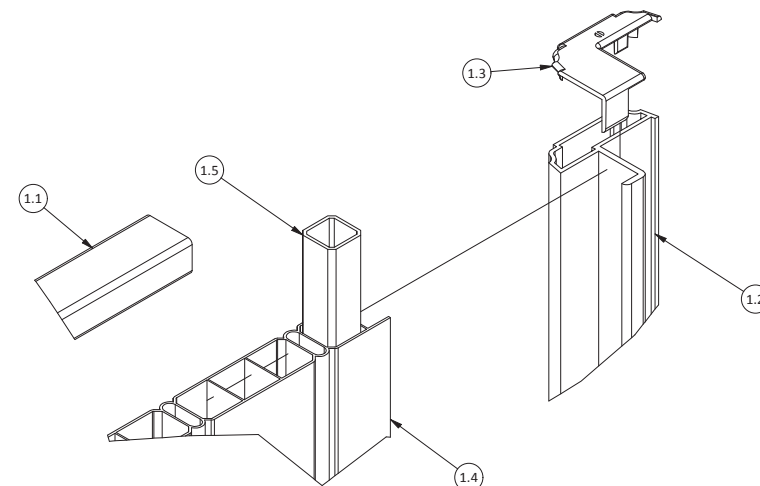
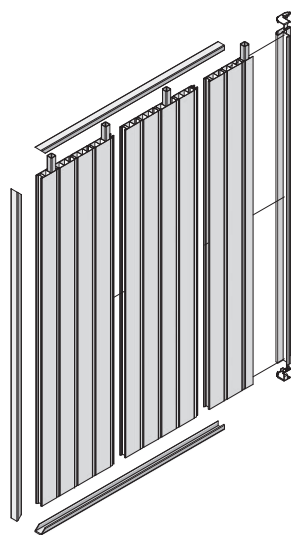

• Nombre de renforts :

- 2 renforts aluminium pour largeur ≤ 450 mm / vantail
- 3 renforts aluminium pour largeur ≤ 750 mm / vantail
- 4 renforts aluminium pour largeur > 750 mm / vantail

C - FIXATION PENTURES ET CONTRE-PENTURES

• Vue intérieure

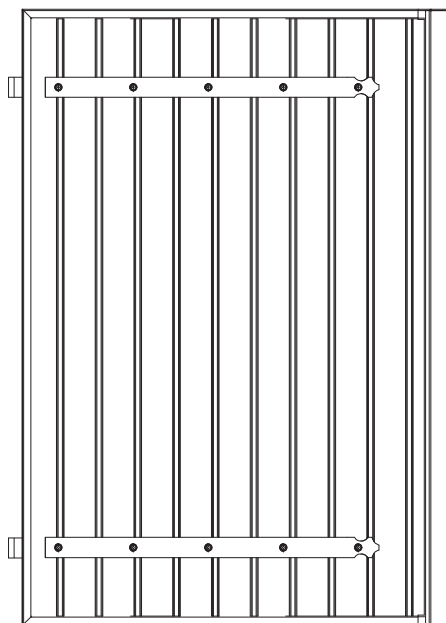

• Penture vue extérieure

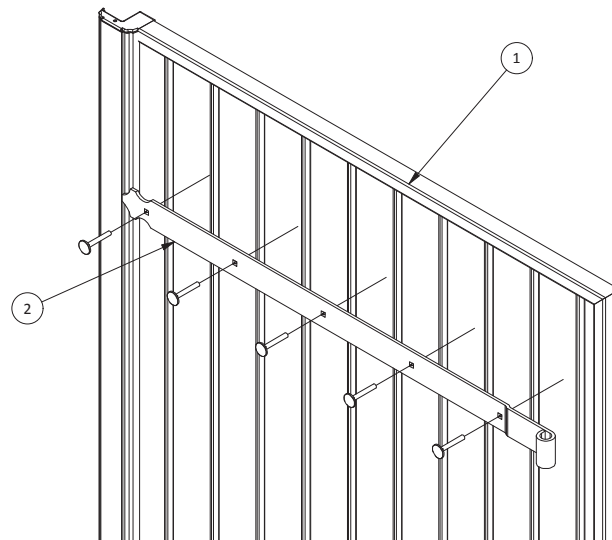

• Contre-Penture vue intérieure

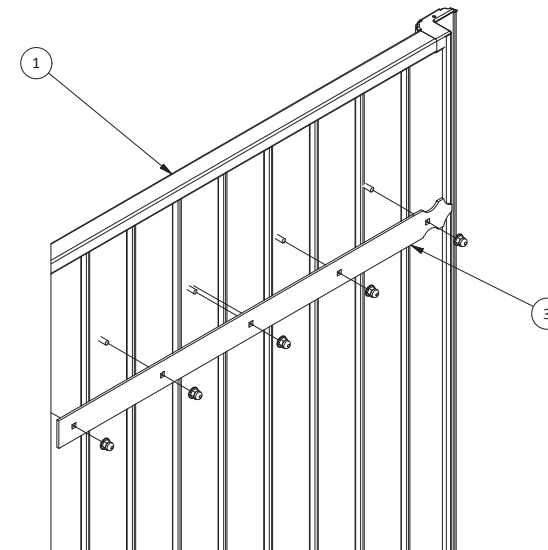

- ① - Ensemble VB PVC 24 Confort
- ② - Ensemble penture + vis bombée alu TRCC M6
- ③ - Ensemble contre-penture + écrou borgne composite M6

- Longueur de la penture suivant la largeur du vantail et le système de fermeture.
- Longueur de la contre-penture suivant la longueur de la penture.
- Vis TRCC 6x40 sur penture ou vis TRCC 6x45 sur charnière.

• Coupe d'une penture standard

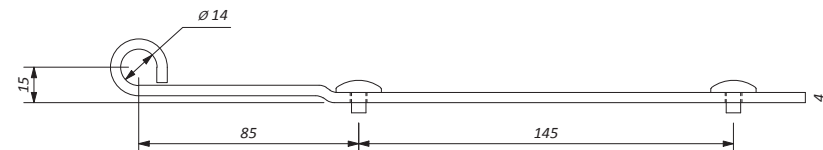

D - FIXATION BARRES ET ÉCHARPES

Etape 1 Fixation barres-écharpe sur panneau vue intérieure

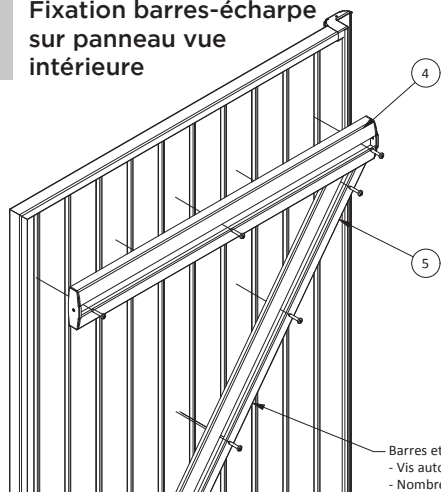

Barres et Echarpe vissées dans panneau
 - Vis autoforeuse 4,8x25.
 - Nombre de vis suivant la longueur de la Barre.
 - Nombre de vis suivant la longueur de l'Echarpe.

Etape 2 Fixation pentures vue extérieure

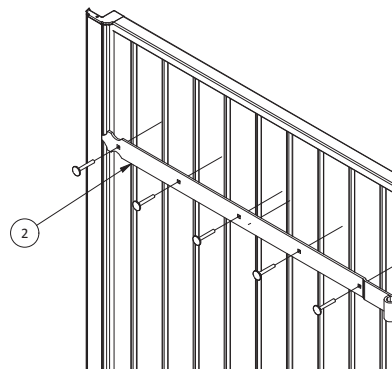

Etape 3 Fixation écrous de barres vue intérieure

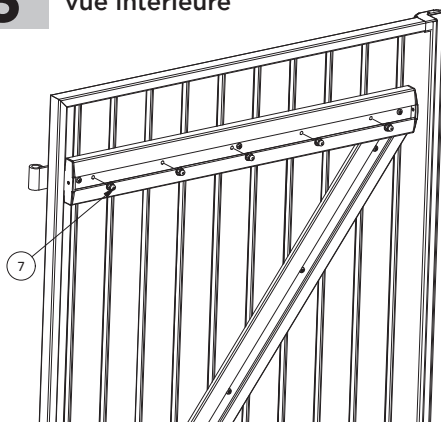

Etape 4 Fixation clips sur barres et écharpe vue intérieure

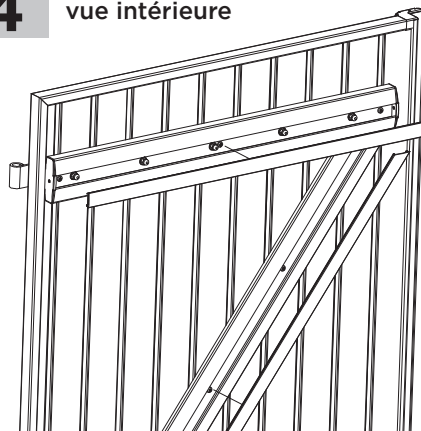

- ① - Ensemble VB PVC 24 Confort
- ② - Penture + vis bombée alu TRCC M6
- ④ - Ensemble barre PVC

- ⑤ - Ensemble écharpe PVC
- ⑦ - Écrou borgne composite M6

• Barre :

Embouts soudés par ultrasons

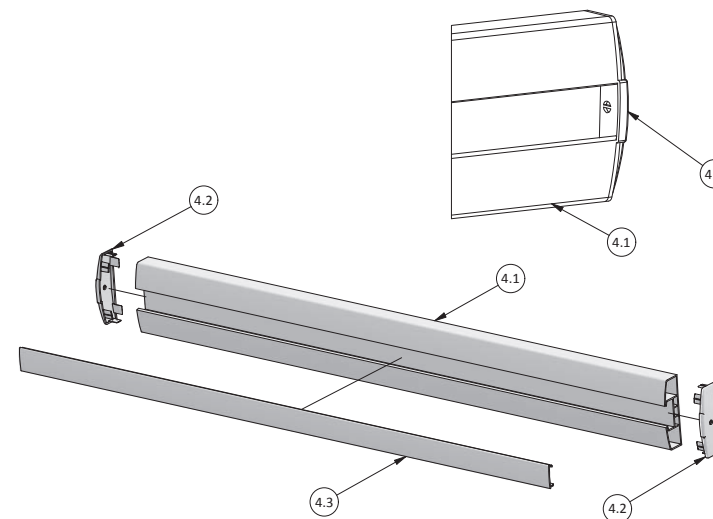

- ④.1 - Barre PVC (F083)
- ④.2 - Embout de barre PVC - x2 (6055)
- ④.3 - Clip barre / Écharpe (F085)

• Accessoires :

Embout de Barre PVC

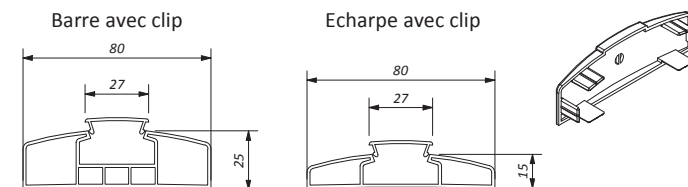

- Longueur de la penture (et de la barre) suivant la largeur du vantail et le système de fermeture.
- Vis TRCC 6x45 sur penture ou vis TRCC 6x50 sur charnière.

E - ASSEMBLAGE ET FIXATION ESPAGNOLETTE DC

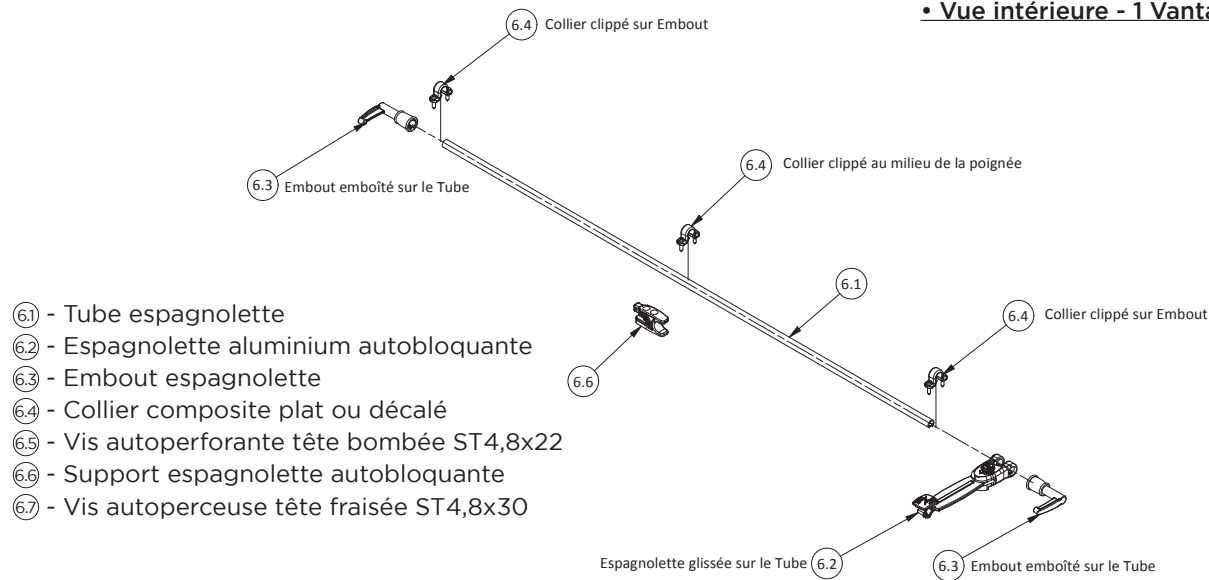

- ⑥.1 - Tube espagnolette
- ⑥.2 - Espagnolette aluminium autobloquante
- ⑥.3 - Embout espagnolette
- ⑥.4 - Collier composite plat ou décalé
- ⑥.5 - Vis autoperforante tête bombée ST4,8x22
- ⑥.6 - Support espagnolette autobloquante
- ⑥.7 - Vis autoperceuse tête fraisée ST4,8x30

• Nombre de colliers :

3 colliers composites pour longueur ≤ 1800 mm
4 colliers composites pour longueur > 1801 mm

• Accessoires :

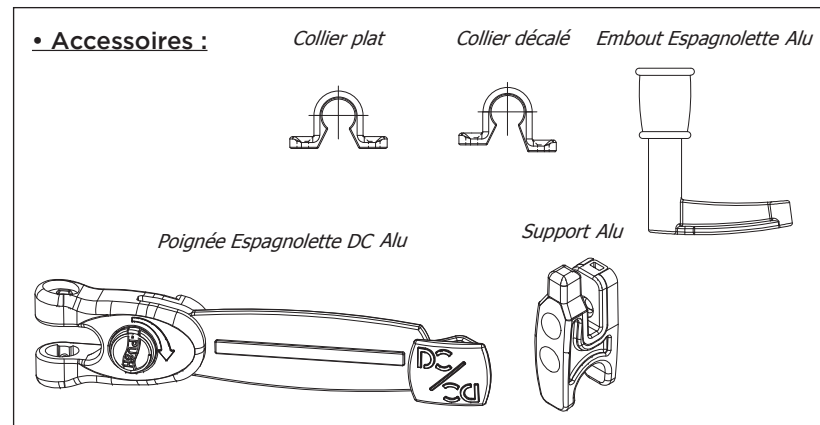

• Vue intérieure - 1 Vantail

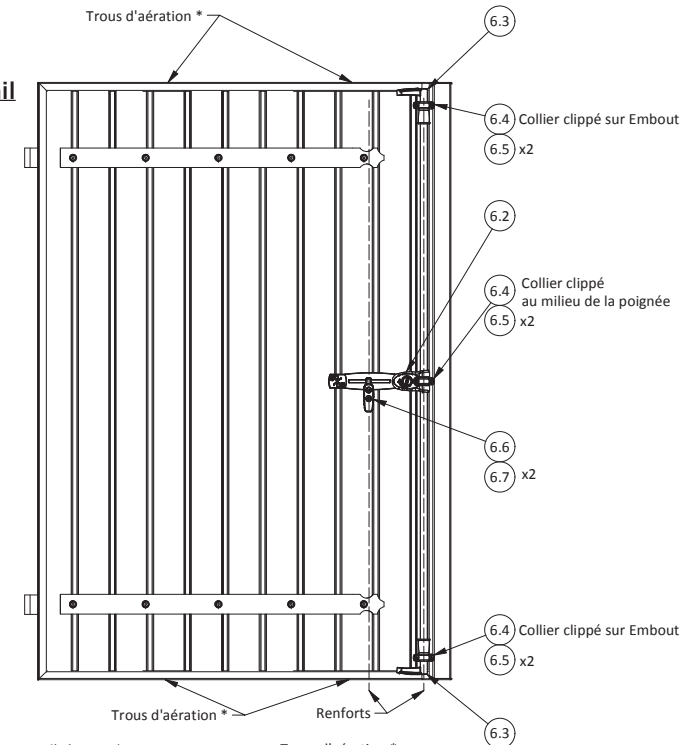

• Vue intérieure - 2 Vantaux

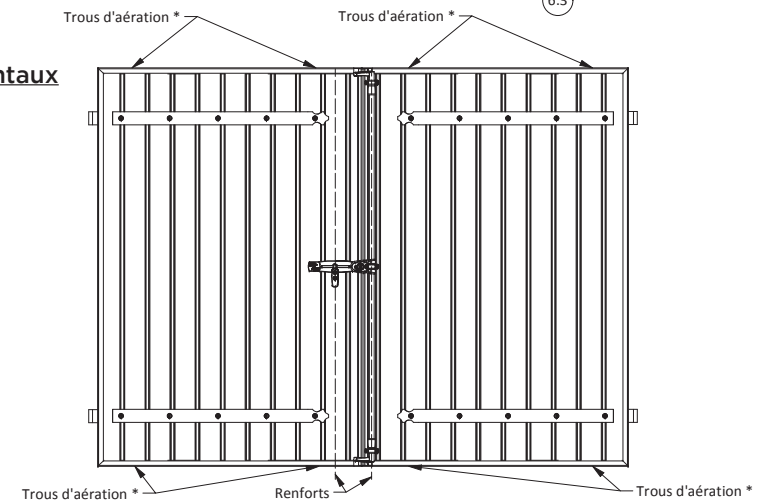

Assemblage Volets battants PVC 28 mm - EXCELLENCE

A - VUE D'ENSEMBLE

• Vue extérieure

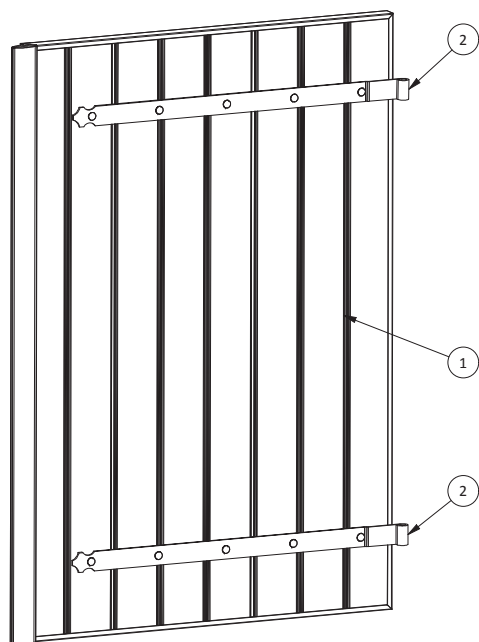

- ① - Ensemble VB PVC 28 Excellence
- ② - Penture + vis bombée aluminium TRCC M6
- ③ - Contre-penture + écrou borgne composite M6

• Vue intérieure

VB - Penture contre-penture

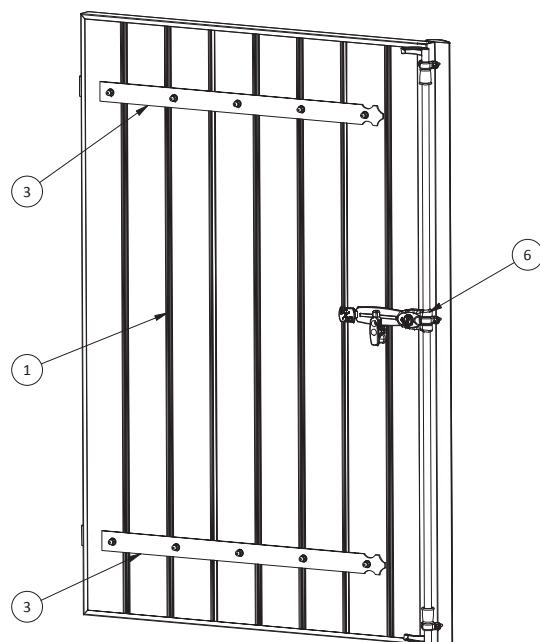

- ④ - Ensemble barre PVC
- ⑤ - Ensemble écharpe PVC
- ⑥ - Ensemble espagnolette aluminium autobloquante DC

VB - Barre écharpe

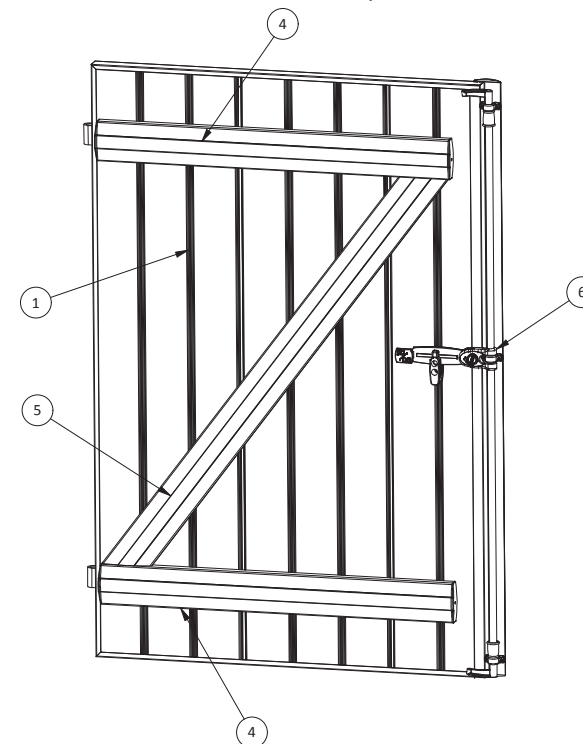

- 2 pentures pour $H \leq 1800$ mm
- 3 pentures pour $H \leq 2500$ mm

B - ASSEMBLAGE STRUCTURE

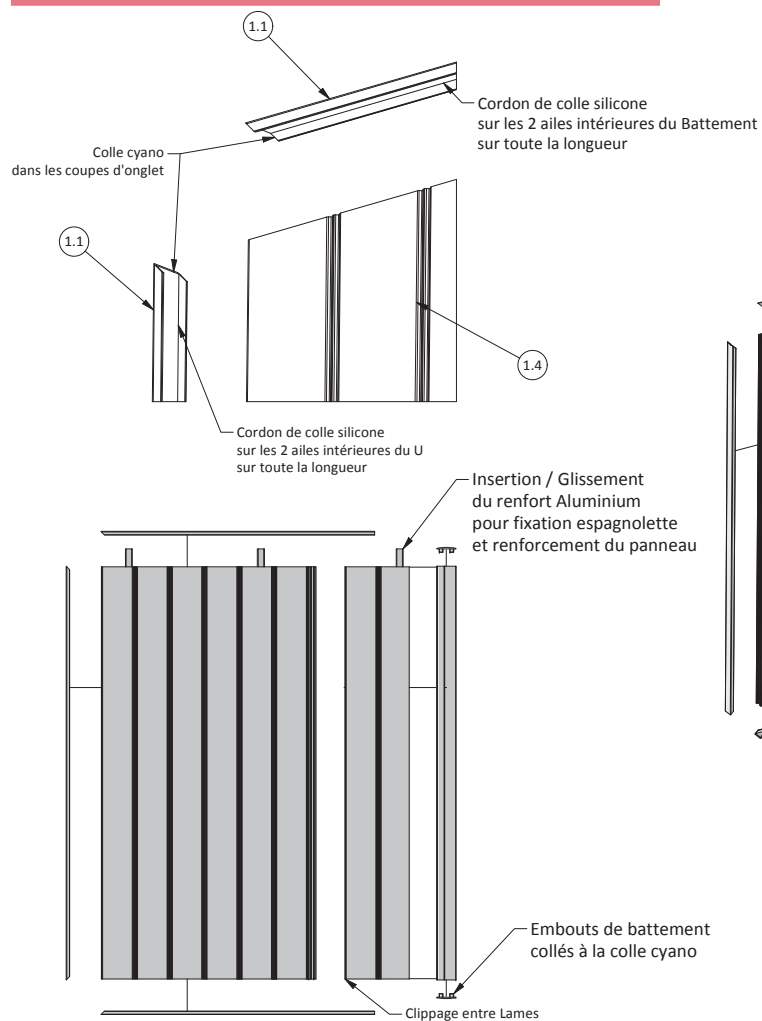

- ① - U de finition 28 mm - x3 (F104)
- ② - Battement 28 mm (P103)
- ③ - Embout de battement PVC 28 - x2 (6203)
- ④ - Lame PVC mouchette 300x28 (F105)
- ⑤ - Renfort aluminium 23x20 (PA075)

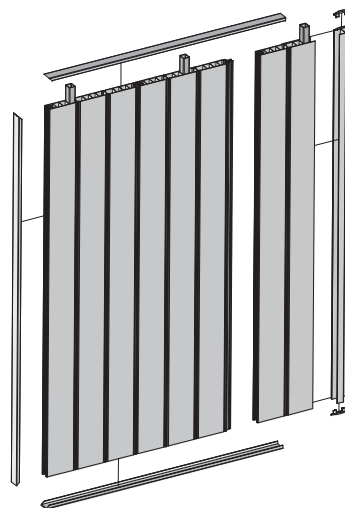

• Nombre de renforts :

- 2 renforts aluminium pour largeur ≤ 450 mm
- 3 renforts aluminium pour largeur ≤ 750 mm
- 4 renforts aluminium pour largeur > 750 mm

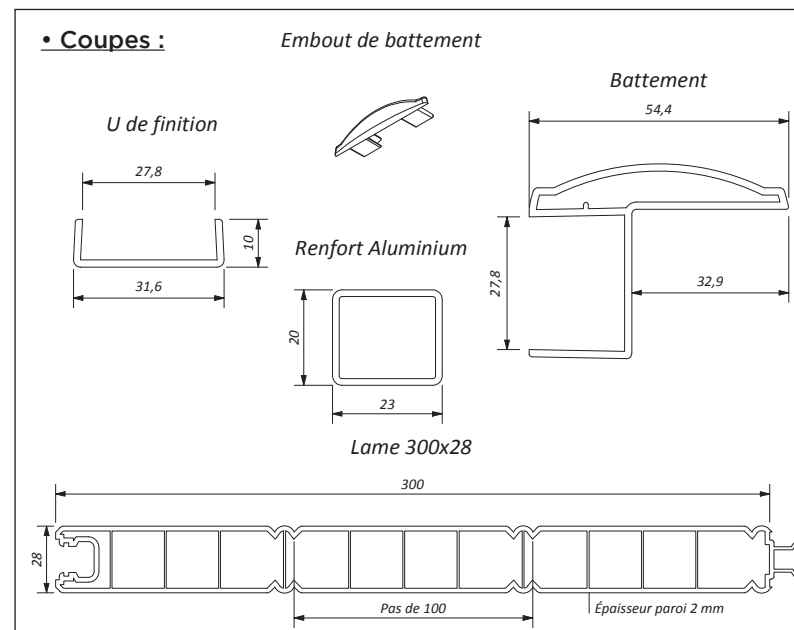
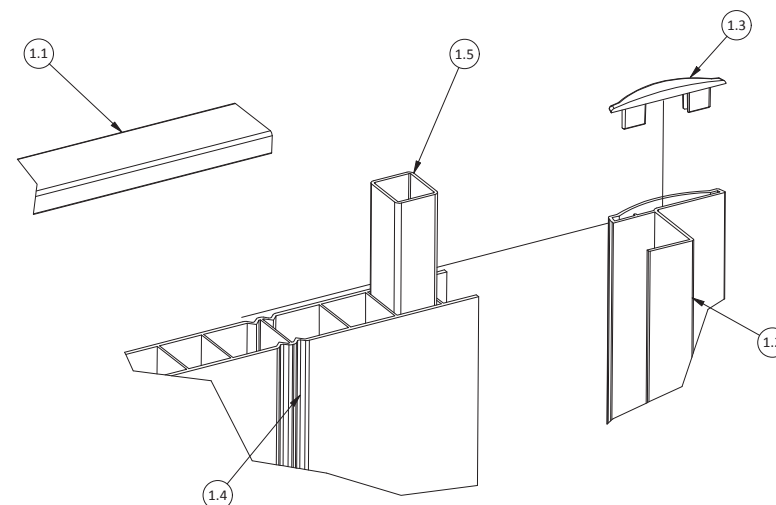

C - FIXATION PENTURES ET CONTRE-PENTURES

• Vue intérieure

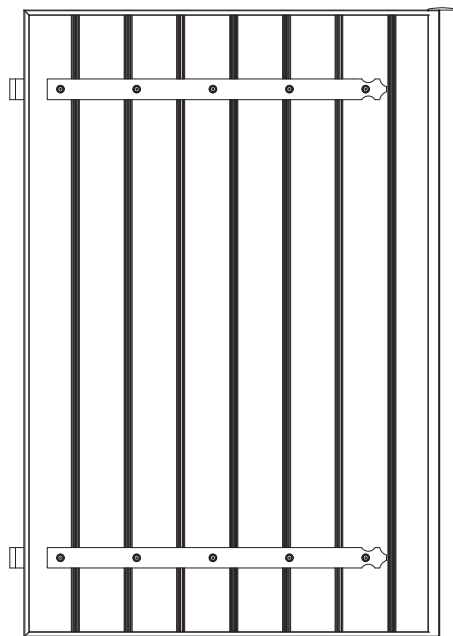

• Penture vue extérieure

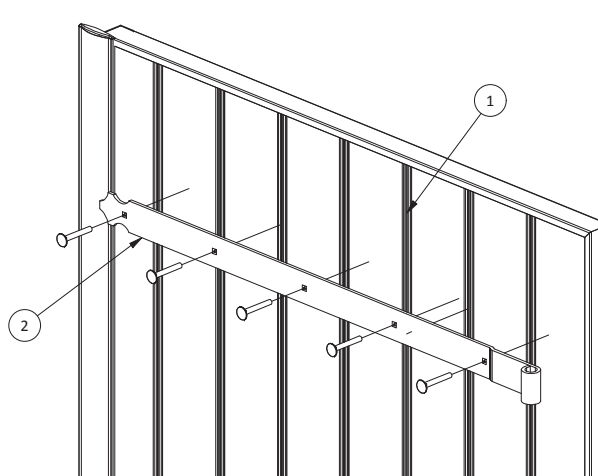

• Contre-Penture vue intérieure

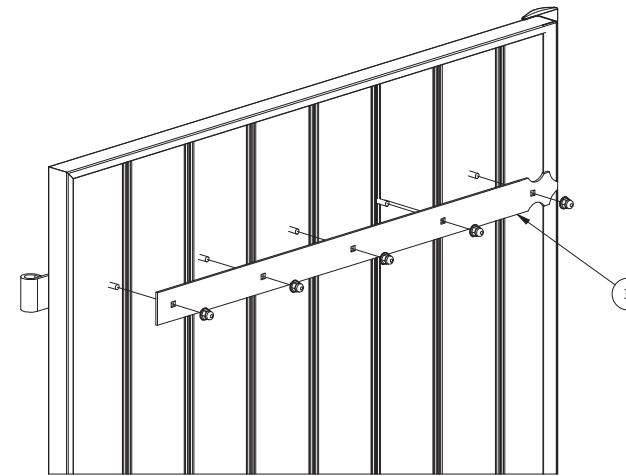

- ① - Ensemble VB PVC 28 - Excellence
- ② - Ensemble penture + vis bombée aluminium TRCC M6
- ③ - Ensemble contre-penture + écrou borgne composite M6

• Coupe d'une penture standard

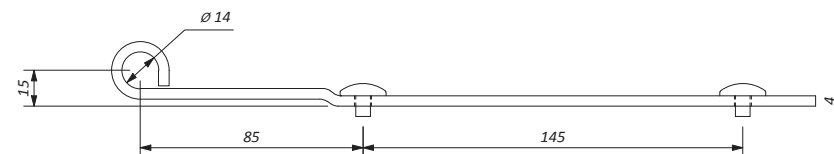

- Longueur de la penture suivant la largeur du vantail et le système de fermeture.
- Longueur de la contre-penture suivant la longueur de la penture.
- Vis TRCC 6x45 sur penture ou vis TRCC 6x50 sur charnière.

D - FIXATION BARRES ET ÉCHARPES

Etape 1 Fixation barres-écharpe sur panneau vue intérieure

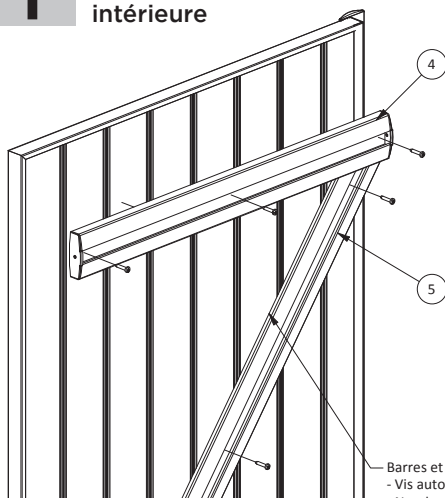

Barres et Echarpe vissées dans panneau
 - Vis autoforeuse 4,8x25.
 - Nombre de vis suivant la longueur de la Barre.
 - Nombre de vis suivant la longueur de l'Echarpe.

Etape 2 Fixation pentures vue extérieure

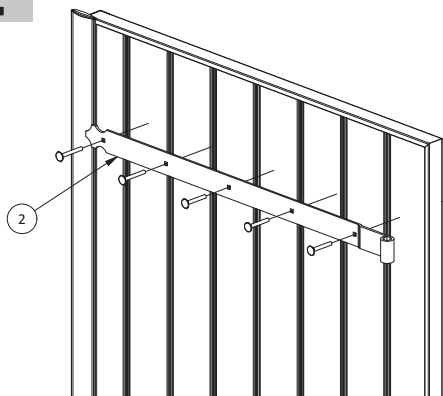

Etape 3 Fixation écrous de barres vue intérieure

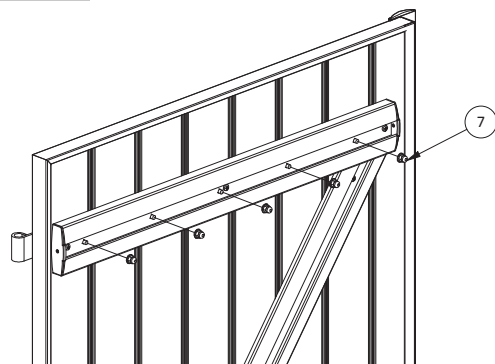

- ① - Ensemble VB PVC 28 Excellence
- ② - Penture + vis bombée aluminium TRCC M6
- ④ - Ensemble barre PVC

Etape 4 Fixation clips sur barres et écharpe vue intérieure

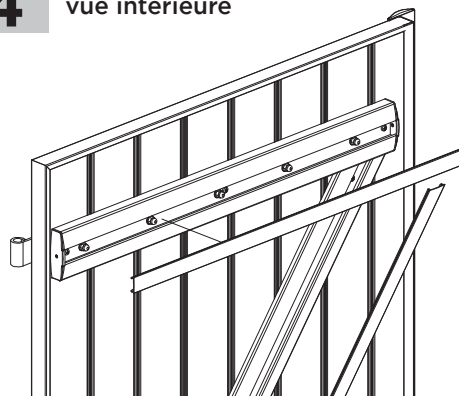

- ⑤ - Ensemble écharpe PVC
- ⑦ - Écrou borgne composite M6

• Barre :

Emboutés soudés par ultrasons

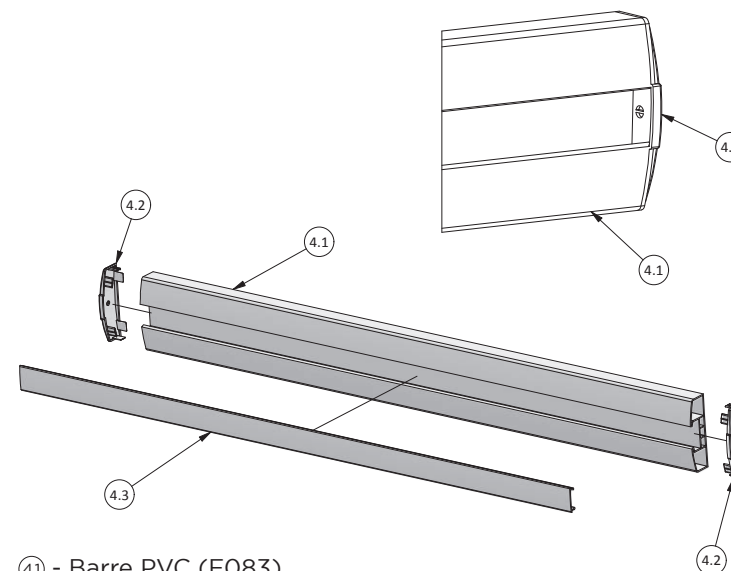

- ④.1 - Barre PVC (F083)
- ④.2 - Embout de barre PVC - x2 (6055)
- ④.3 - Clip barre / Écharpe (F085)

• Accessoires :

Embout de Barre PVC

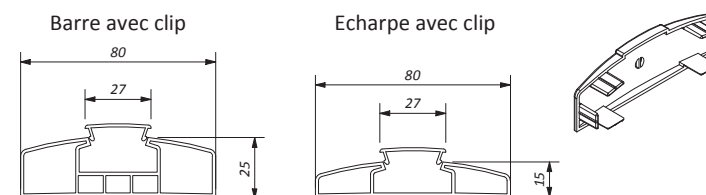

- Longueur de la penture (et de la barre) suivant la largeur du vantail et le système de fermeture.
- Vis TRCC 6x50 sur penture ou vis TRCC 6x55 sur charnière.

E - ASSEMBLAGE ET FIXATION ESPAGNOLETTE DC

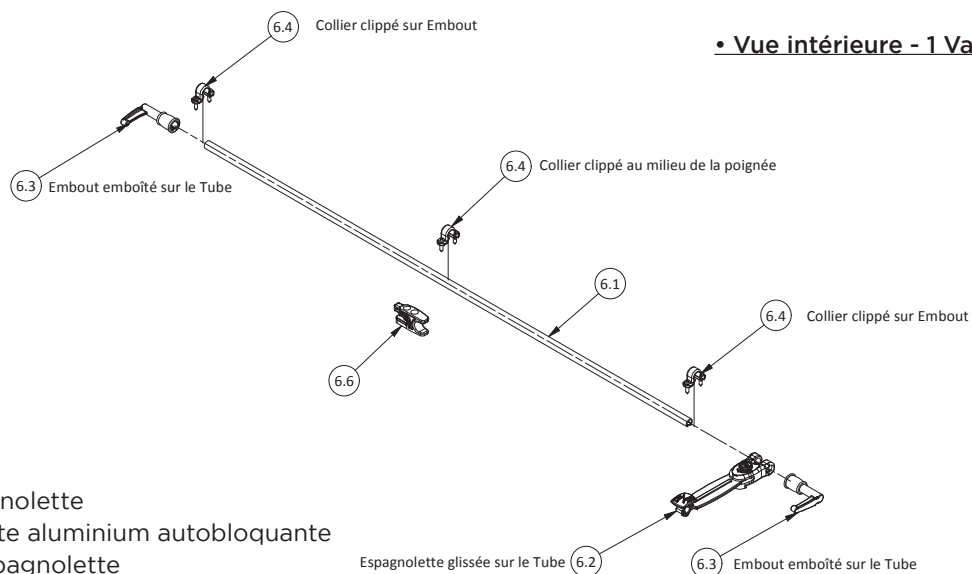

- ⑥.1 - Tube espagnolette
- ⑥.2 - Espagnolette aluminium autobloquante
- ⑥.3 - Embout espagnolette
- ⑥.4 - Collier composite plat ou décalé
- ⑥.5 - Vis autoperforante tête bombée ST4,8x22
- ⑥.6 - Support espagnolette autobloquante
- ⑥.7 - Vis autoperceuse tête fraisée ST4,8x30

• Nombre de colliers :

- 3 colliers composites pour longueur ≤ 1800 mm
- 4 colliers composites pour longueur > 1801 mm

• Accessoires :

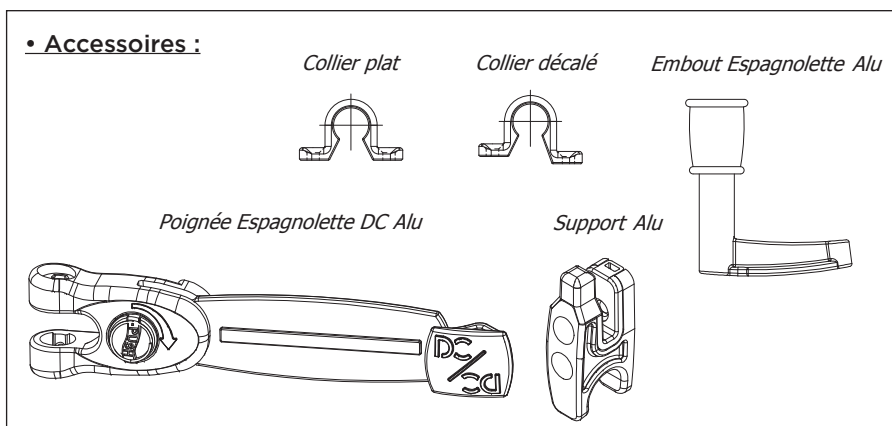

• Vue intérieure - 1 Vantail

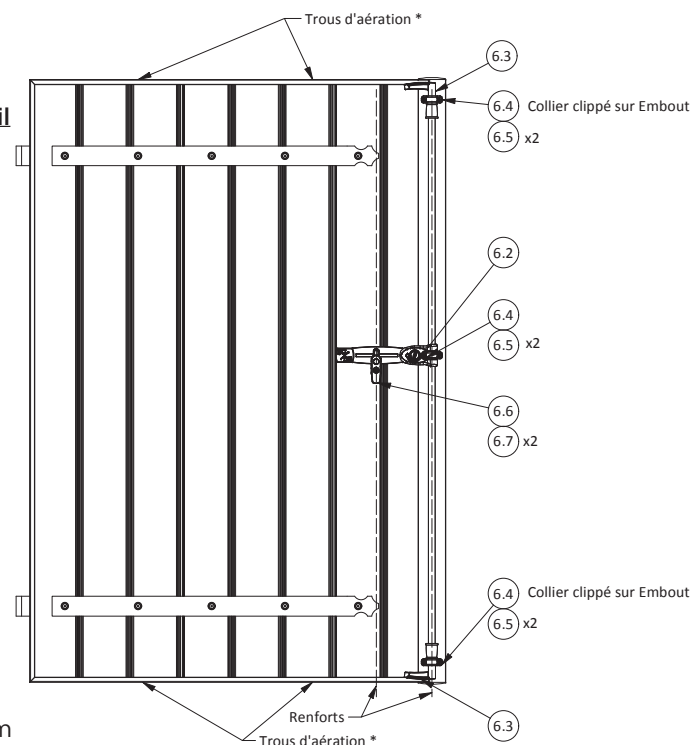

• Vue intérieure - 2 Vantaux

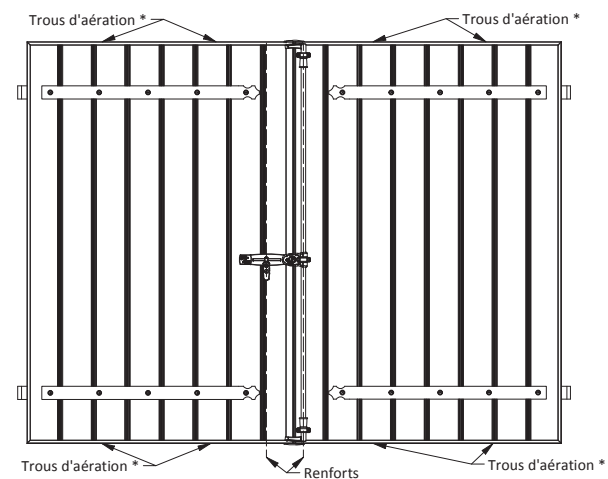

*Suivant coloris



Volets battants PVC excellence 28 mm, coloris 9016 barres et écharpes

Assemblage Volets battants Aluminium isolé

A - VUE D'ENSEMBLE

• Vue extérieure

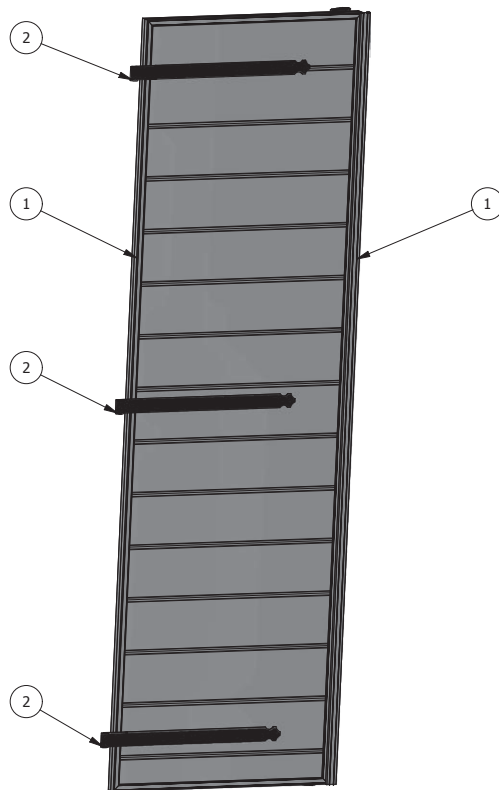

- ① - Ensemble Volet avec U
- ② - Penture + vis bombée TRCC
- ③ - Contre-penture

• Vue intérieure

VB - Penture contre-penture

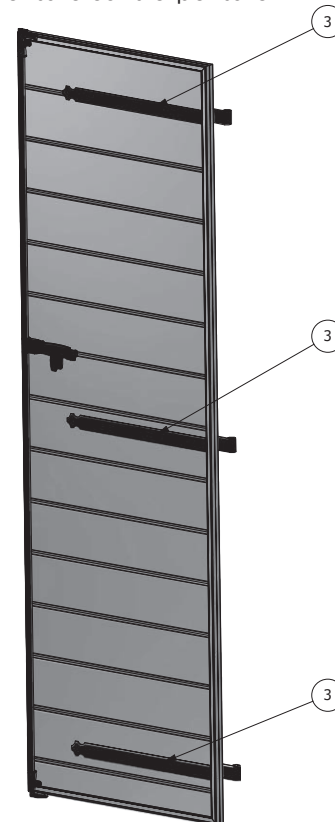

- ④ - Ensemble barre
- ⑤ - Ensemble écharpe

VB - Barre écharpe

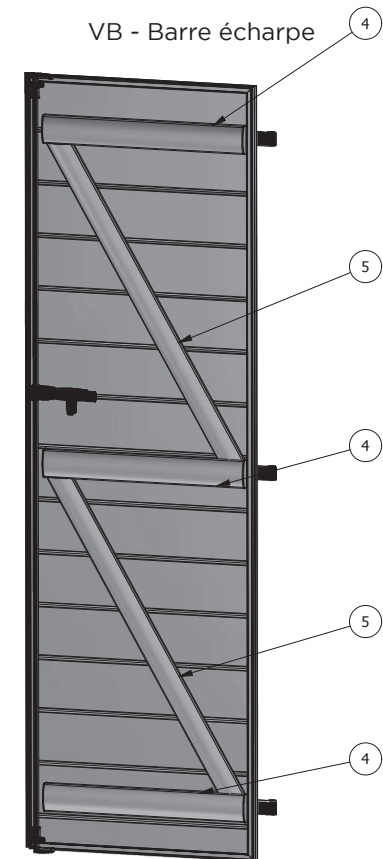

- 2 pentures pour $H \leq 1800$ mm
- 3 pentures pour $H \leq 2500$ mm
- 4 pentures pour $H > 2500$ mm

B - ASSEMBLAGE PANNEAU ALUMINIUM ISOLÉ ET U

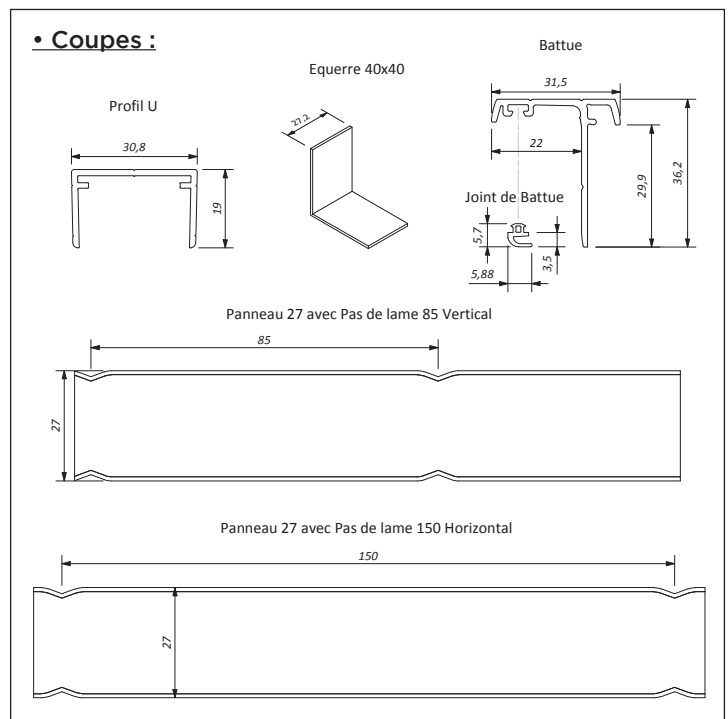
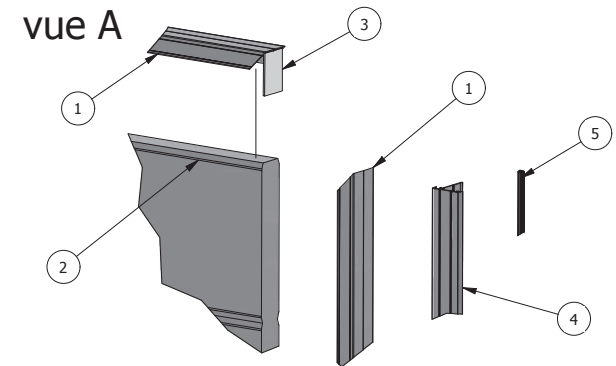
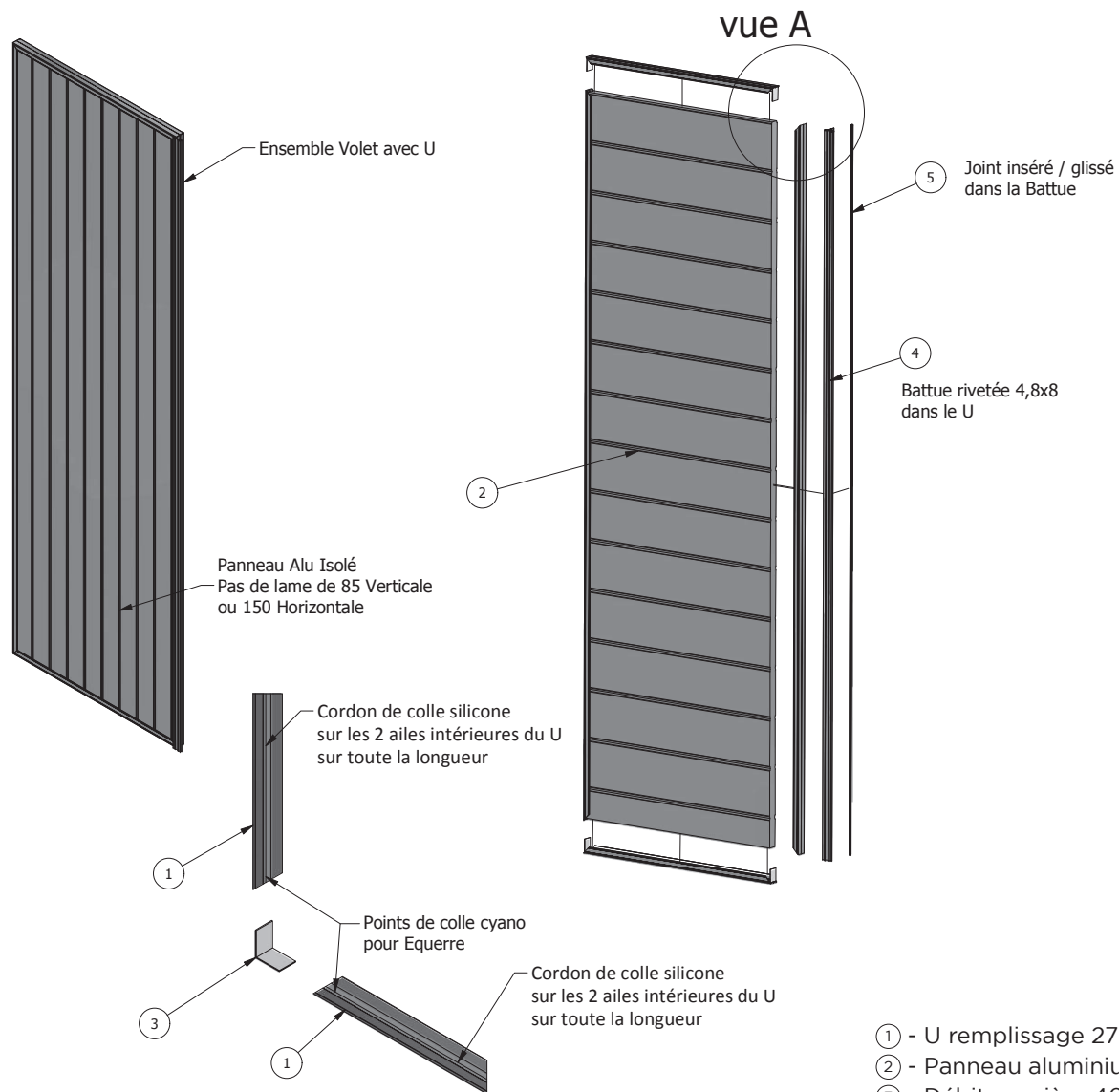

- ① - U remplissage 27 (PA099)
- ② - Panneau aluminium isolé (Lame 85V ou 150H)
- ③ - Débit cornière 40x40x1,5 PA142 (PF911)
- ④ - Battue (PA178)
- ⑤ - Joint de battue (PI106)

C - FIXATION PENTURES ET CONTRE-PENTURES

• Vue intérieure

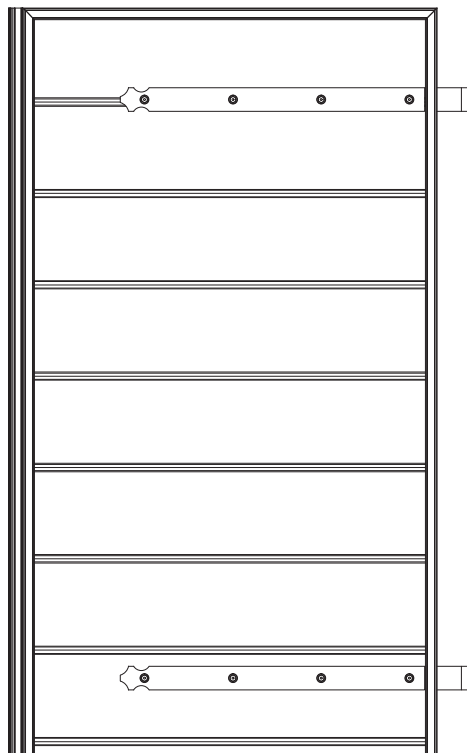

• Penture vue extérieure

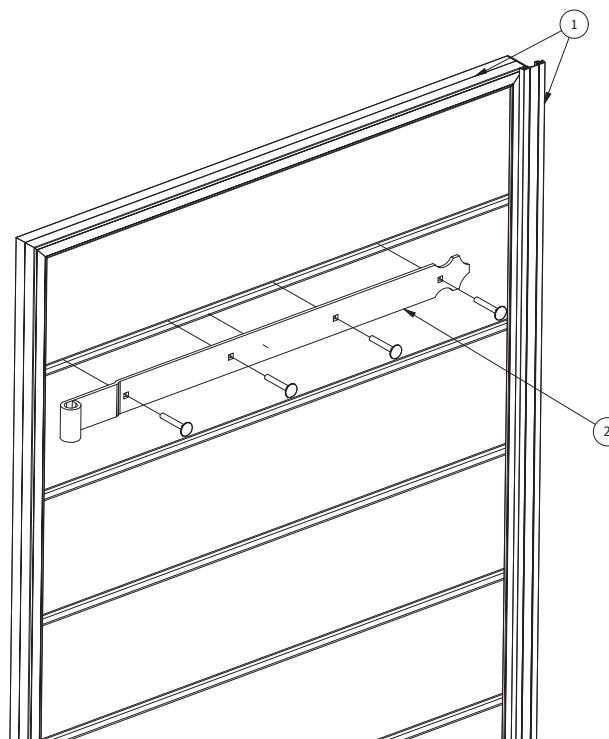

• Contre-Penture vue intérieure

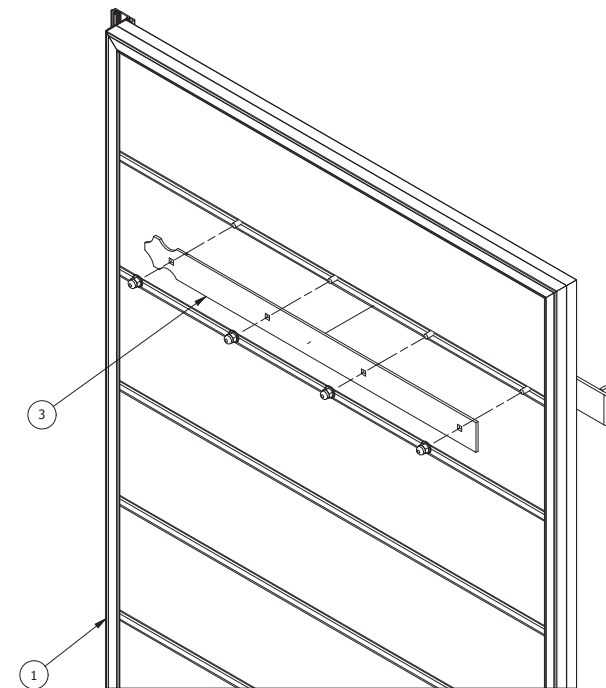

- ① - Ensemble Volet avec U
- ② - Ensemble penture + vis bombée TRCC M6
- ③ - Ensemble contre-penture + écrou borgne M6

- Longueur de la penture suivant la largeur du vantail et le système de fermeture.
- Longueur de la contre-penture suivant la longueur de la penture.
- Vis TRCC 6x40 sur penture ou vis TRCC 6x45 sur penture avec charnière.

• Coupe d'une penture standard

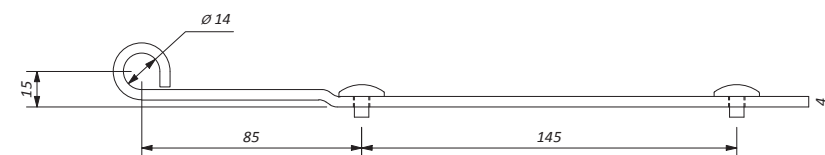

D - FIXATION BARRES ET ÉCHARPES

• Vue intérieure

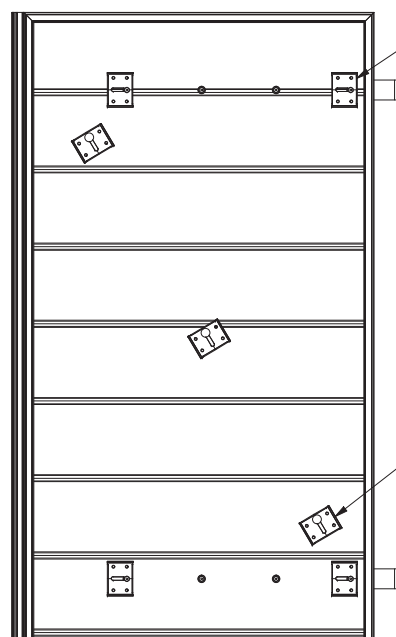

Support Barre
- Boulonné si penture posée
- Riveté 4,8x8 si penture non-posée

Support Echarpe riveté
- Rivet 4,8x16 tête large

Barre clippée sur ses supports

• Vue extérieure

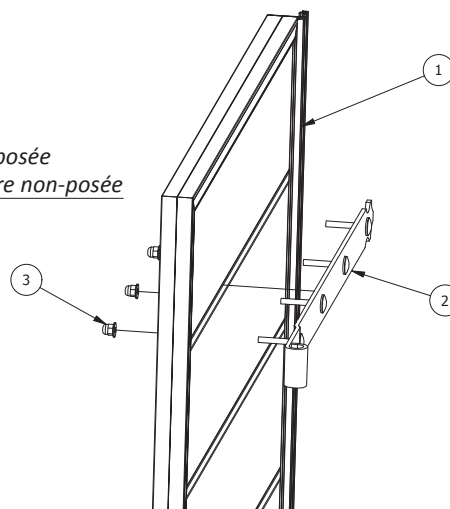

• Vue intérieure

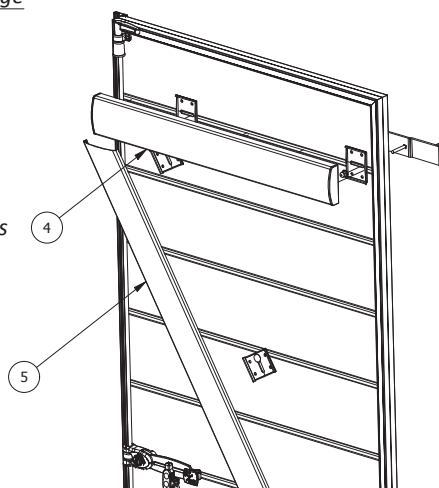

Echarpe clippée sur ses supports

- ① - Ensemble U Classique
- ② - Penture + vis bombée
- ③ - Écrou borgne M6
- ④ - Ensemble VB Barre
- ⑤ - Ensemble VB Écharpe

• Barre :

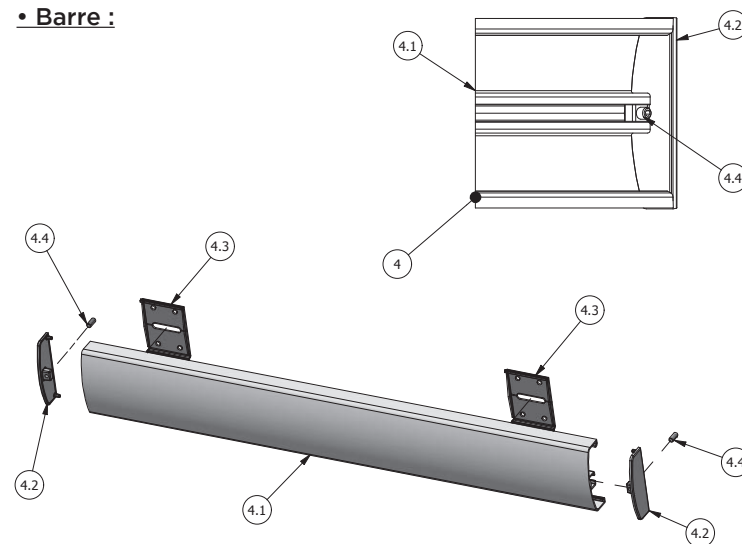

- ④.1 - Barre (PA225)
- ④.2 - Embout de barre - x2 (PF829)
- ④.3 - Support de clippage (PF828)
- ④.4 - Vis sans tête à six pans creux - x2 (M5 x 12)

• Accessoires :

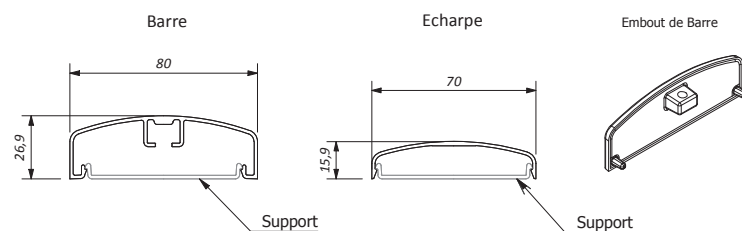

- Longueur de la penture (et de la barre) suivant la largeur du vantail et le système de fermeture.
- Vis TRCC 6x40 sur penture ou vis TRCC 6x45 sur charnière.
- Le nombre de supports dépend de la longueur de la penture.

E - ASSEMBLAGE ET FIXATION ESPAGNOLETTE DC

• Ensemble espagnolette volet battant alu

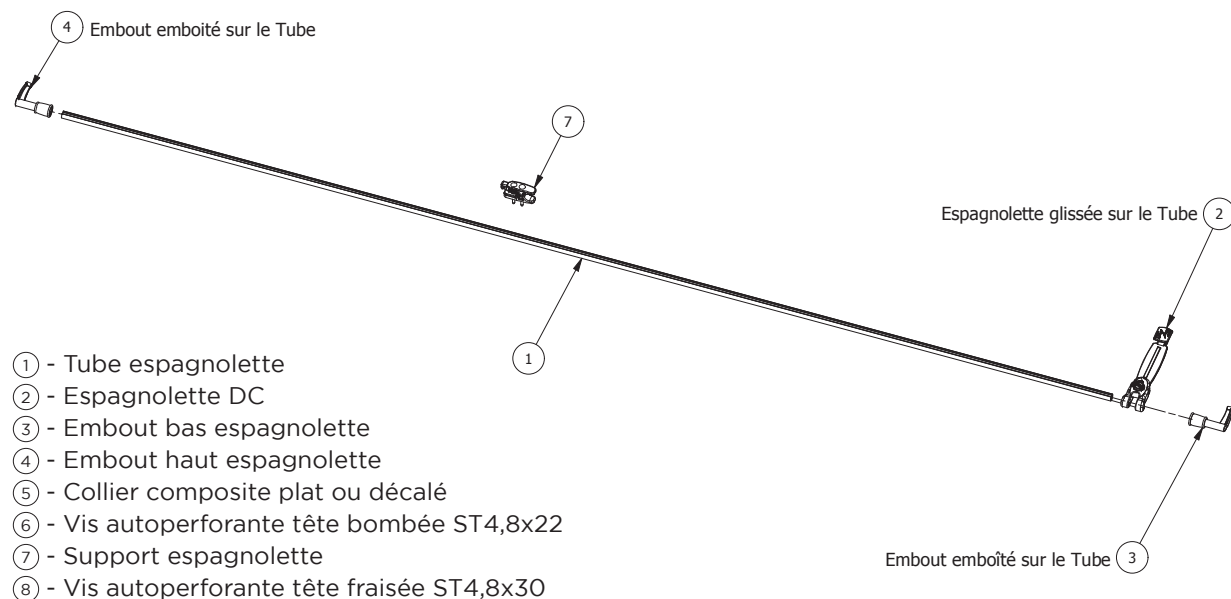

- ① - Tube espagnolette
- ② - Espagnolette DC
- ③ - Embout bas espagnolette
- ④ - Embout haut espagnolette
- ⑤ - Collier composite plat ou décalé
- ⑥ - Vis auto perforante tête bombée ST4,8x22
- ⑦ - Support espagnolette
- ⑧ - Vis auto perforante tête fraisée ST4,8x30

• Accessoires :

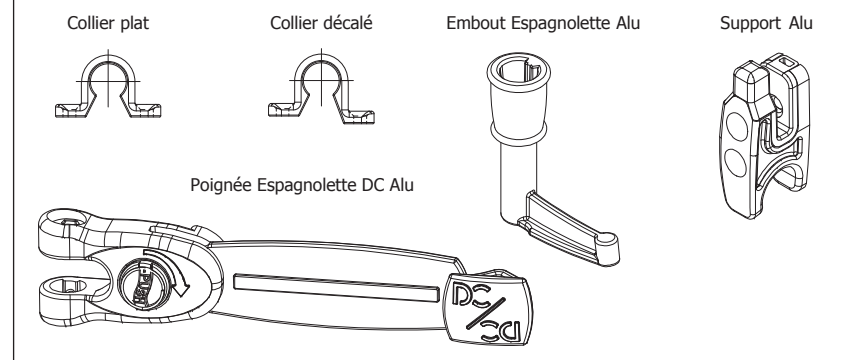

• Vue intérieure

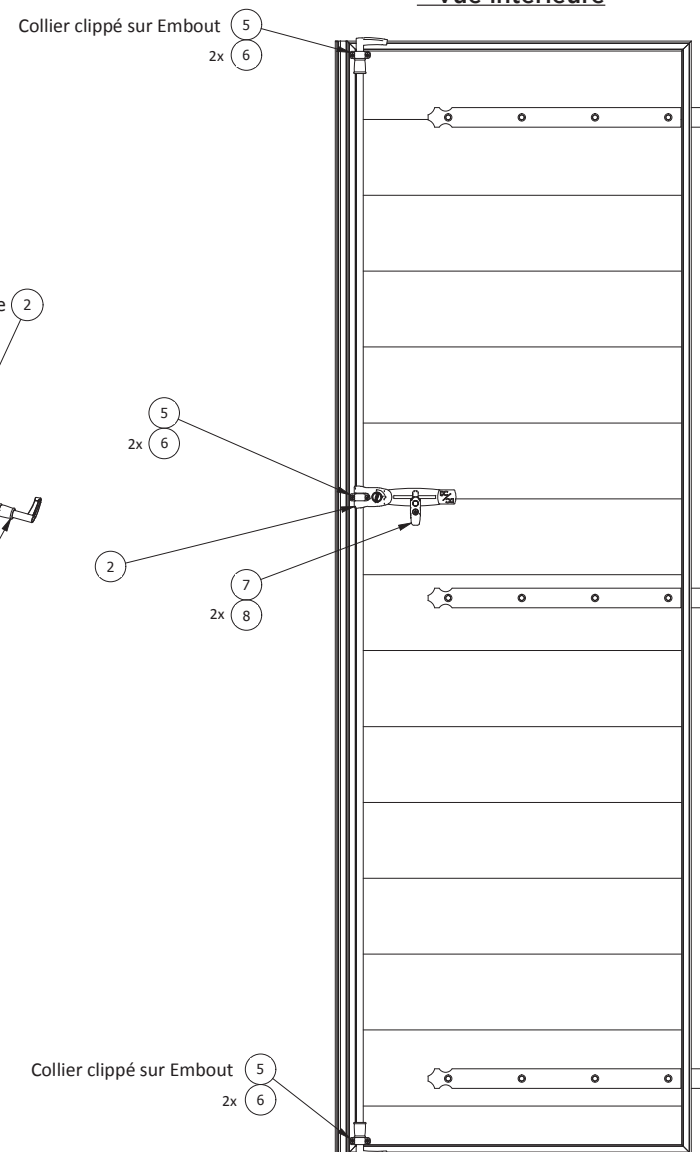

Assemblage Volets battants Aluminium extrudé

A - VUE D'ENSEMBLE

• Vue extérieure

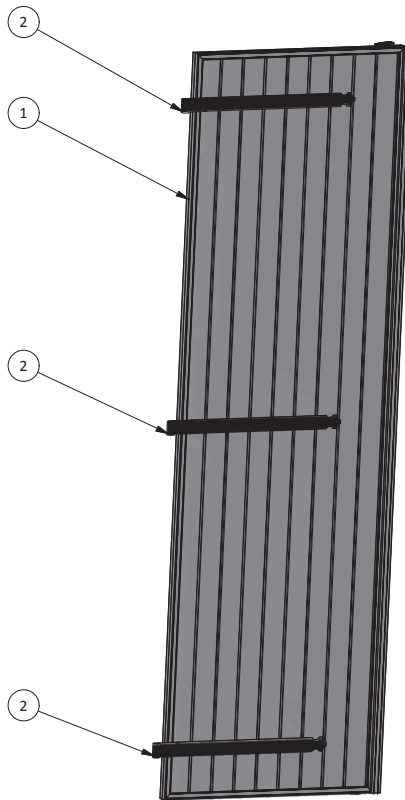

- ① - Ensemble U Classique
- ② - Penture + vis bombée TRCC
- ③ - Contre-penture

• Vue intérieure

VB - Penture contre-penture

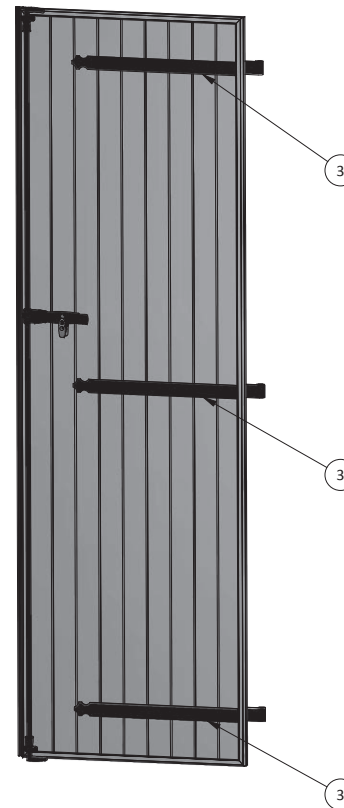

- ④ - Ensemble barre
- ⑤ - Ensemble écharpe

VB - Barre écharpe

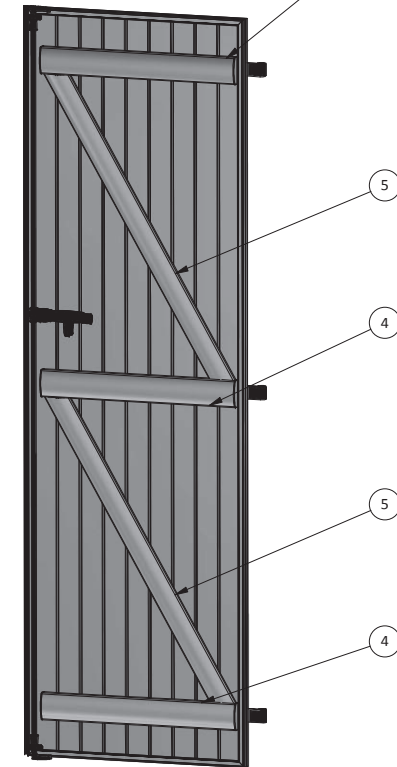

- 2 pentures pour $H \leq 1800$ mm
- 3 pentures pour $H \leq 2500$ mm
- 4 pentures pour $H > 2500$ mm

B - ASSEMBLAGE LAMES ALUMINIUM EXTRUDÉES ET U

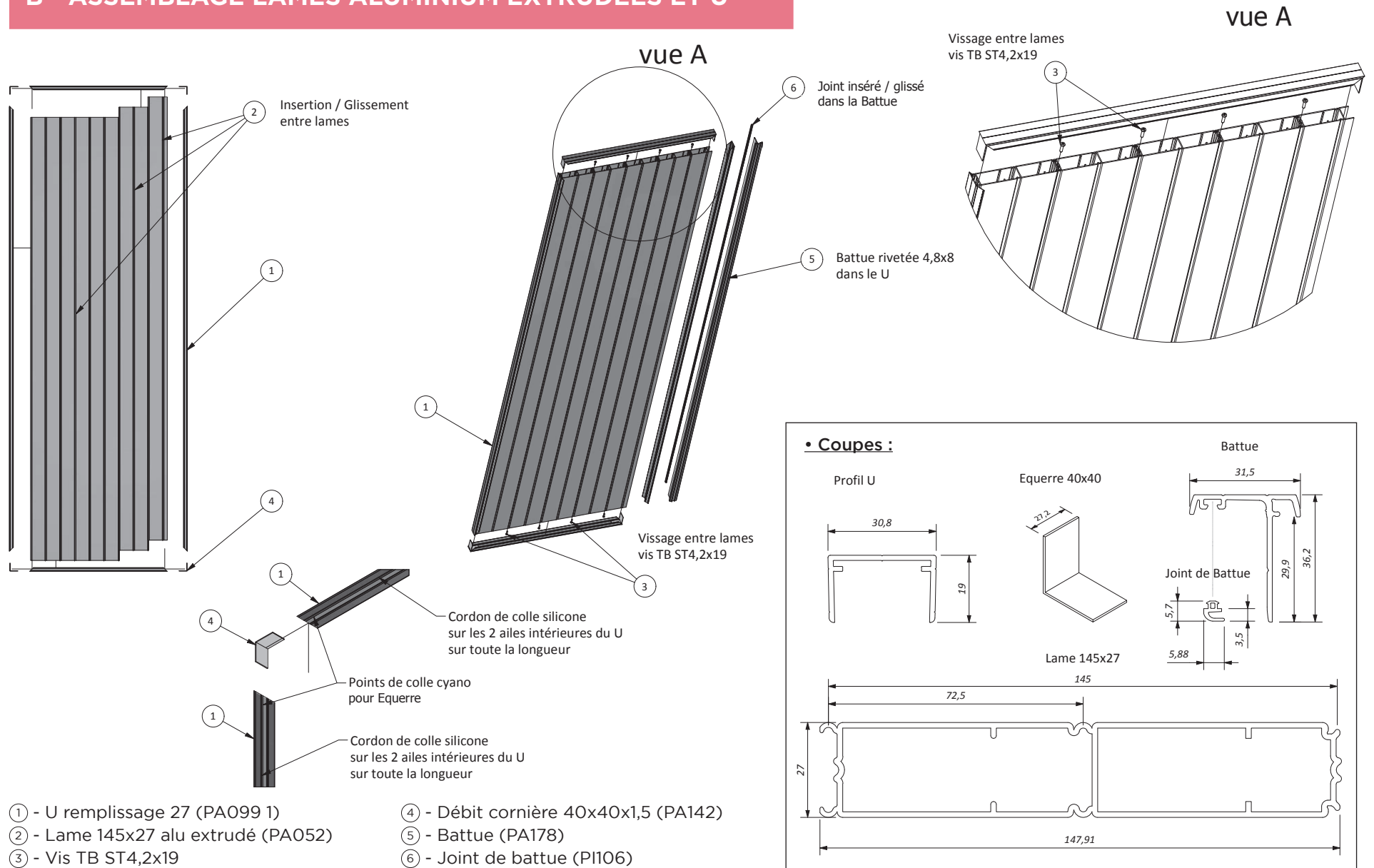

C - FIXATION PENTURES ET CONTRE-PENTURES

• Vue intérieure

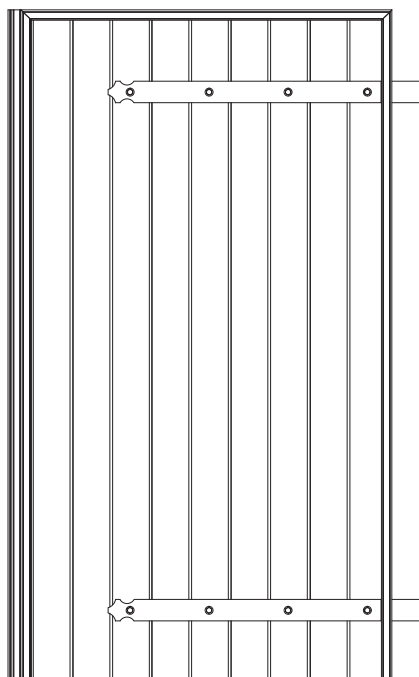

• Penture vue extérieure

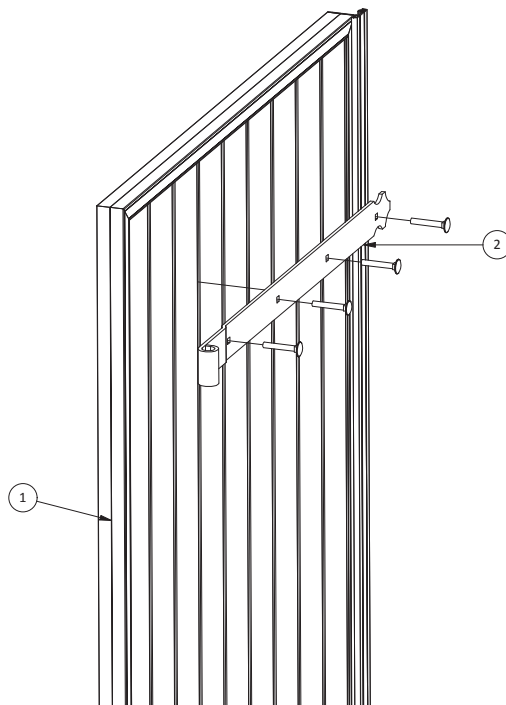

• Contre-Penture vue intérieure

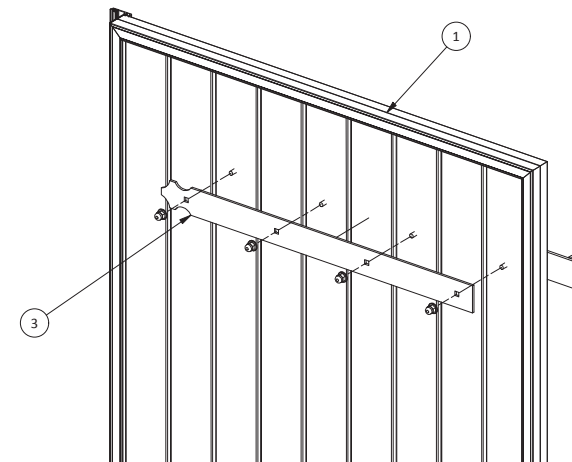

- ① - Ensemble Volet avec U
- ② - Ensemble penture + vis bombée TRCC M6
- ③ - Ensemble contre-penture + écrou borgne M6

- Longueur de la penture suivant la largeur du vantail et le système de fermeture.
- Longueur de la contre-penture suivant la longueur de la penture.
- Vis TRCC 6x40 sur penture ou vis TRCC 6x45 sur charnière.

• Coupe d'une penture standard

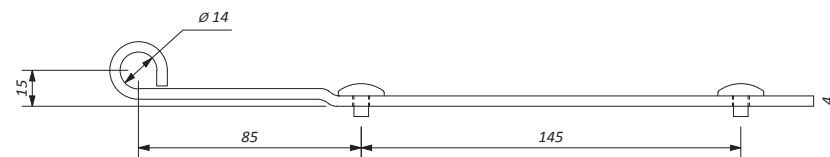

D - FIXATION BARRES ET ÉCHARPES

• Vue intérieure

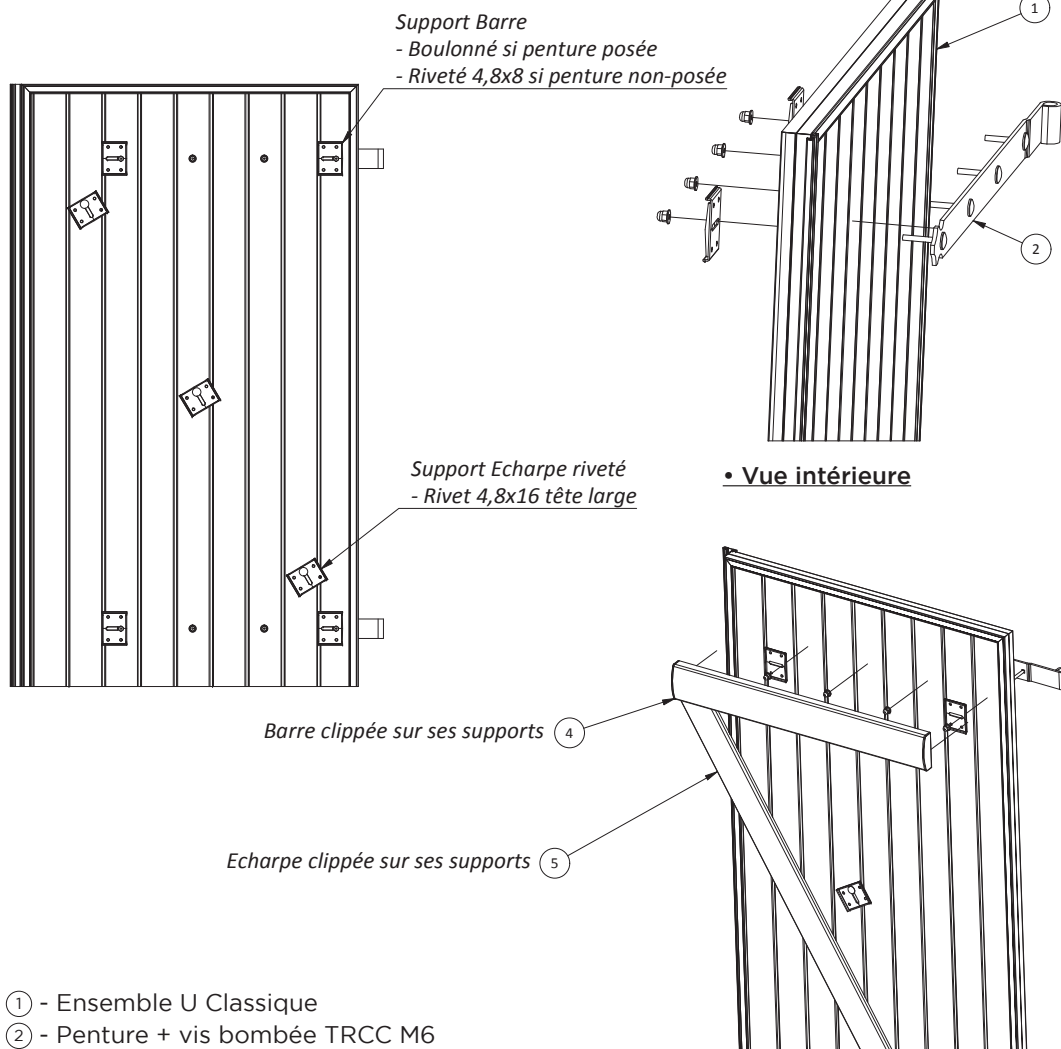

• Vue extérieure

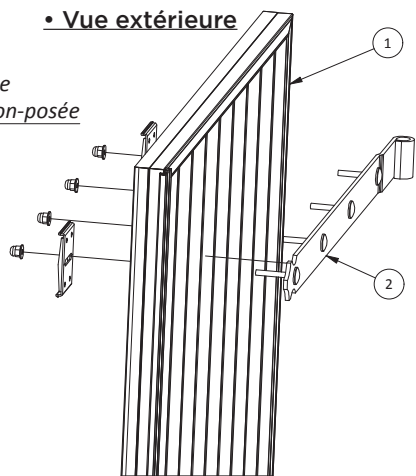

• Vue intérieure

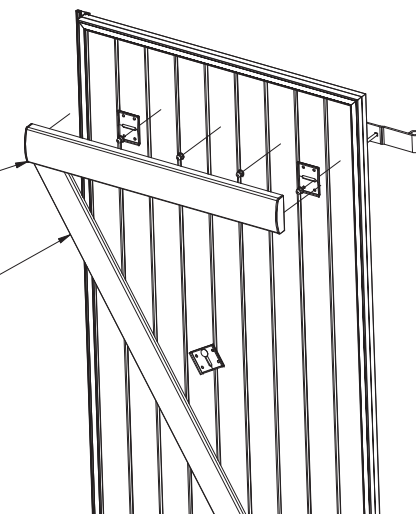

• Barre :

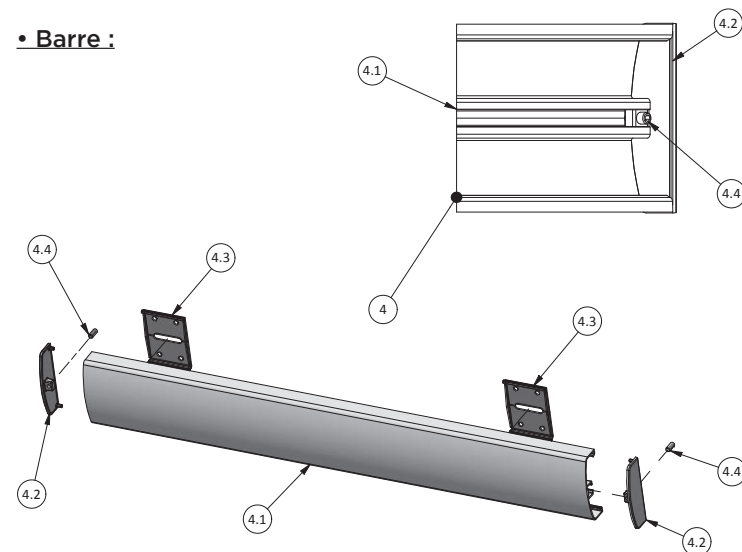

- ④.1 - Barre (PA225)
- ④.2 - Embout de barre - x2 (PF829)
- ④.3 - Support de clippage (PF828)
- ④.4 - Vis sans tête à six pans creux - x2 (M5 x 12)

• Accessoires :

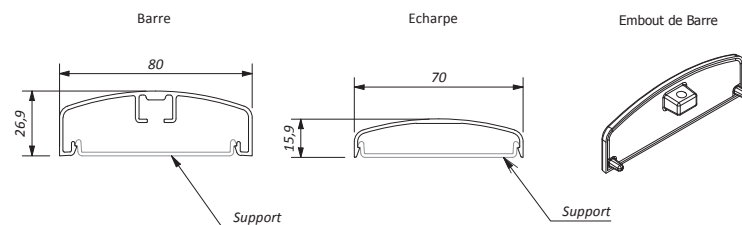

- Longueur de la penture (et de la barre) suivant la largeur du vantail et le système de fermeture.
- Vis TRCC 6x40 sur penture ou vis TRCC 6x45 sur charnière.
- Le nombre de supports dépend de la longueur de la penture.

E - ASSEMBLAGE ET FIXATION ESPAGNOLETTE DC

• Ensemble espagnolette volet battant alu

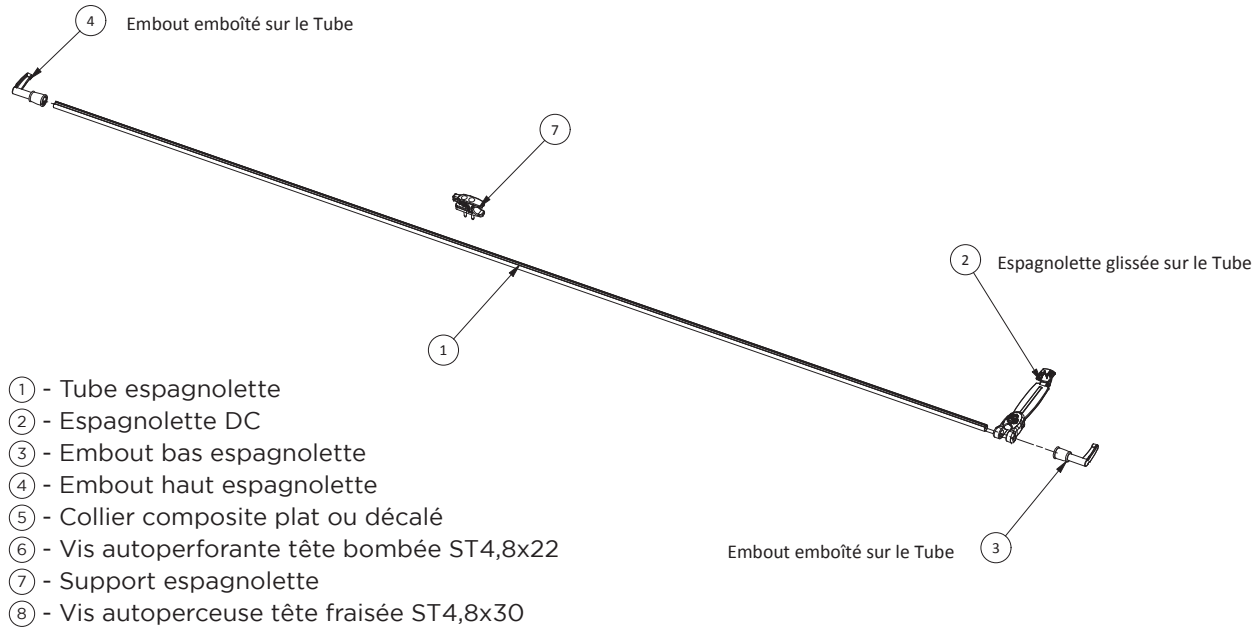

• Accessoires :

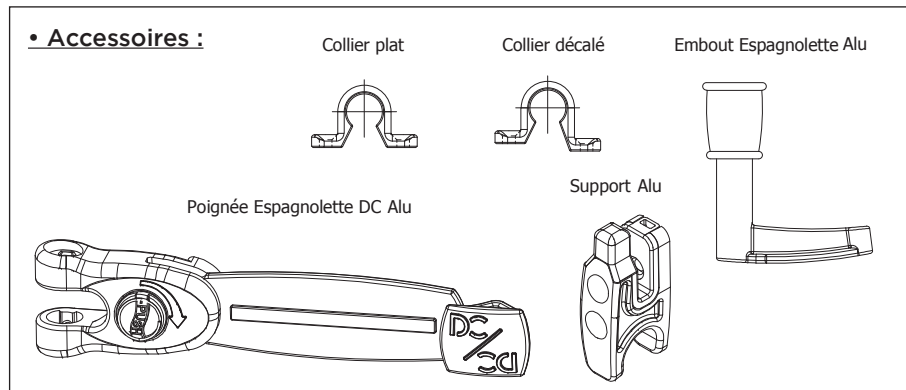

• Vue intérieure

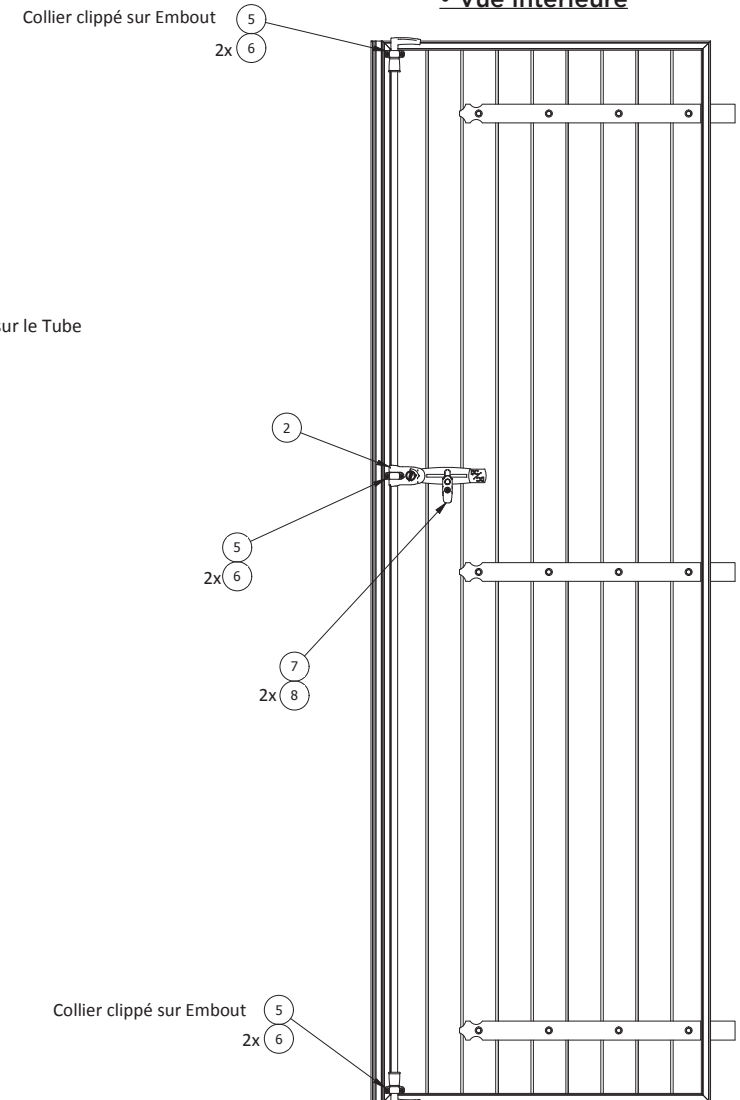



Volets battants alu extrudé, RAL 1015 avec barres et écharpes

Assemblage Volets battants cadre PVC soudé

A - VUE D'ENSEMBLE

• Vue extérieure



Panneau Frise Horizontale, pas de 50mm
avec Traverse (H > 1800mm)

• Vue intérieure

Panneau Frise Horizontale
pas de 50mm

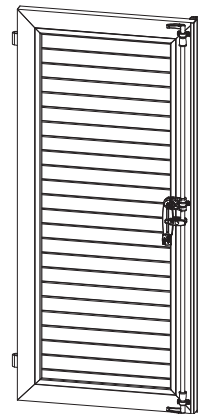

Panneau Frise Verticale
pas de 50mm

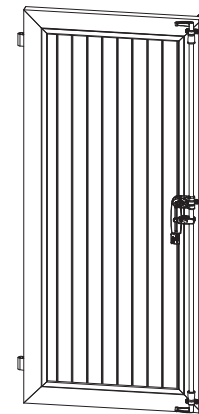

Chevron non ajourés

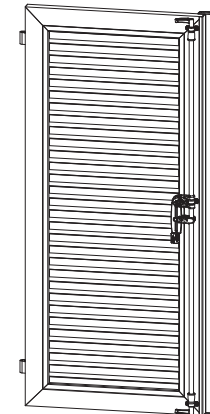

Panneau Frise Horizontale
pas de 150mm
RAL spécifiques

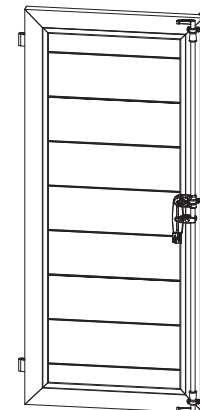

1/3 chevrons 2/3 Panneau frise
disponible avec tous les panneaux Frise

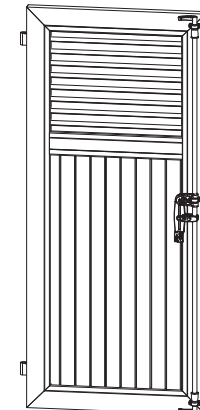

- Ensemble VB cadre PVC soudé
- Équerre petit ou grand déport
- Ensemble espagnolette aluminium autobloquante DC

2 équerres pour H ≤ 1800 mm

2 équerres + 1 Té + 1 Traverse pour H ≤ 2500 mm

B - ASSEMBLAGE STRUCTURE CADRE PVC SOUDÉ

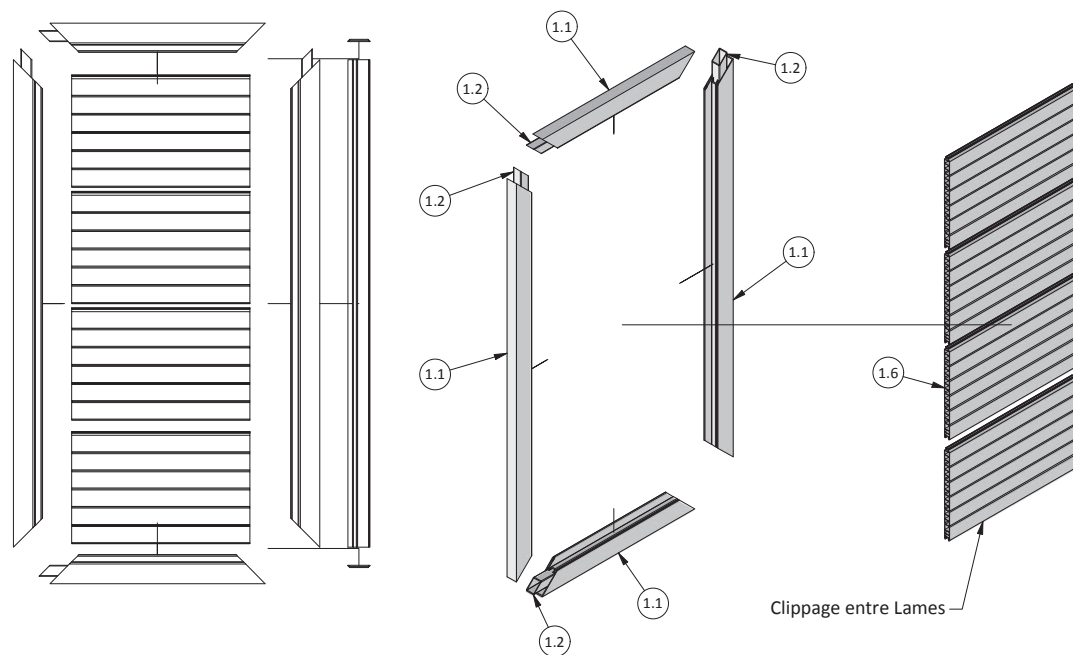

- ① - Cadre PVC 80x36 - x4 (F088)
- ② - Renfort 30x30 - x4 (PA102)
- ③ - Parclose 20x8 ou 20x5 - x4 (F065 ou F089)
- ④ - Battement (F066)
- ⑤ - Embout de battement - x2 (6010)
- ⑥ - Lame de remplissage (P015 - F050 - P406 ou F067)

• Références de remplissage :

Lame 300x20 (pas de 50) - P015
 Lame 300x24 (pas de 50) - F050
 Lame 150x24 (pas de 150) - P406
 Lame chevronnée - F067

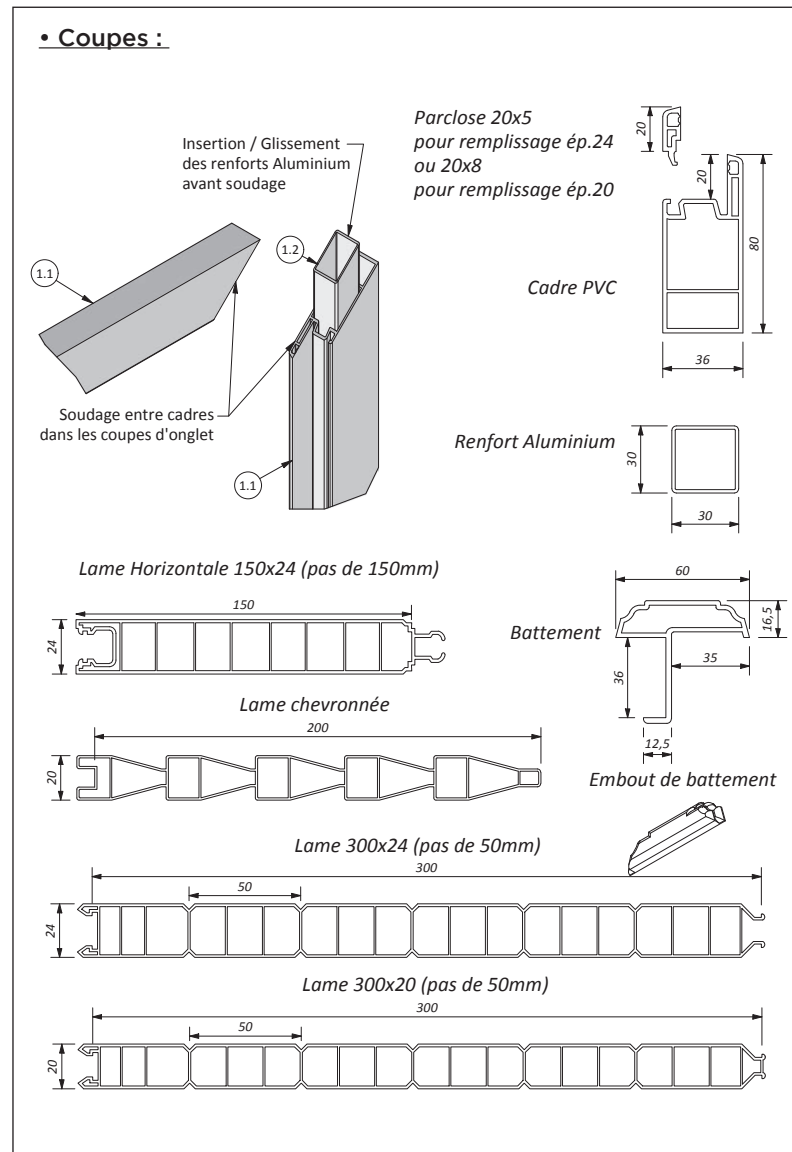

C - ASSEMBLAGE CADRE PVC SOUDÉ

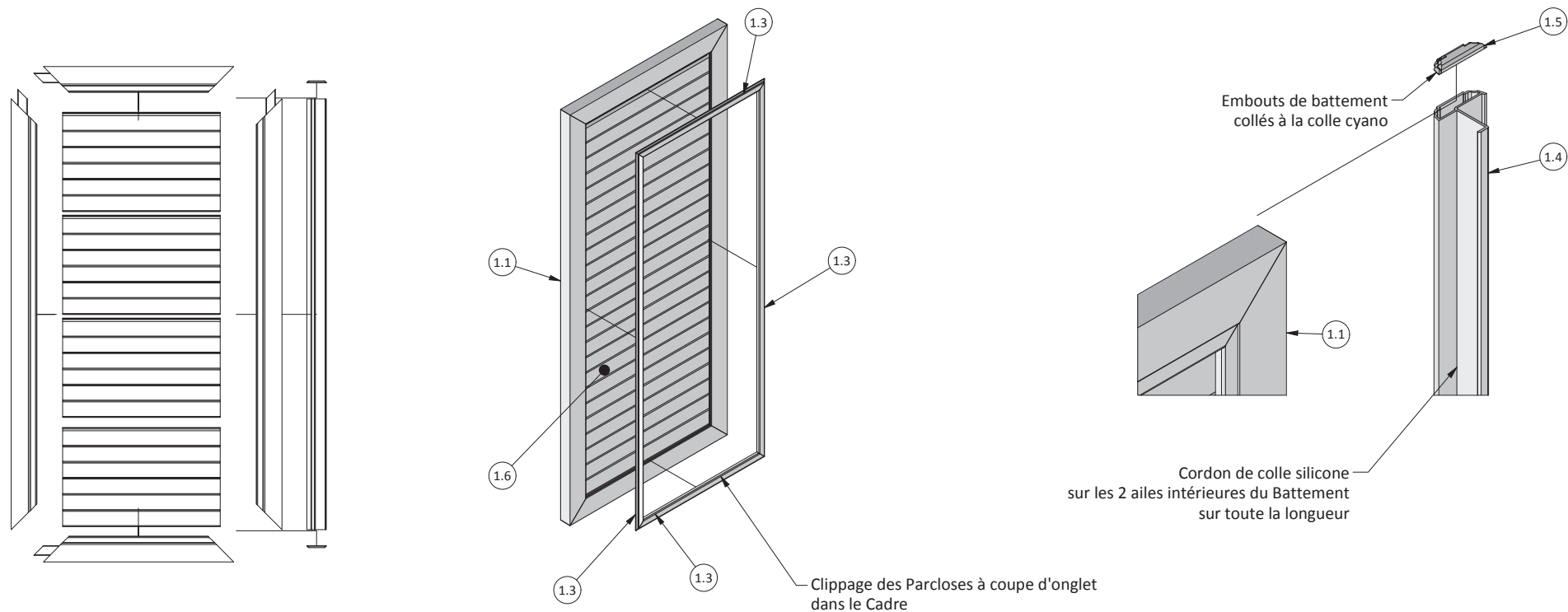

- ① - Cadre PVC 80x36 - x4 (F088)
- ② - Renfort 30x30 - x4 (PA102)
- ③ - Parclose 20x8 ou 20x5 - x4 (F065 ou F089)
- ④ - Battement (F066)
- ⑤ - Embout de battement - x2 (6010)
- ⑥ - Lame de remplissage (P015 - F050 - P406 ou F067)

D - ASSEMBLAGE AVEC TRAVERSE CENTRALE (H > 1800 mm)

Traverse pour H > 1800mm -
H ≤ 2500mm

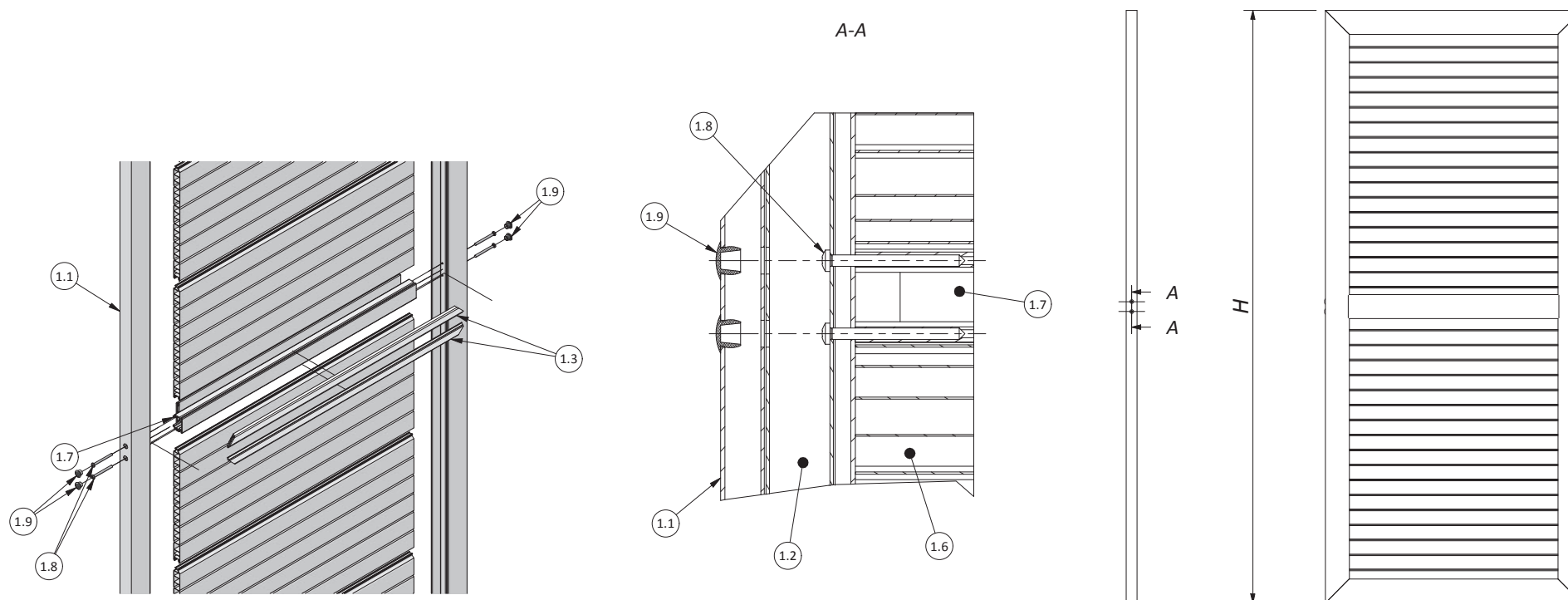

- Bouchon obturateur Ø12 (Rep. 1.9) remplacé par Cache vis adhésif Ø20 pour volets repliables.

- ① - Cadre PVC soudé - x4 (F088)
- ② - Renfort 30x30 - x4 (PA102)
- ③ - Parclose 20x8 ou 20x5 - x6 (F065 ou F089)
- ④ - Lame de remplissage (P015 - F050 - P406 ou F0687)
- ⑤ - Traverse (F064)
- ⑥ - Vis TC Torx M5x60 (8895)
- ⑦ - Bouchon obturateur

• Coupes :

Parclose 20x5
pour remplissage ép.24
ou 20x8
pour remplissage ép.20

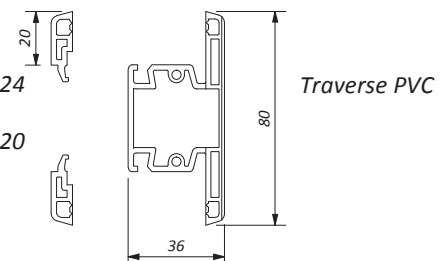

E - FIXATION ÉQUERRES ET TÉS

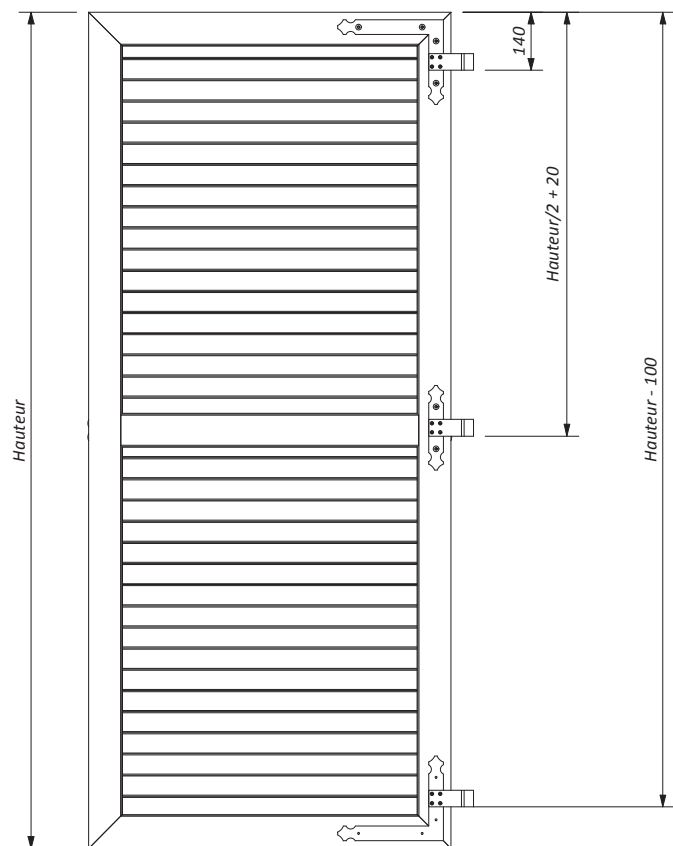

Equerre fixe petit ou grand déport

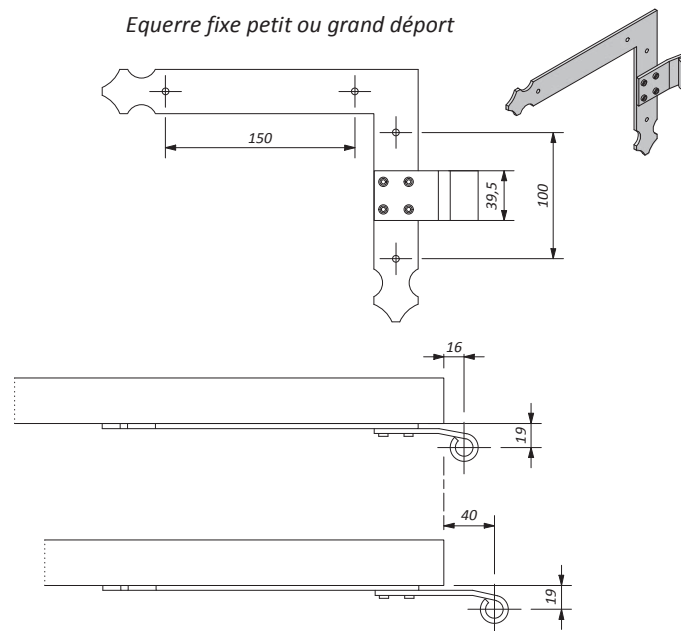

Té fixe petit ou grand déport

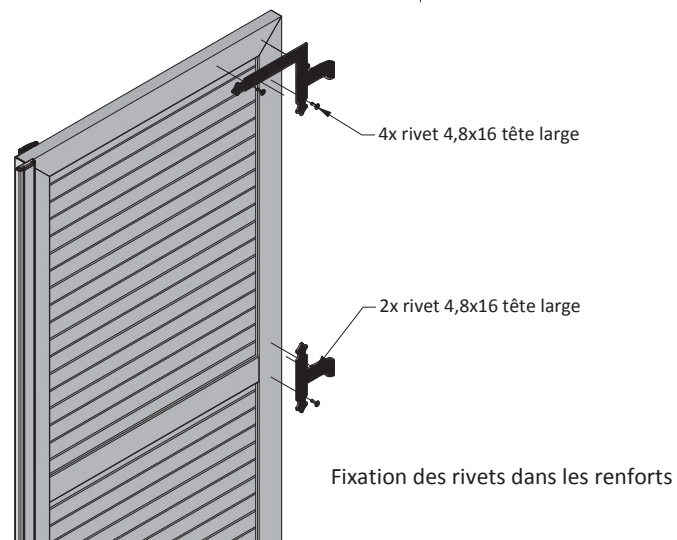
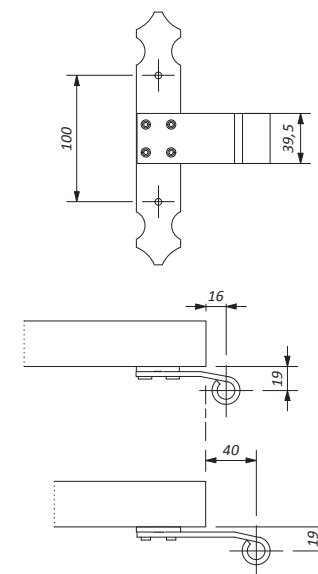

F - RAYON DE CINTRAGE

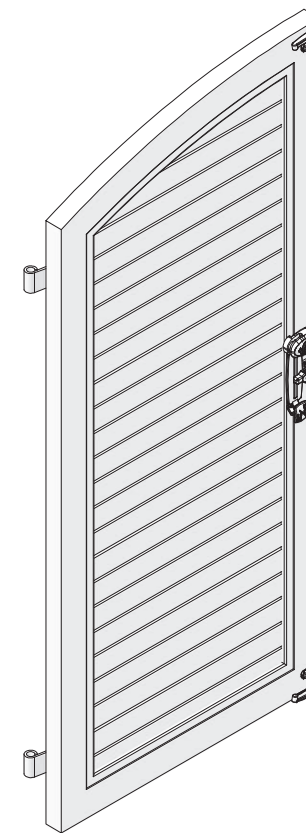
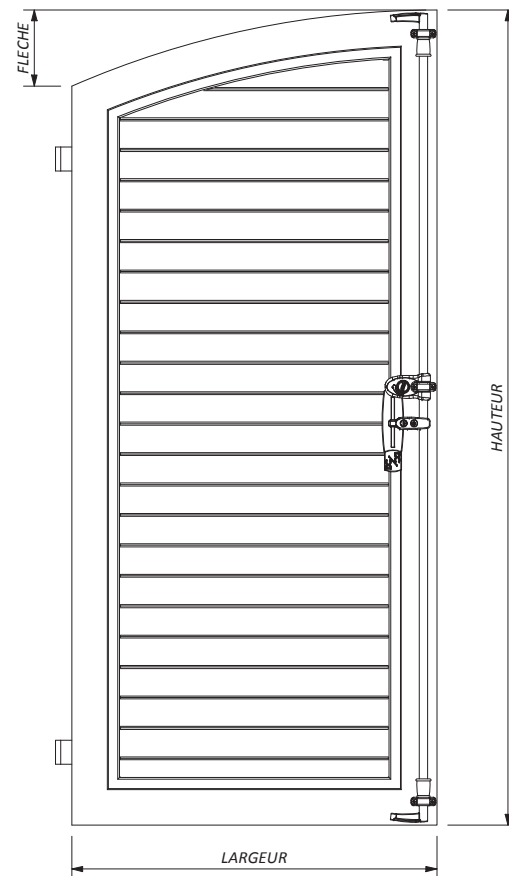
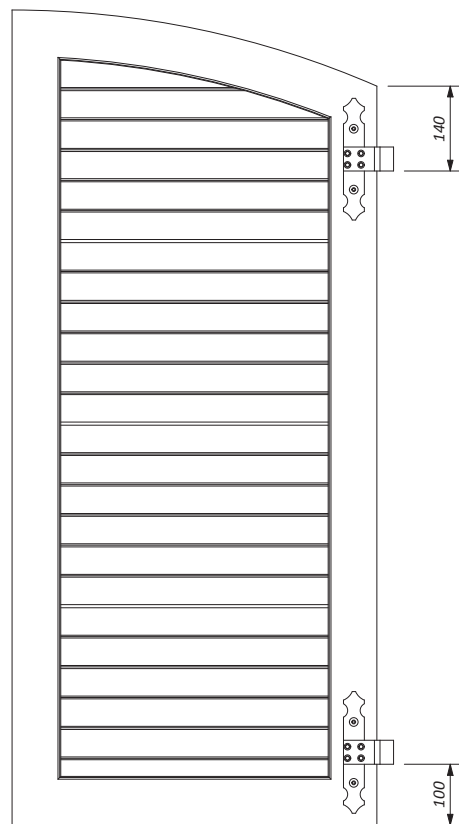
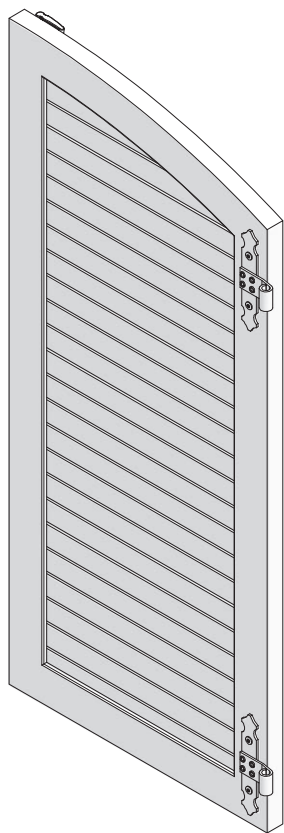

Rayon de cintrage mini = 700 mm

$$\text{RAYON} = \frac{((\text{LARGEUR} \times \text{LARGEUR})/4 \times \text{FLÈCHE}) + \text{FLÈCHE}}{2}$$

Voir assemblage pages précédentes

G - ASSEMBLAGE ET FIXATION ESPAGNOLETTE DC

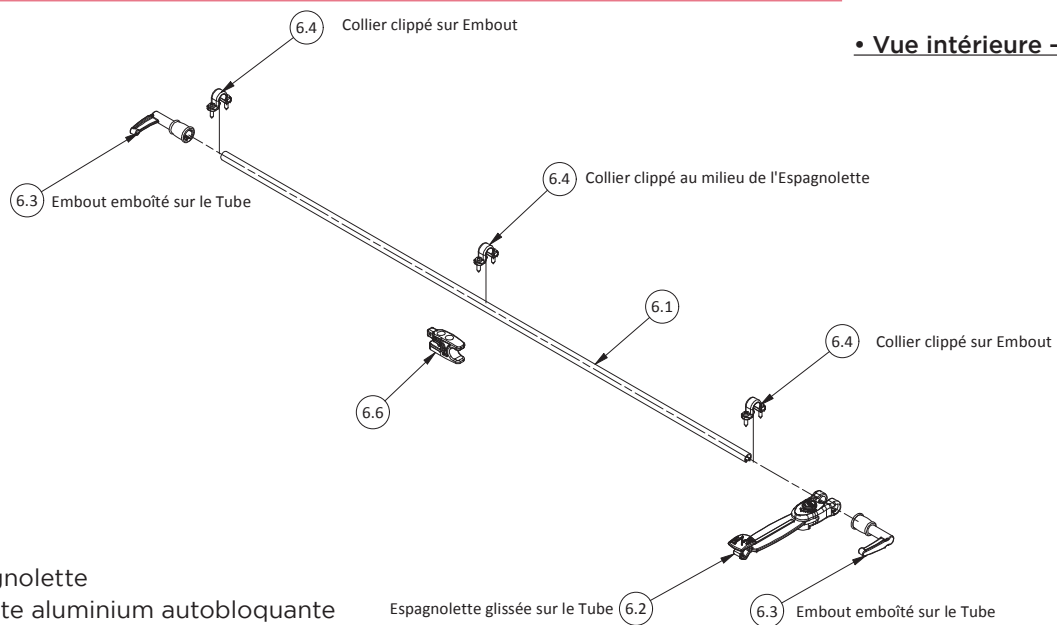

- ⑥.1 - Tube espagnolette
- ⑥.2 - Espagnolette aluminium autobloquante
- ⑥.3 - Embout espagnolette
- ⑥.4 - Collier composite plat ou décalé
- ⑥.5 - Vis auto-perforante tête bombée ST4,8x22
- ⑥.6 - Support espagnolette autobloquante
- ⑥.7 - Vis auto-perceuse tête fraisée ST4,8x30

• Nombre de colliers :

- 3 colliers composites pour longueur ≤ 1800 mm
- 4 colliers composites pour longueur > 1801 mm

• Accessoires :

Collier plat



Embout Espagnolette Alu

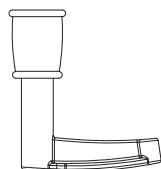

Support Alu

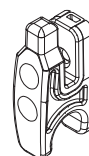

Poignée Espagnolette DC Alu

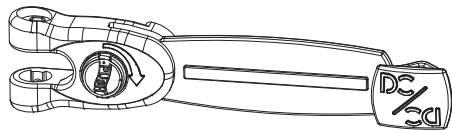

• Vue intérieure - 1 Vantail

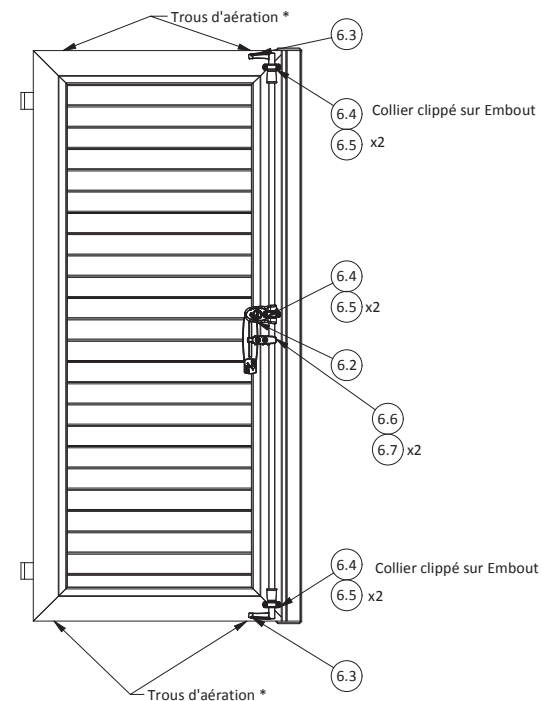

• Vue intérieure - 2 Vantaux

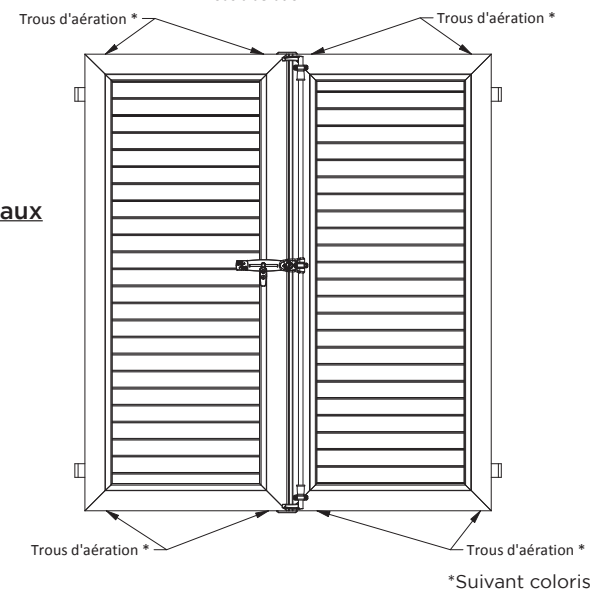

Assemblage Volets battants Alu cadre mécanique

A - CADRE SEUL

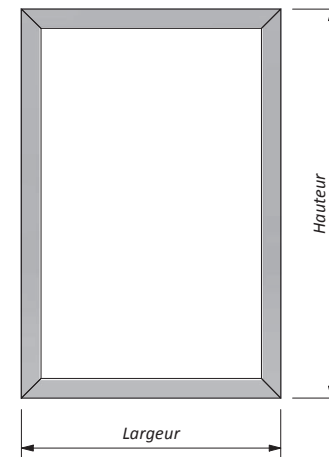
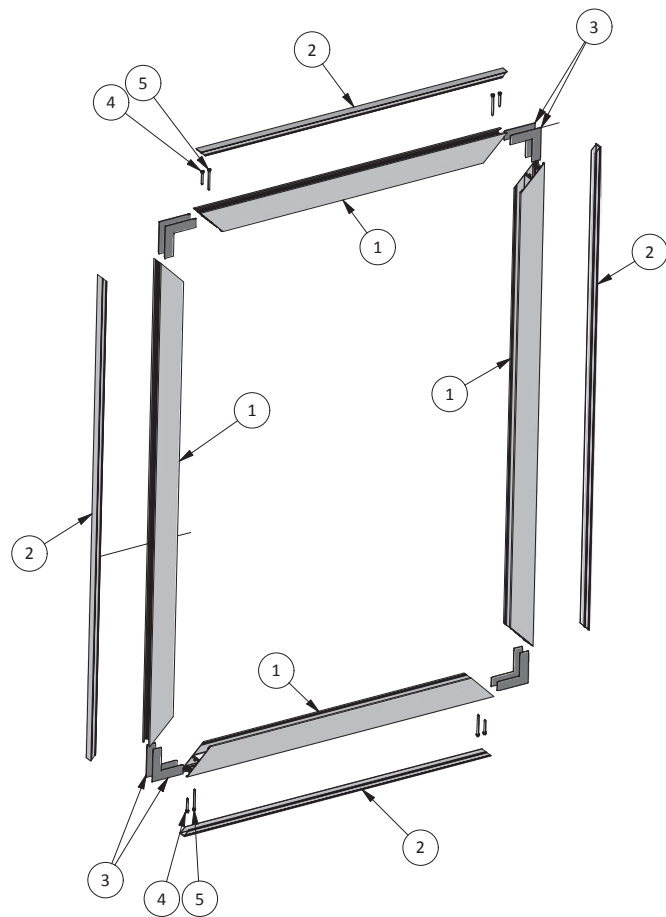

Profils

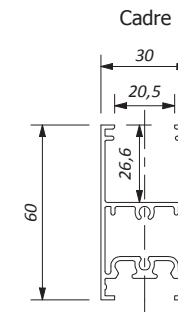

Clip

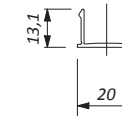

Équerre angle

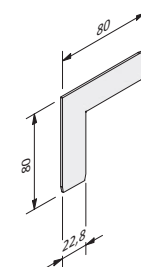

- ① - Cadre - x4 (PA041)
- ② - Clip Cadre - x4 (PA042)
- ③ - Équerre d'angle Cadre - x8 (O436)
- ④ - Vis à tôle à tête hexagonale - x4 (ST 4,2 x 32)
- ⑤ - Vis à tôle à tête hexagonale - x4 (ST 4,2 x 50)

B - TRAVERSE HORIZONTALE

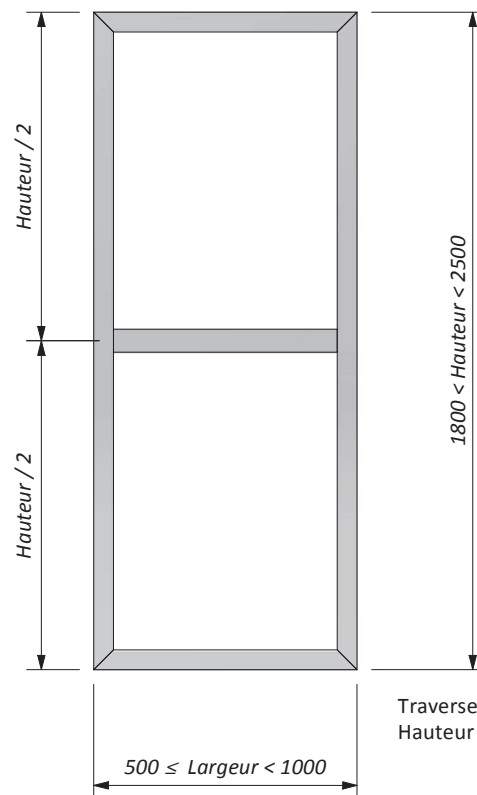
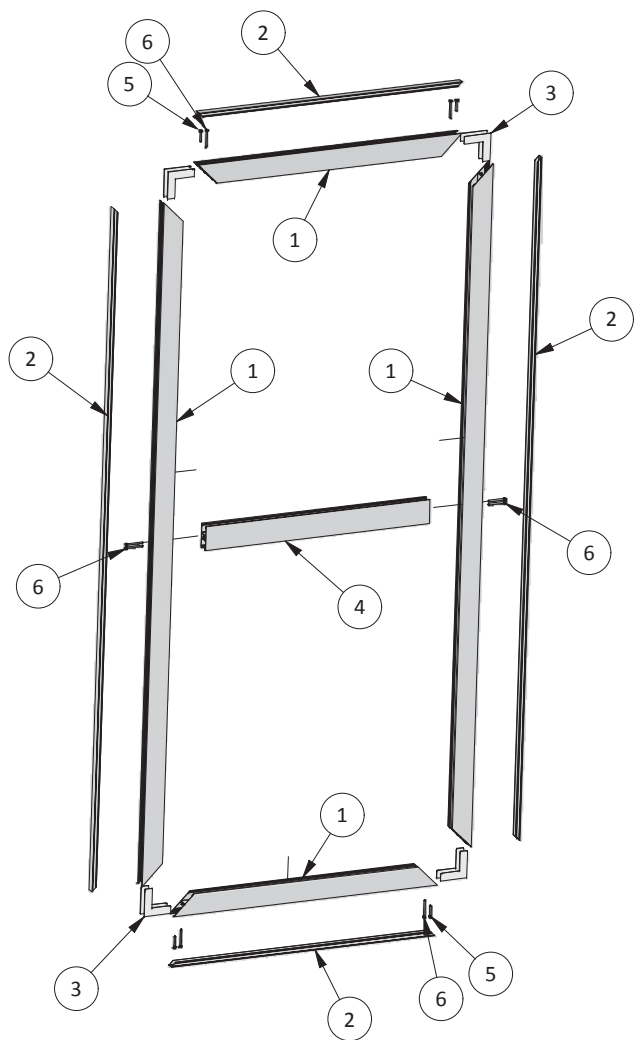

Traverse Horizontale à partir de Hauteur = 1800mm
Hauteur MAX = 2500mm

Profil

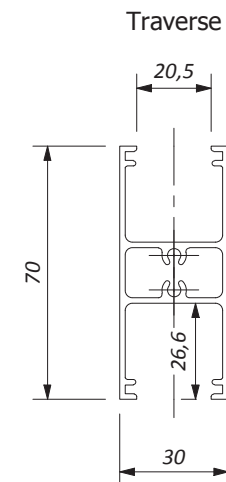

- ① - Cadre - x4 (PA041)
- ② - Clip Cadre - x4 (PA042)
- ③ - Équerre d'angle - x8 Cadre (PI166)
- ④ - Traverse 70 x 30 (PA046)
- ⑤ - Vis à tôle à tête hexagonale - x4 (ST 4,2 x 32)
- ⑥ - Vis à tôle à tête hexagonale - x8 (ST 4,2 x 50)

C - TRAVERSE 1/3 - 2/3 SEULE

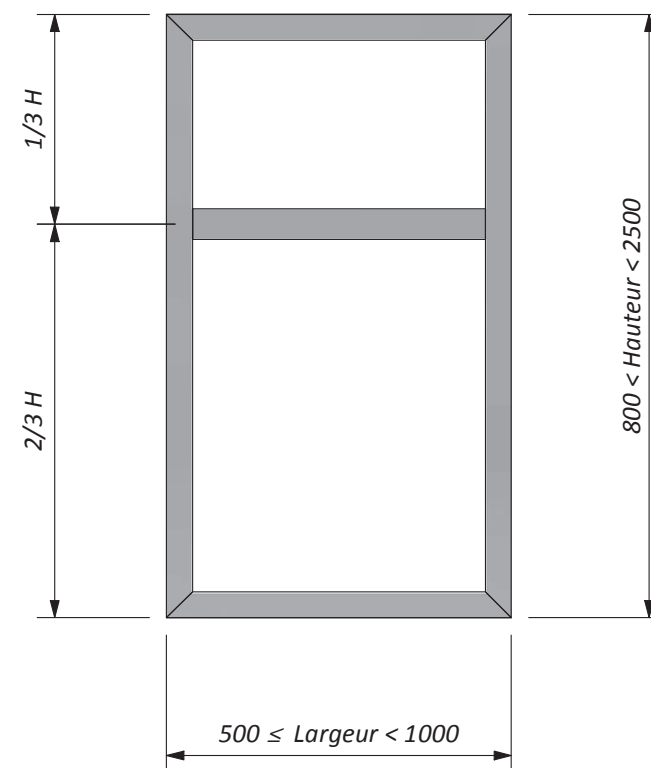
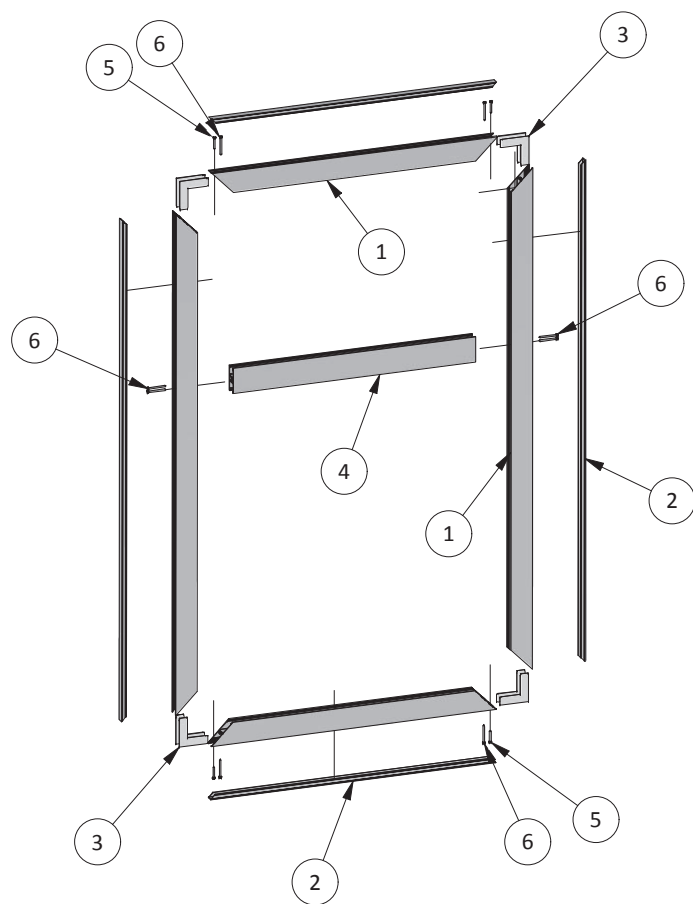

- ① - Cadre - x4 (PA041)
- ② - Clip Cadre - x4 (PA042)
- ③ - Équerre d'angle Cadre - x8 (PI166)
- ④ - Traverse 70 x 30 - x4 (PA046)
- ⑤ - Vis à tôle à tête hexagonale - x4 (ST 4,2 x 32)
- ⑥ - Vis à tôle à tête hexagonale - x8 (ST 4,2 x 50)

D - TRAVERSE VERTICALE AVEC TRAVERSE HORIZONTALE

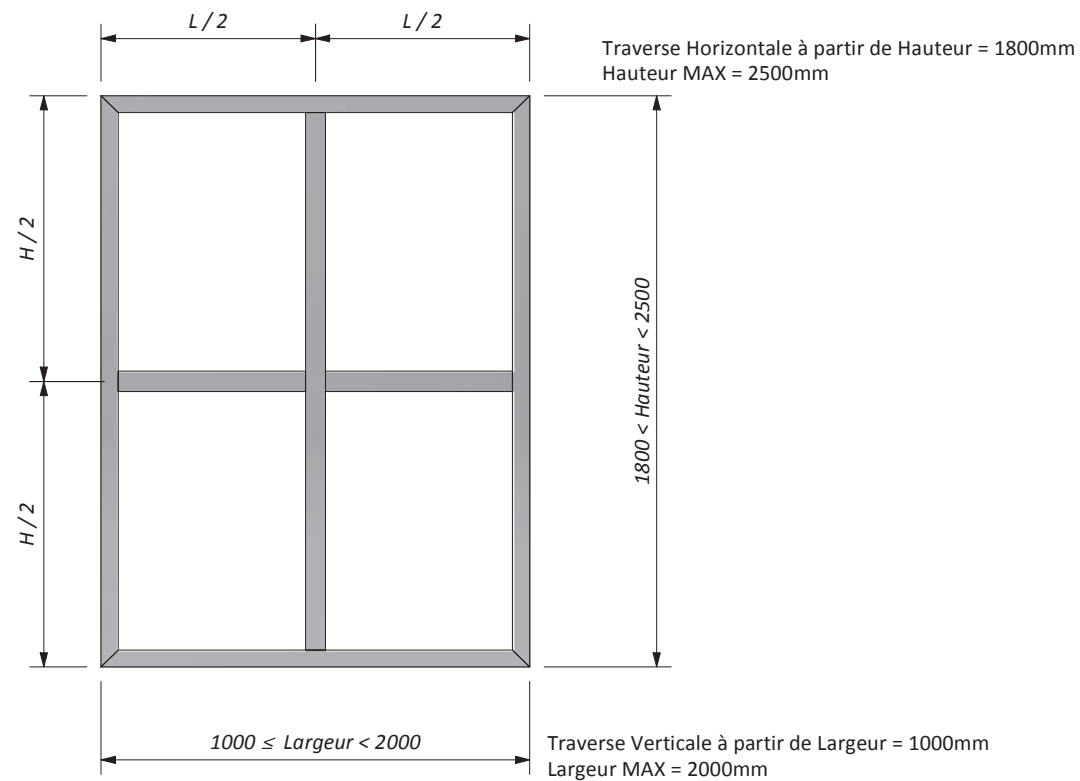
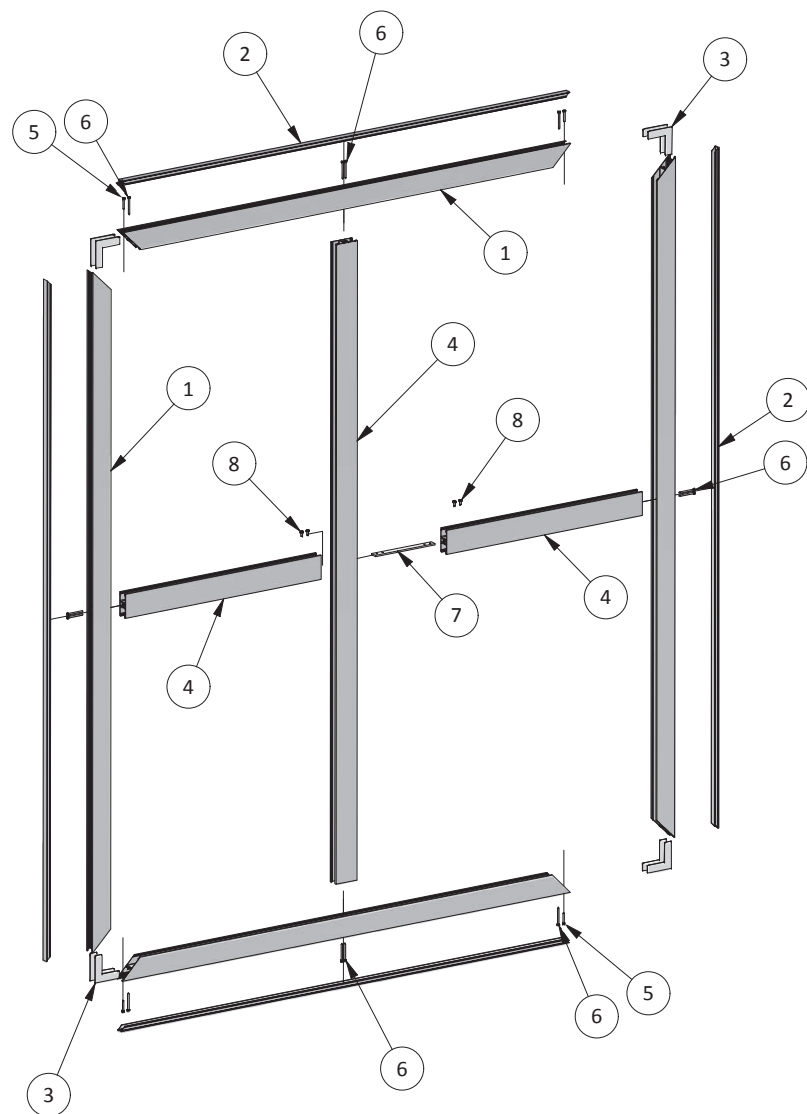

- ① - Cadre - x4 (PA041)
- ② - Clip Cadre - x4 (PA042)
- ③ - Équerre d'angle Cadre - x8 (PI166)
- ④ - Traverse 70 x 30 - x3 (PA046)
- ⑤ - Vis à tôle à tête hexagonale - x4 (ST 4,2 x 32)
- ⑥ - Vis à tôle à tête hexagonale - x12 (ST 4,2 x 50)
- ⑦ - Jonction de Traverses Horizontales Plat (20x3)
- ⑧ - Vis tête Bombée - x4 (M5 x 12)

E - TRAVERSE VERTICALE AVEC TRAVERSE H 1/3 - 2/3

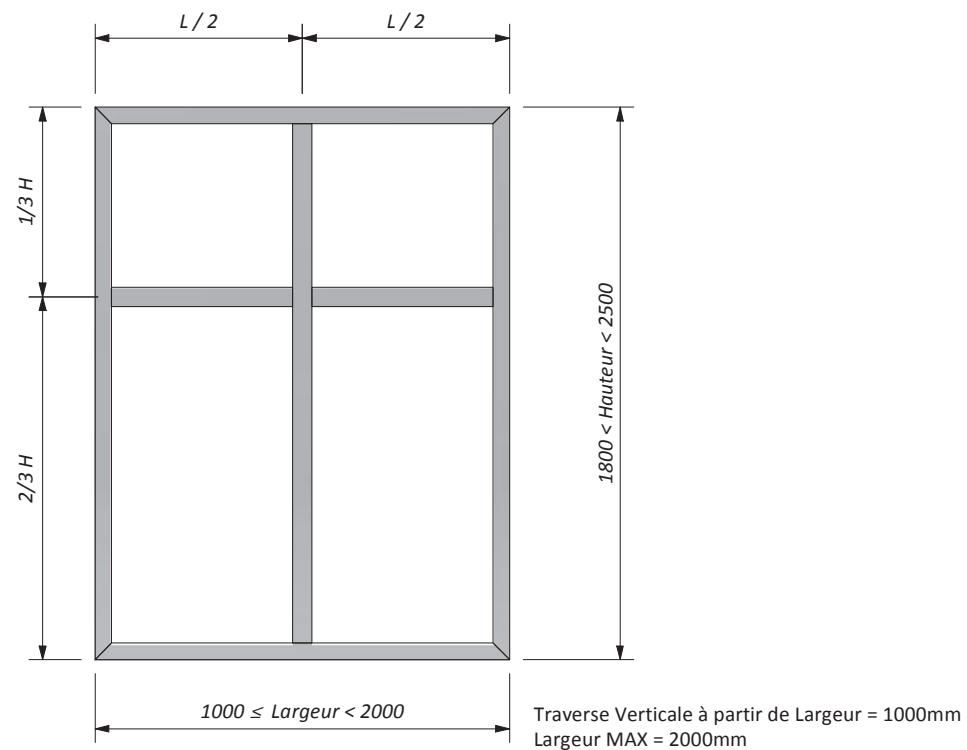
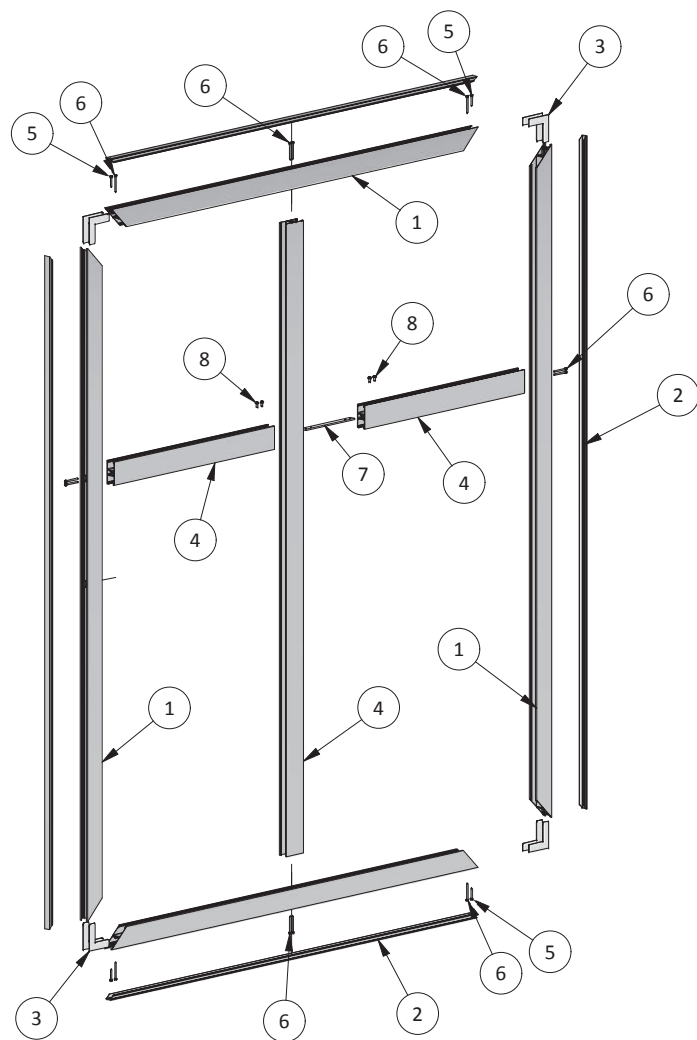

- ① - Cadre - x4 (PA041)
- ② - Clip Cadre - x4 (PA042)
- ③ - Équerre d'angle Cadre - x8 (PI166)
- ④ - Traverse 70 x 30 - x3 (PA046)
- ⑤ - Vis à tôle à tête hexagonale - x4 (ST 4,2 x 32)
- ⑥ - Vis à tôle à tête hexagonale - x12 (ST 4,2 x 50)
- ⑦ - Jonction de Traverses Horizontales Plat (20x3)
- ⑧ - Vis tête Bombée - x4 (M5 x 12)

F - REMPLISSAGES

Lame 100x20

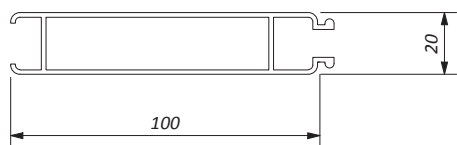

Lame chevron

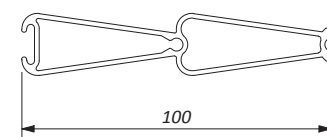

Lame 290x20

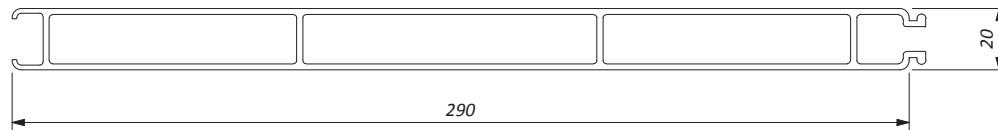

Lame ajourée 45x7.5

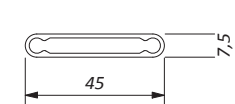

Tôle

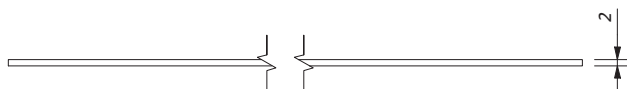

Lame 100x20 (PA033)
Lame 290x20 (PA129)
Lame chevron (PA045)
Lame ajourée (PA044)
Tôle ép. 2 mm

G - LAMES 100X20 ET 290X20

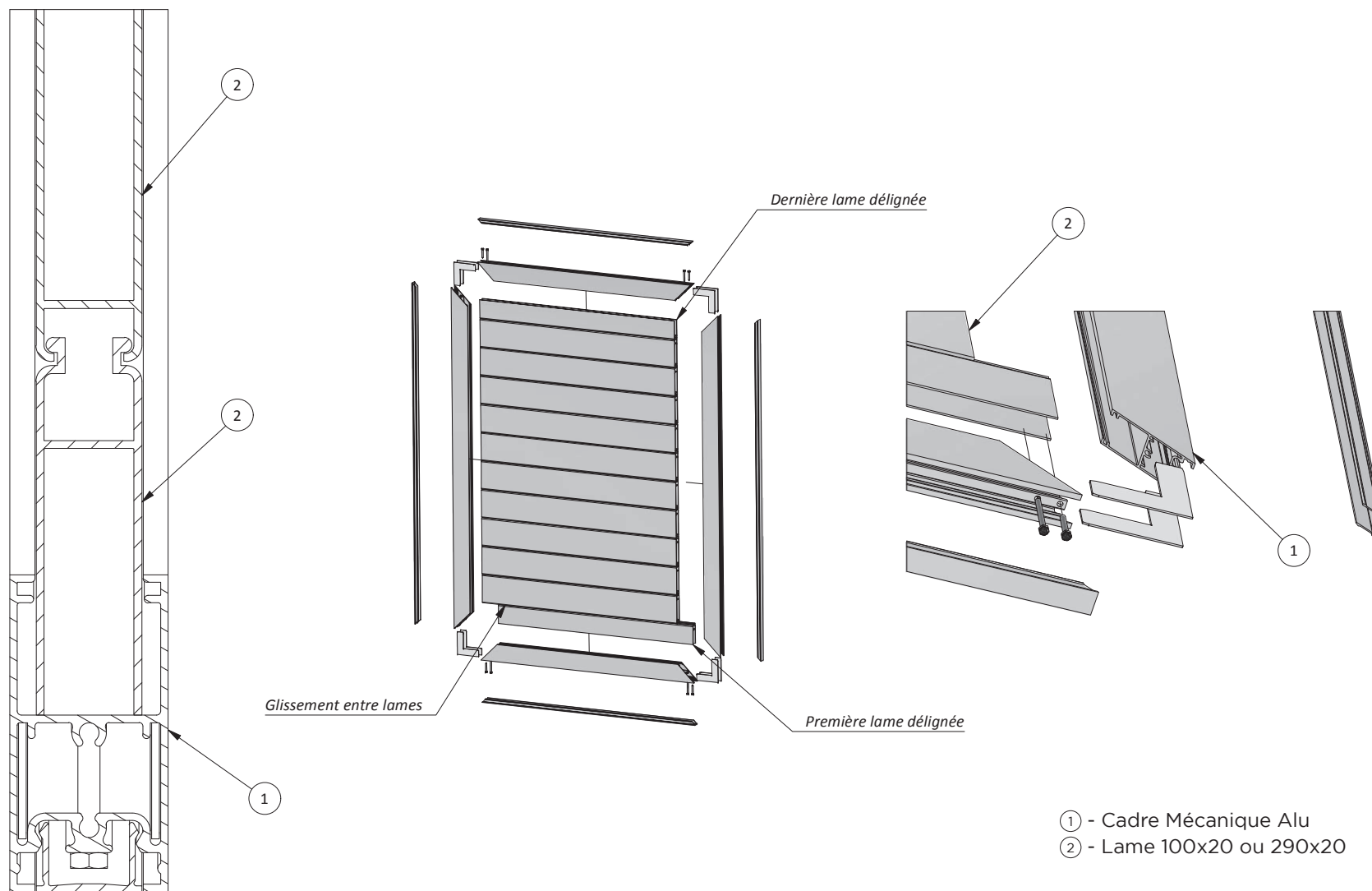

- ① - Cadre Mécanique Alu
- ② - Lame 100x20 ou 290x20

H - LAMES CHEVRON

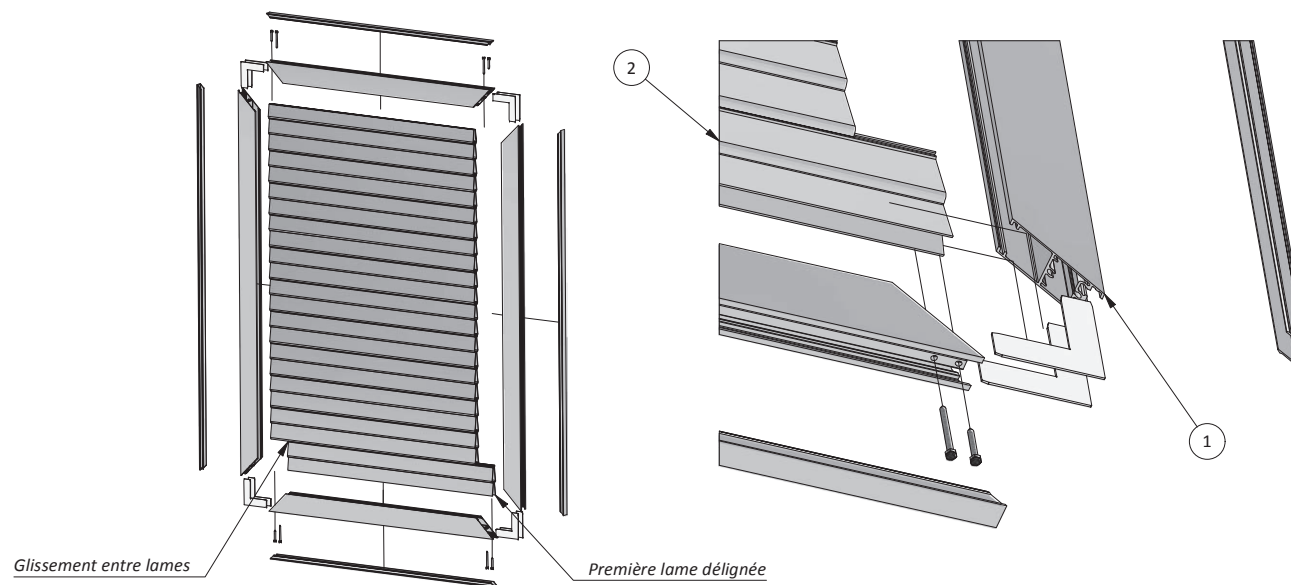
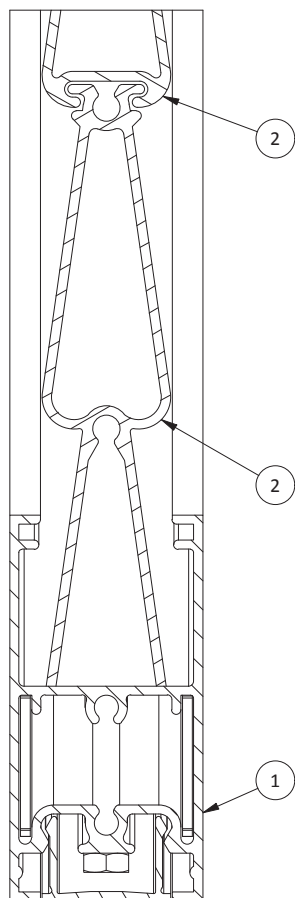

- ① - Cadre Mécanique Alu seul
- ② - Lame Chevron

I - LAMES AJOURÉES

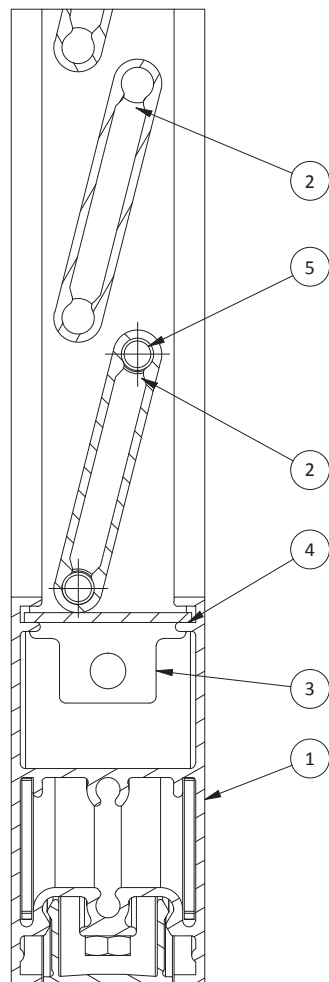

Glissement de l'ensemble Lames - Fixes Lames vissé dans le Cadre

Glissement du Plat 26x1,5 dans le Cadre pour appui première Lame

Vissage de la lame sur le fixe lame vis Tête bombée Torx ST5,5x13

- ① - Cadre Mécanique Alu seul
- ② - Lame américaine (PA044)
- ③ - Fixe Lame trapèze - x2
- ④ - Plat 26x1.5 (PF455)
- ⑤ - Vis tôle - tête bombée Torx - x4 / lame (ST 5,5 x 13)

J - TÔLE

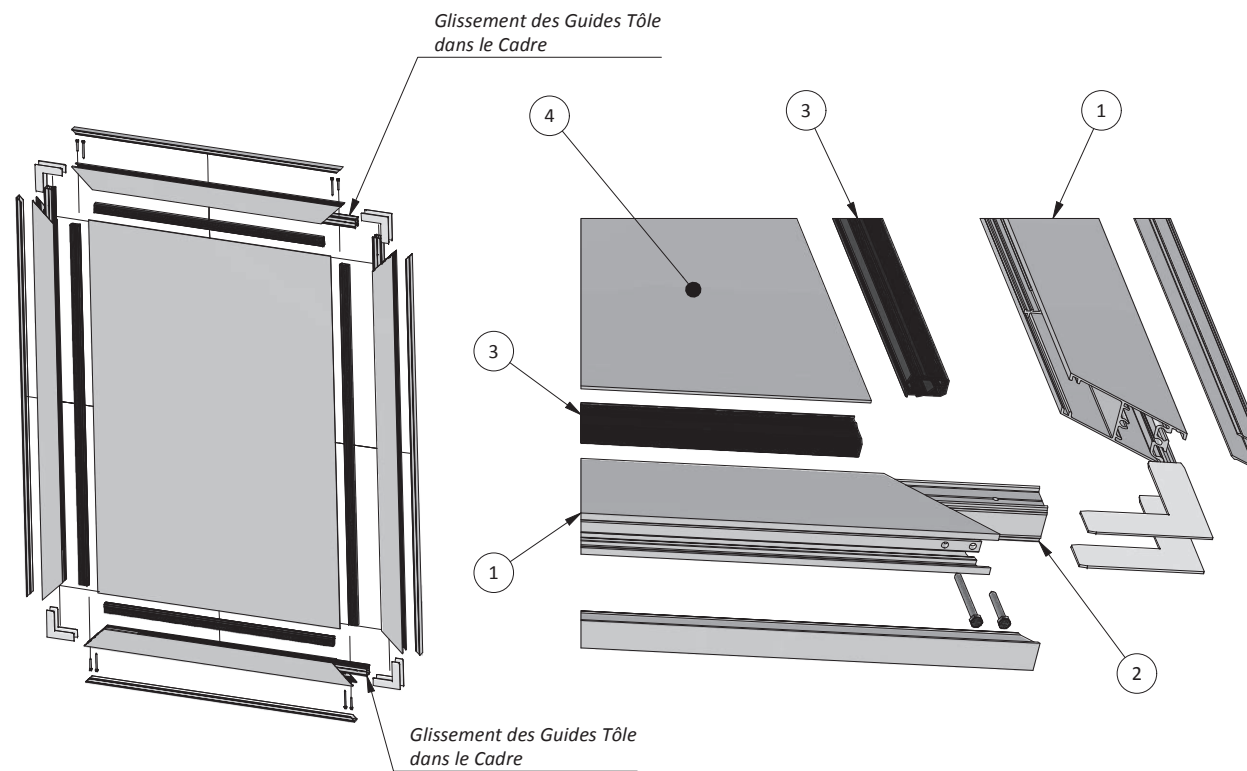
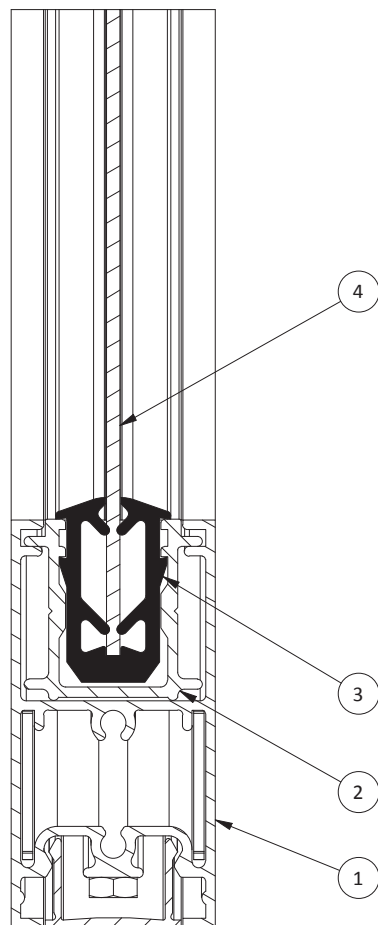

- ① - Cadre Mécanique Alu seul
- ② - Guide tôle - x 4 (PA043)
- ③ - Joint Tôle 2 mm - x 4 PA025
- ④ - Tôle épaisseur 2 mm

K - CADRE MÉCANIQUE AVEC BATTEMENT

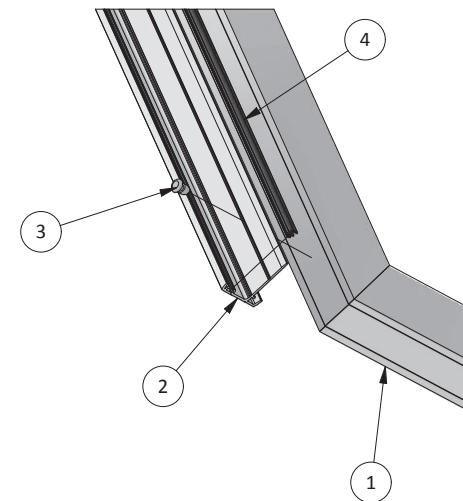
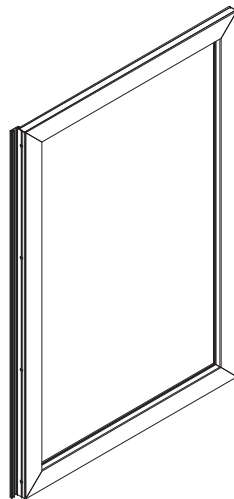
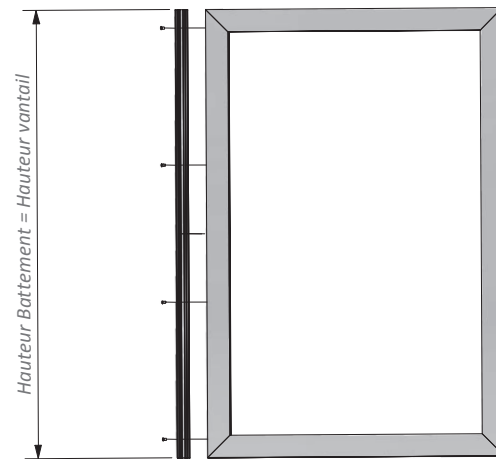
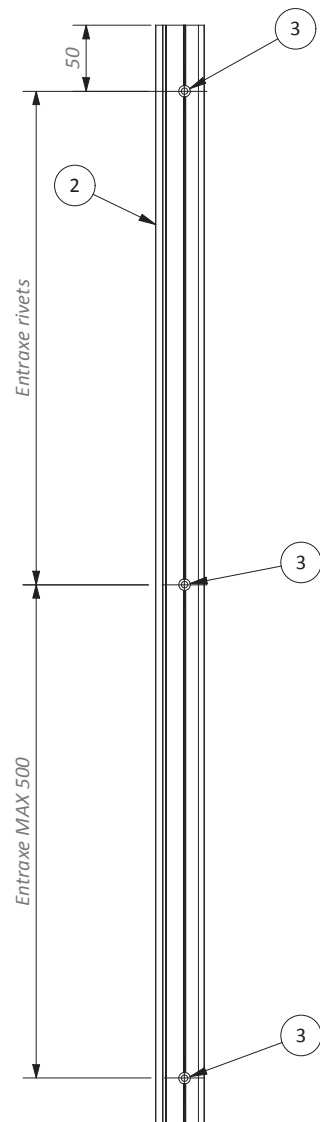

- ① - Cadre Mécanique Alu seul
- ② - Battement Contemporain (PA178)
- ③ - Rivet 4.8x8
- ④ - Joint de Battue (PI106)

L - FIXATION ÉQUERRES ET TÉS

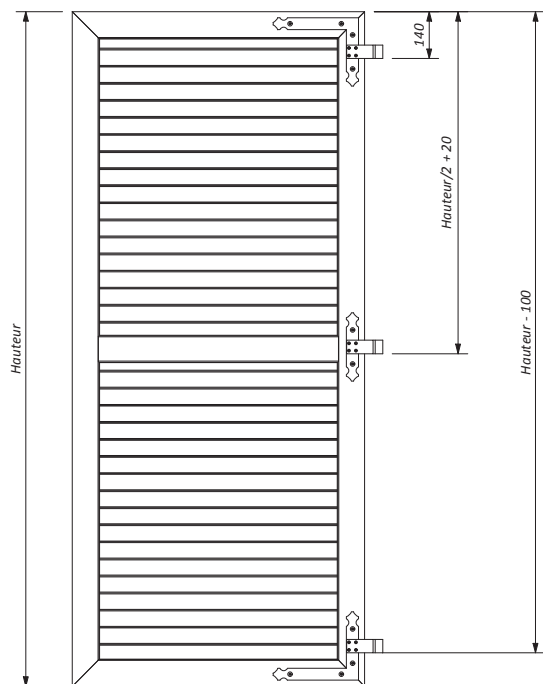

Equerre fixe petit ou grand déport

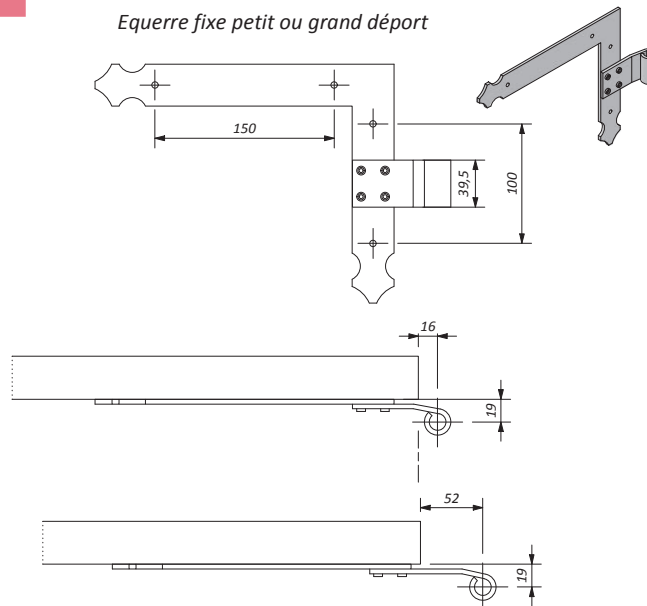

Té fixe petit ou grand déport

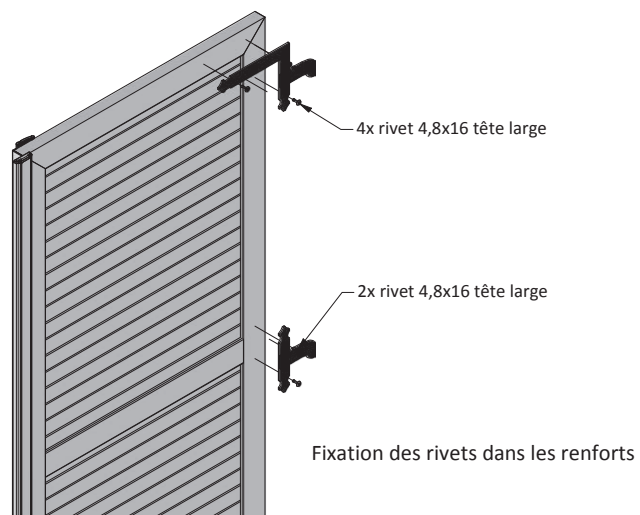
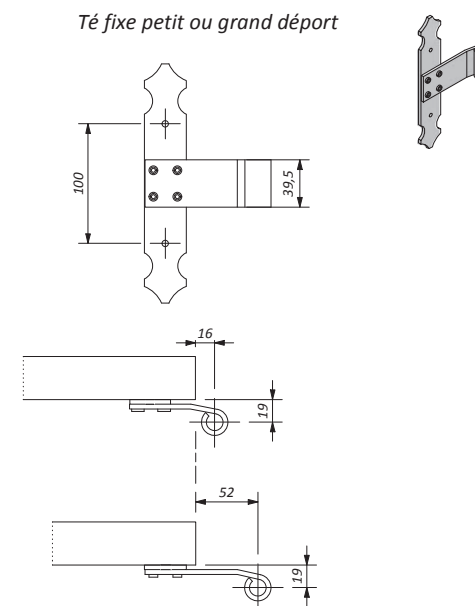

M - ASSEMBLAGE ET FIXATION ESPAGNOLETTE DC

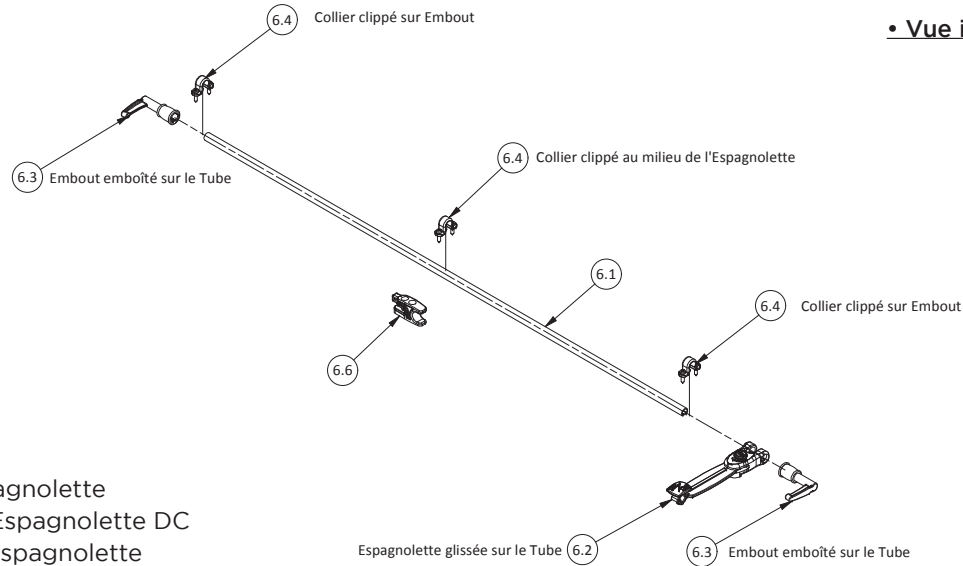

- ⑥.1 - Tube espagnolette
- ⑥.2 - Poignée Espagnolette DC
- ⑥.3 - Embout espagnolette
- ⑥.4 - Collier composite plat ou décalé
- ⑥.5 - Vis auto-perforante tête bombée ST4,8x22
- ⑥.6 - Support espagnolette autobloquante
- ⑥.7 - Vis auto-perceuse tête fraisée ST4,8x302

• Nombre de colliers :

- 3 colliers composites pour longueur ≤ 1800 mm
- 4 colliers composites pour longueur > 1801 mm

• Accessoires :

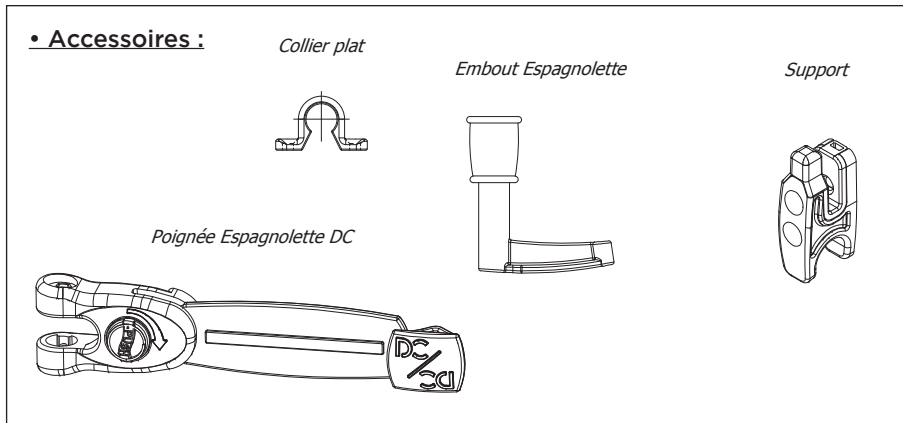

• Vue intérieure - 1 Vantail

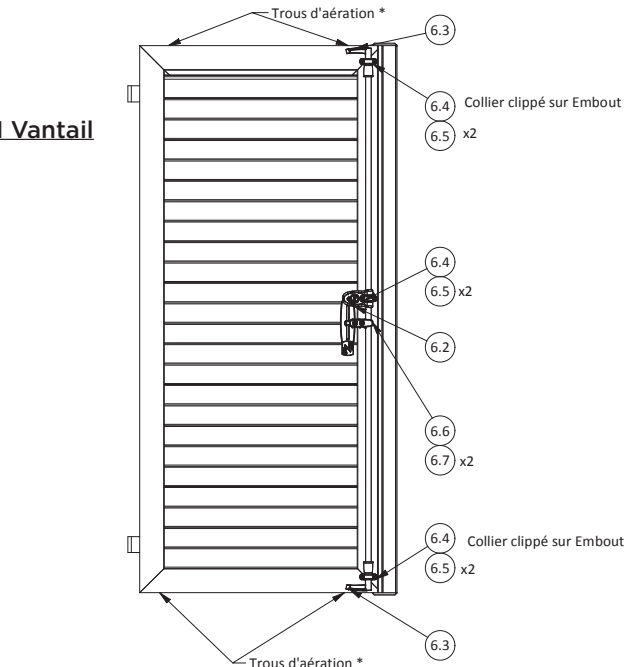

• Vue intérieure - 2 Vantaux

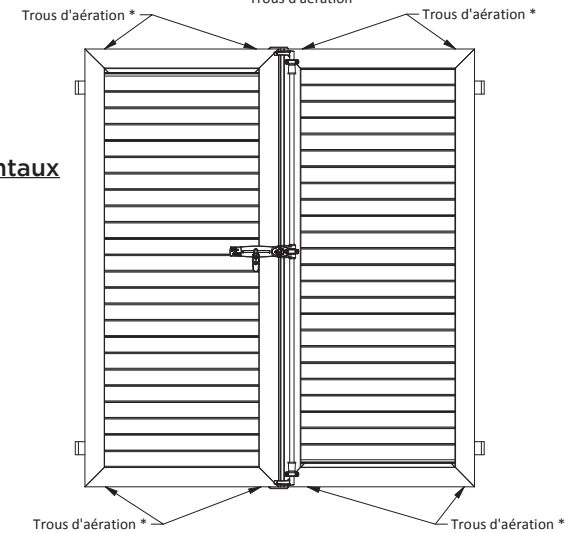

*Suivant coloris

N - CADRE MÉCANIQUE CINTRÉ

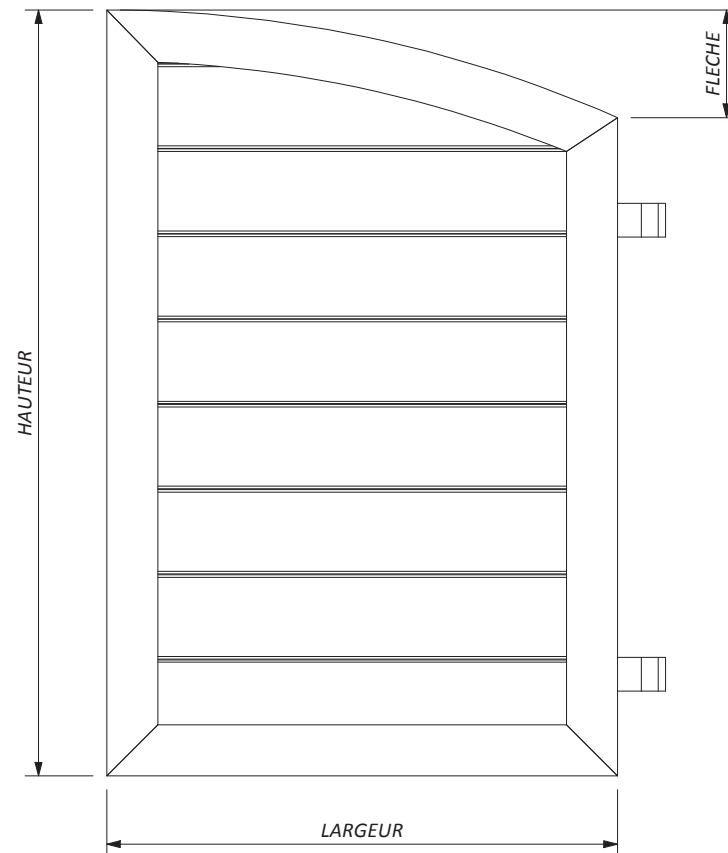
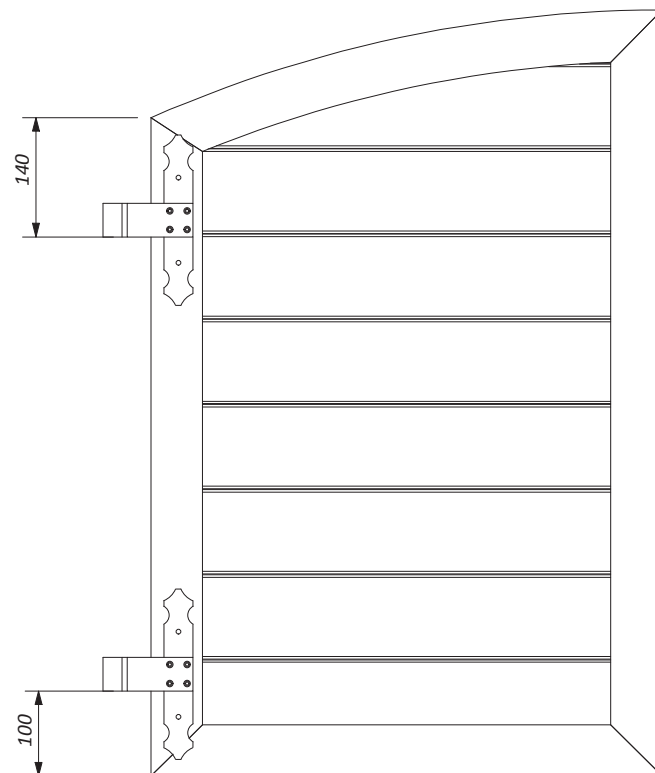
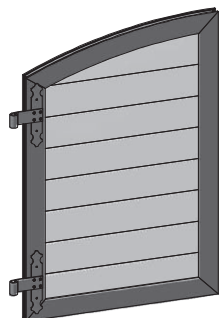

Rayon de cintrage mini = 800 mm

$$\text{RAYON} = \frac{((\text{LARGEUR} \times \text{LARGEUR})/4 \times \text{FLÈCHE}) + \text{FLÈCHE}}{2}$$

Assemblage Volets repliables avec pentures

A - FIXATION PENTURES COUDÉES ET CHARNIÈRES DE LIAISON SUR VANTAIL PORTEUR

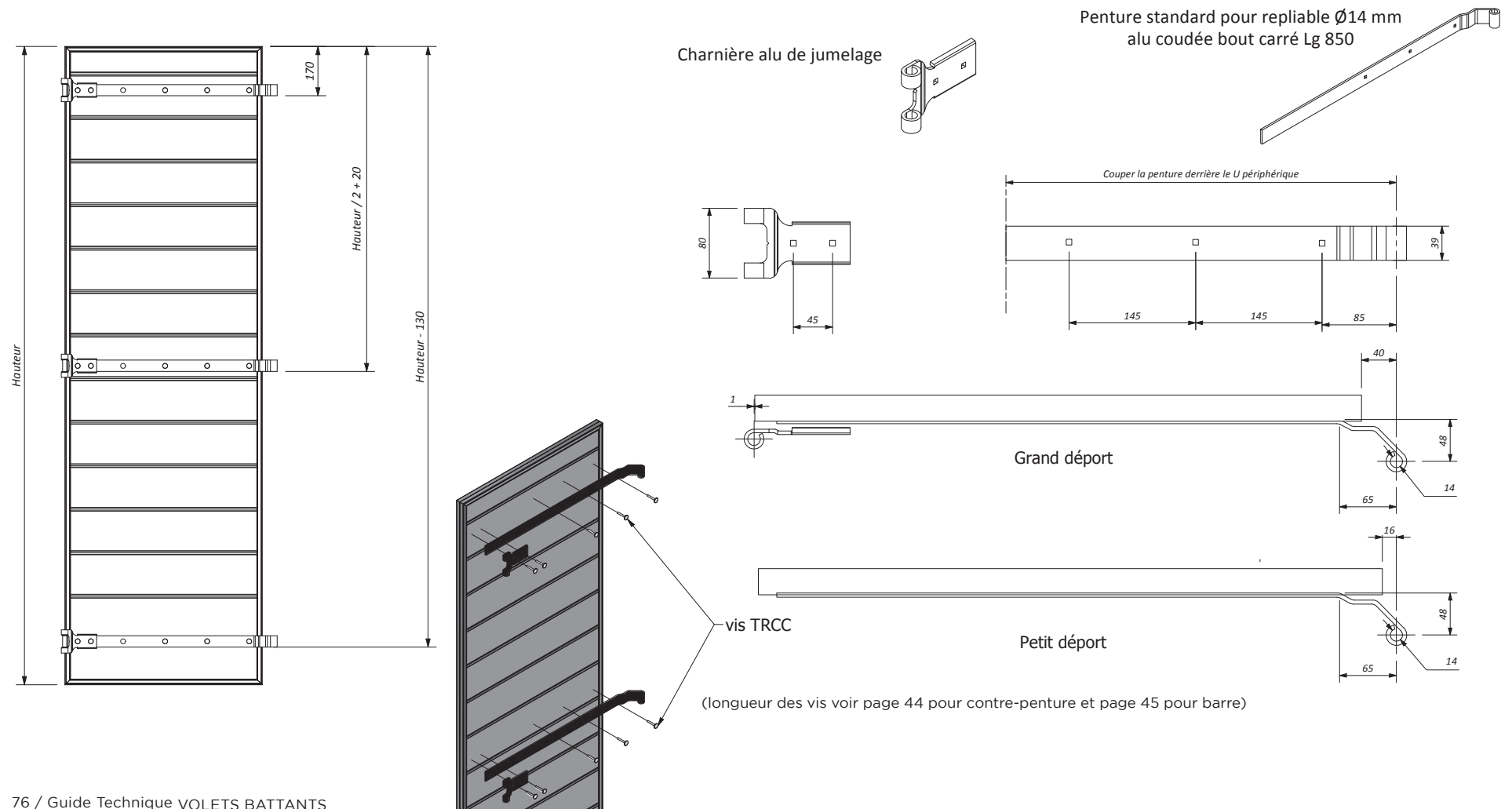

B - FIXATION NEUSILLONS COUDÉS SUR VANTAIL PORTEUR

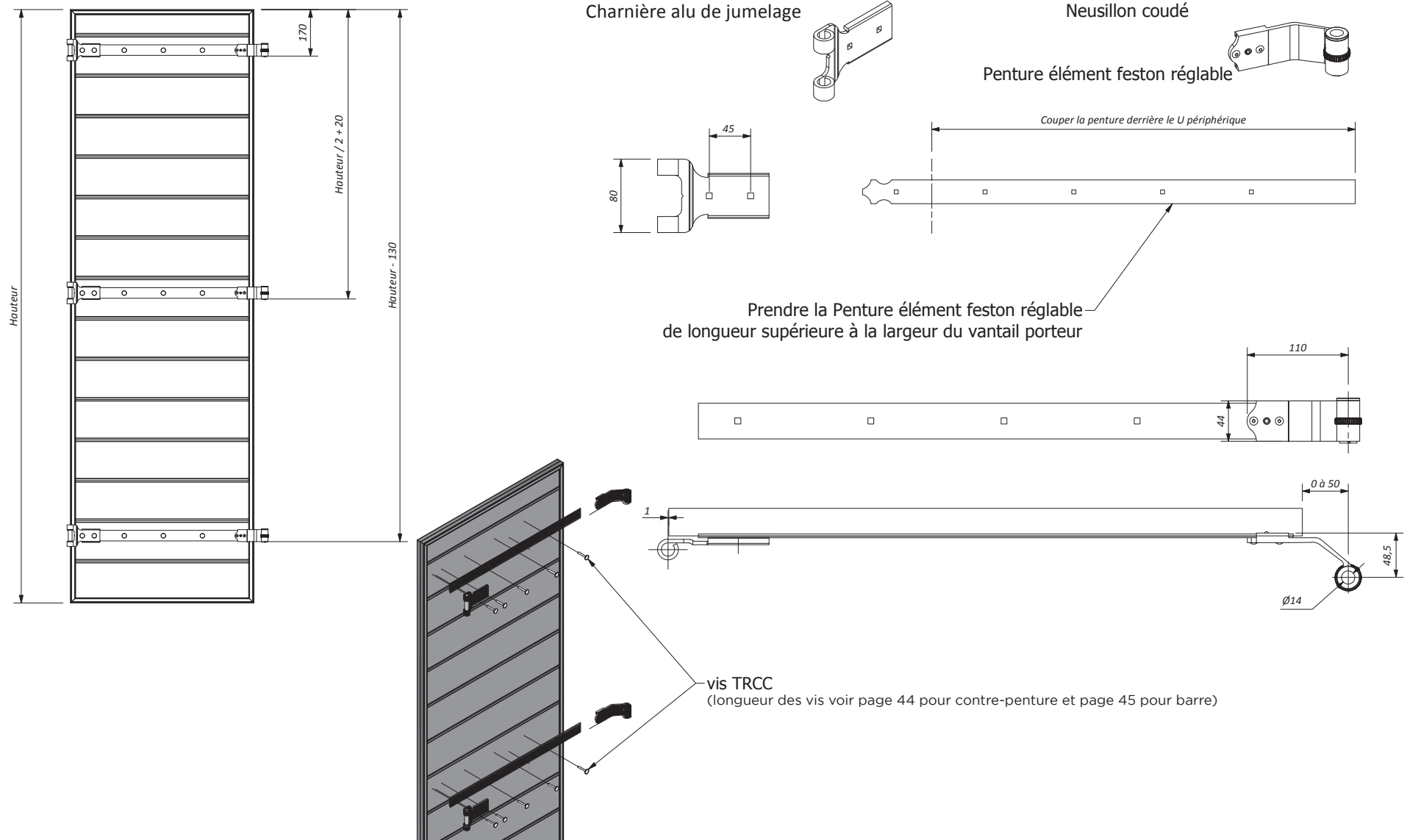

C - ASSEMBLAGE VOILETS STANDARDS REPLIABLES

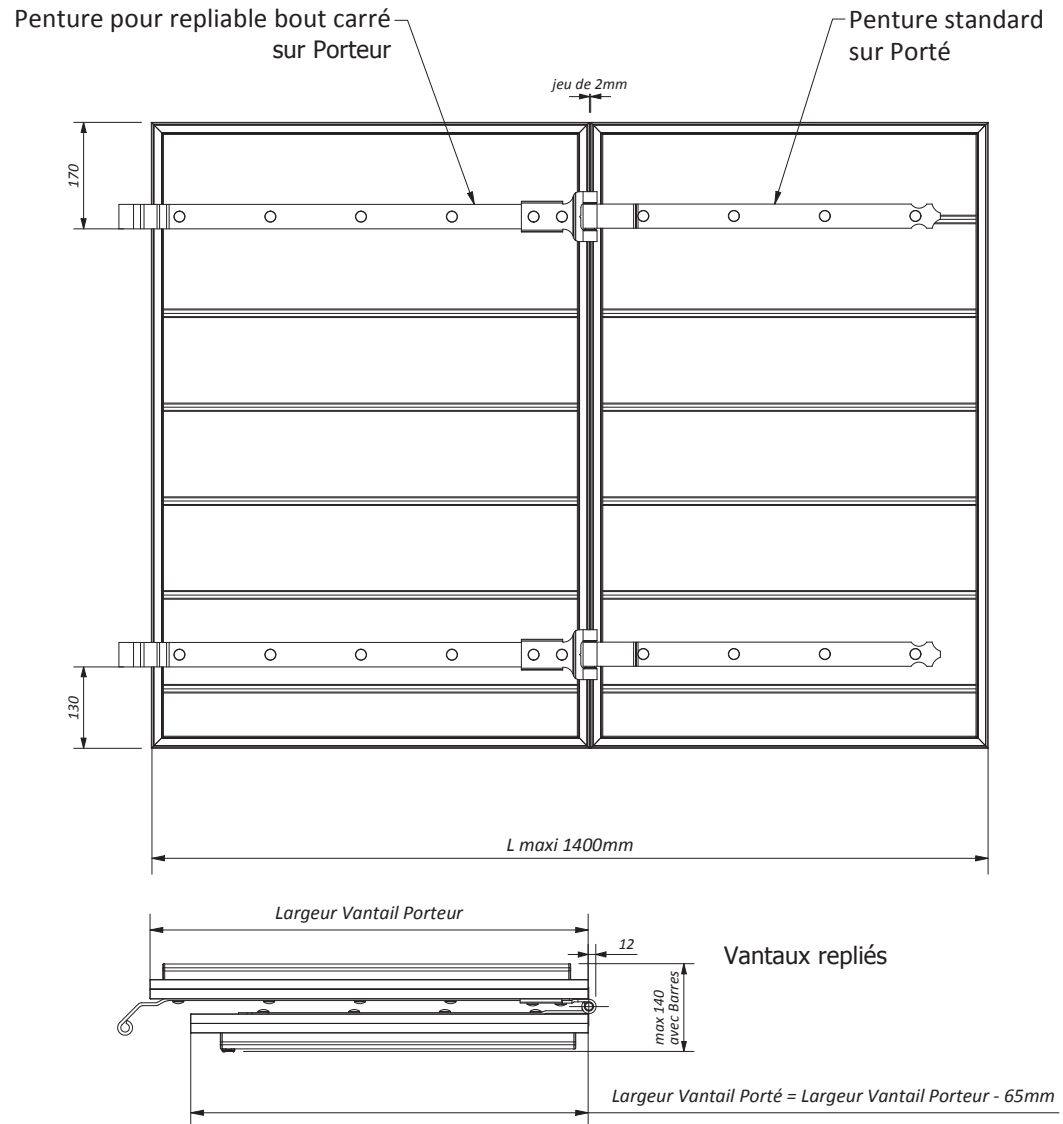

Assemblage des Vantaux

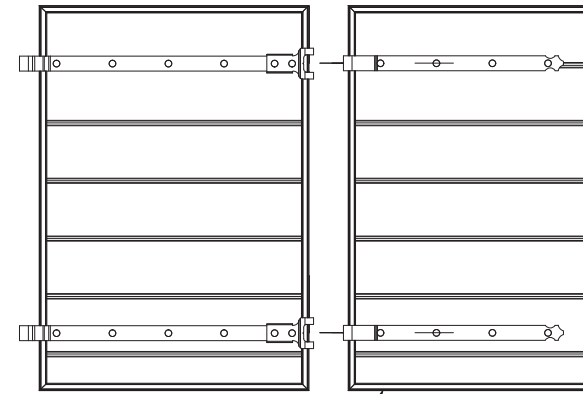

Aligner le vantail porté au vantail porteur

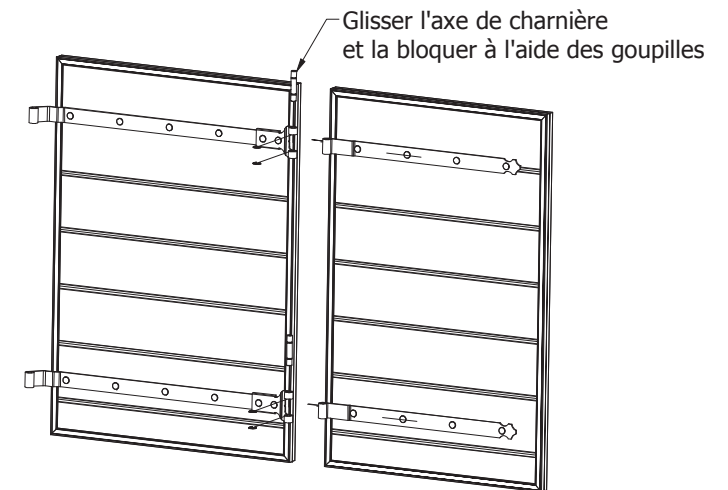

D - VERROUILLAGE DES VANTAUX EN POSITION FERMÉE

Crochets rivetés sur le vantail Porté
1 en haut et 1 en bas

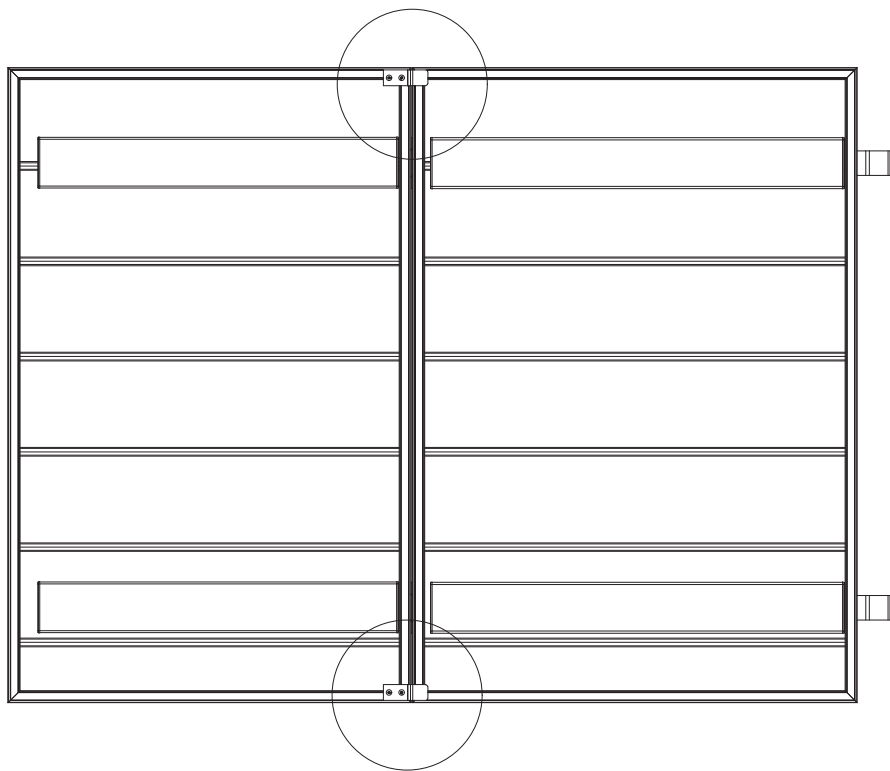

Crochet de rappel VT repliable
en fourniture avec rivets 4,8x16
Ref. 4158

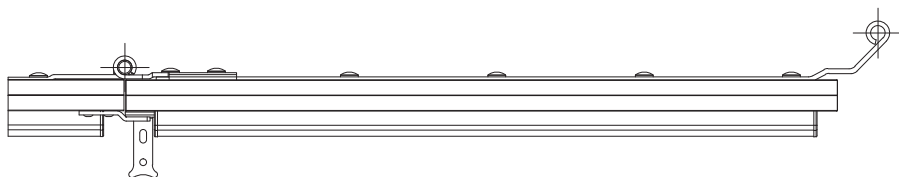
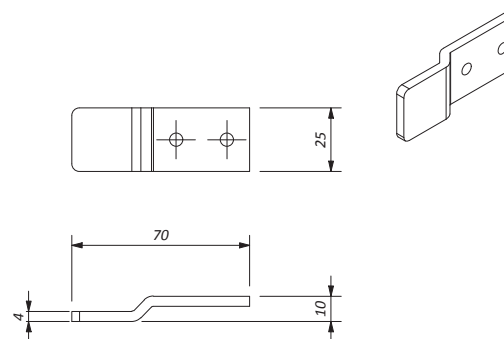

Dardennes alignées au Vantail Porteur

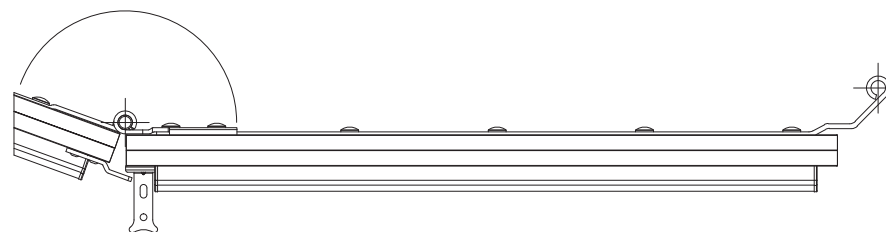

Assemblage Volets repliables avec équerres et tés

A - FIXATION ÉQUERRES ET TÉS COUDÉS SUR VANTAIL PORTEUR

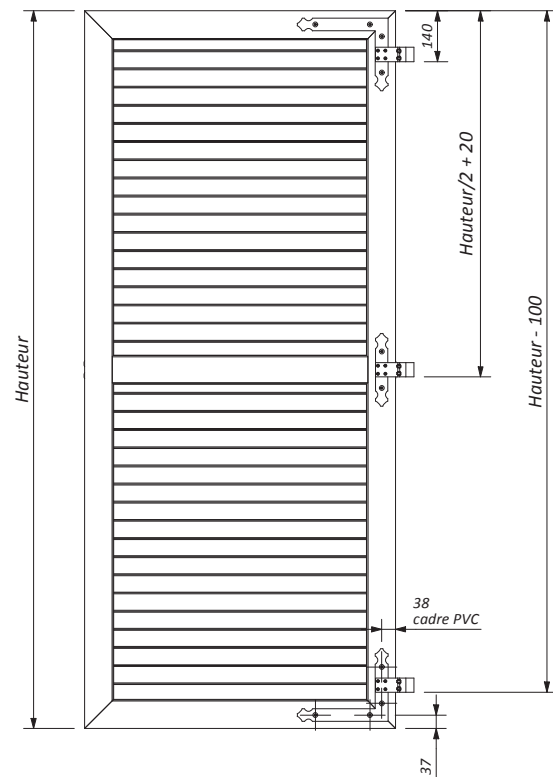

Equerre fixe coudée petit ou grand déport

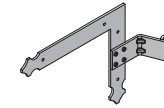
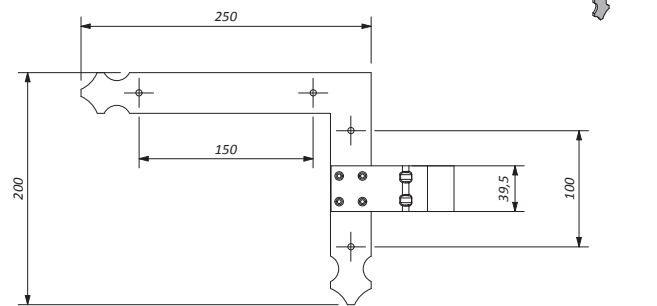

Té fixe coudé petit ou grand déport

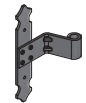
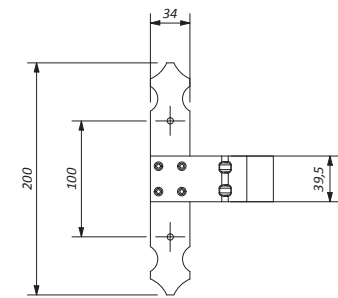

Grand déport PVC

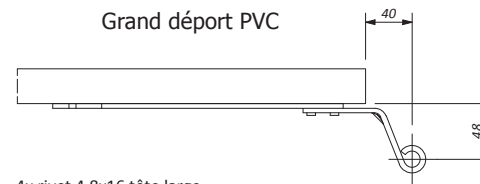

Grand déport ALU

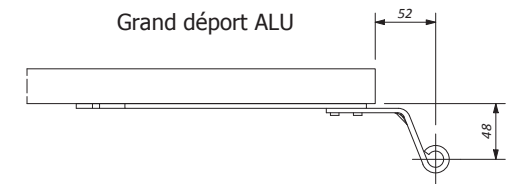

Petit déport

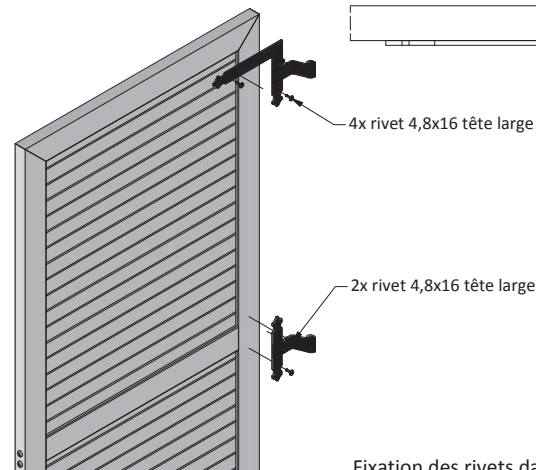
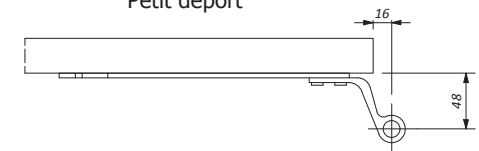

Fixation des rivets dans les renforts (pour Cadre PVC soudé)

B - FIXATION ÉQUERRES ET TÉS COUDÉS RÉGLABLES SUR CADRE PVC SOUDÉ SUR VANTAIL PORTEUR

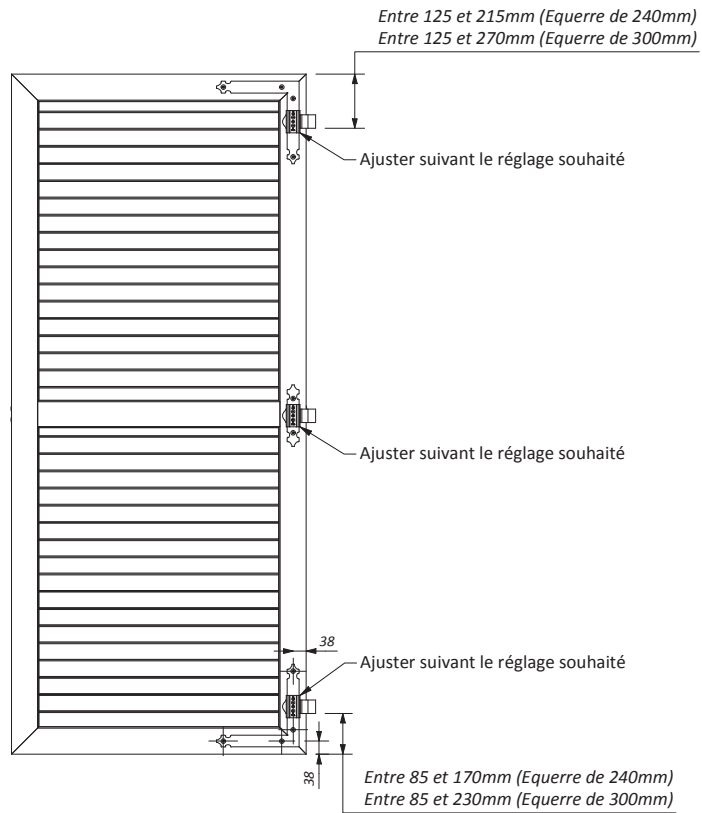

Equerre réglable coudée 240mm ou 300mm

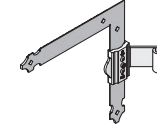
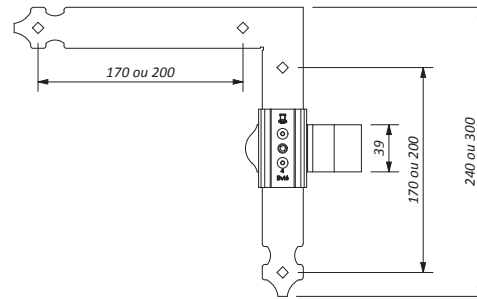

Té réglable coudé

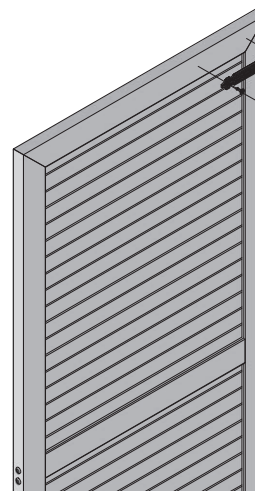
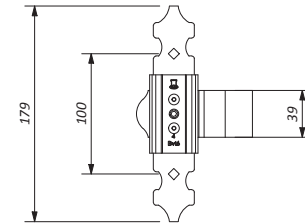

4x rivet 4,8x16 tête large

2x rivet 4,8x16 tête large

Fixation des rivets dans les renforts

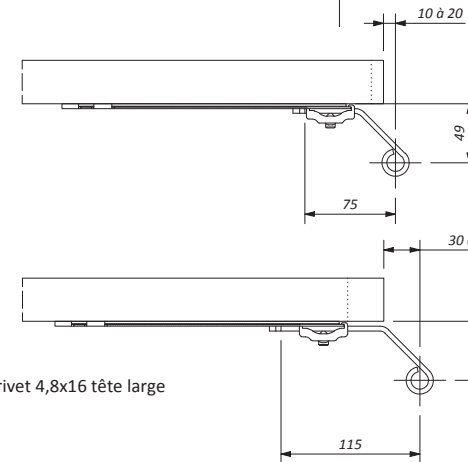

Noeud Alu Coudé 75mm

Noeud Alu Coudé 115mm

C - FIXATION ÉQUERRES ET TÉS COUDÉS RÉGLABLES SUR CADRE ALU MÉCANIQUE SUR VANTAIL PORTEUR

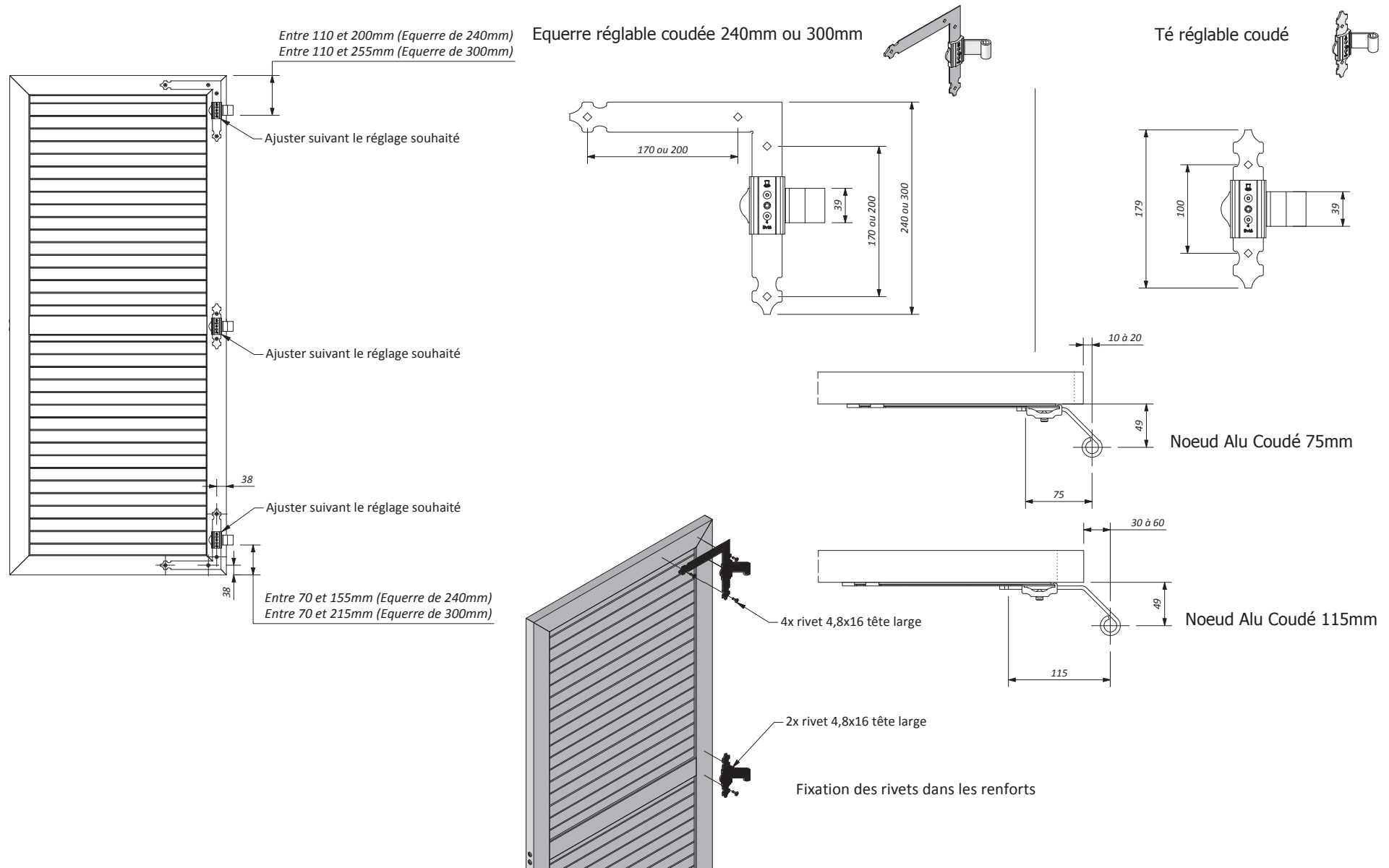

D - ASSEMBLAGE VOILETS À CADRE REPLIABLES

jonction entre vantail porteur et porté

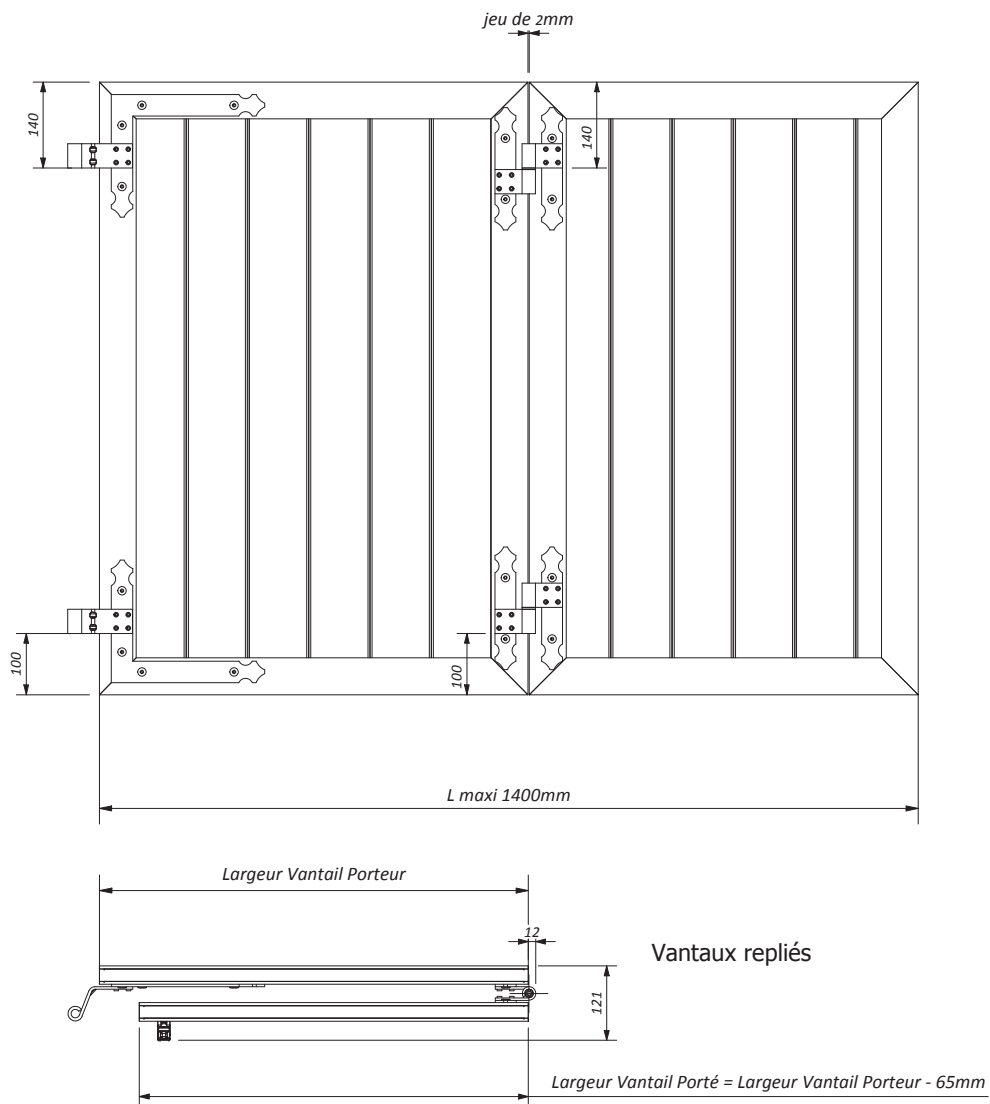

Assemblage des Vantaux

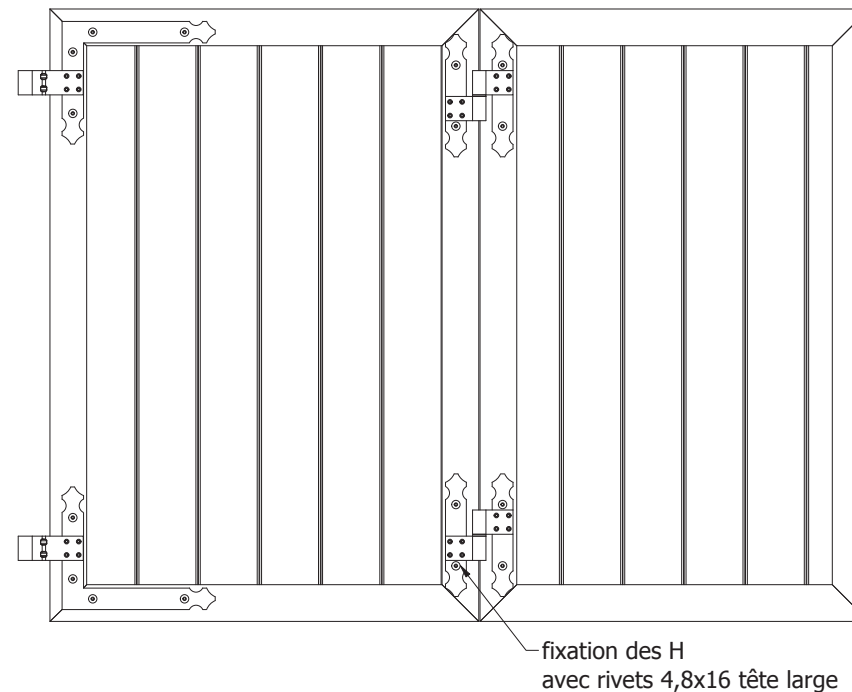

E - VERROUILLAGE DES VANTAUX EN POSITION FERMÉE

Crochets rivetés sur le vantail Porté
1 en haut et 1 en bas

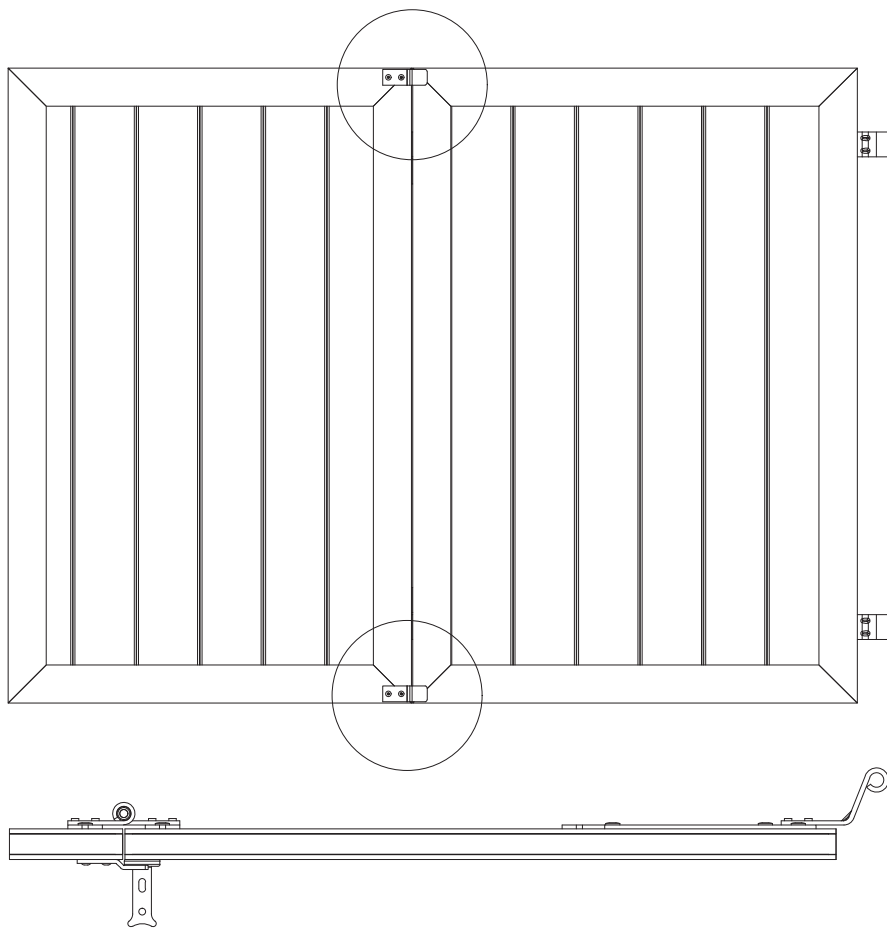

Crochet de rappel VT repliable
en fourniture avec rivets 4,8x16
Ref. 4158

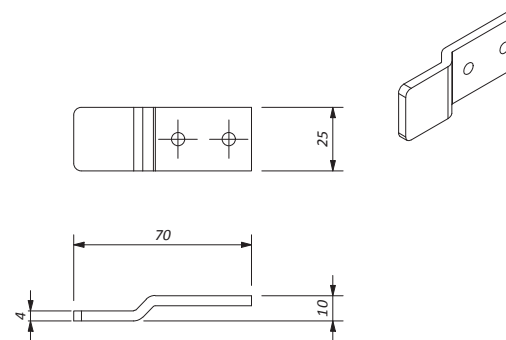

Dardennes alignées au Vantail Porteur

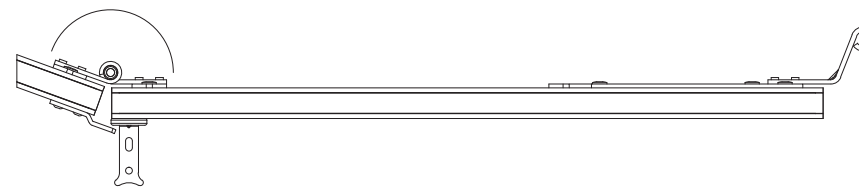



Volets battants 24 mm standards, coloris 9 016 cintré avec espagnolette alu classique

Les pentures

A - PENTURES NON-RÉGLABLES

Penture alu festonnée Ø14 en std
existe en Ø16

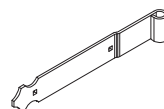
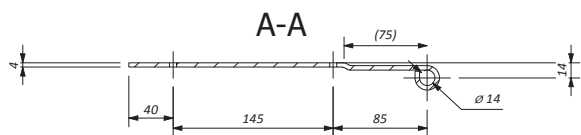
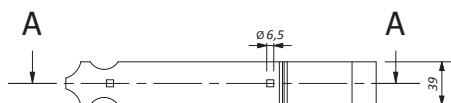

- Longueur de la Penture suivant la largeur du Vantail et le système de fermeture.
- Longueur de la contre-penture suivant la longueur de la Penture.
cf. tableau page suivante

Contre Penture alu festonnée

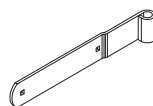
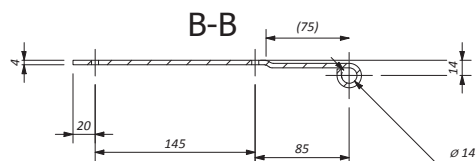
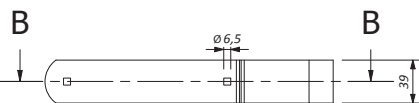
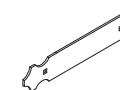
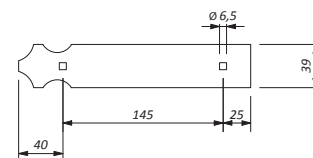

Penture alu Bout rond Ø14 en std
existe en Ø16

Contre Penture alu bout rond

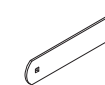
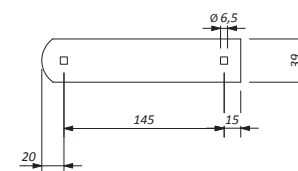

Penture standard pour repliable Ø14
alu coudée bout carré Lg 850
existe en Ø16

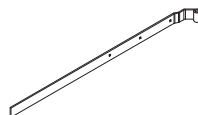
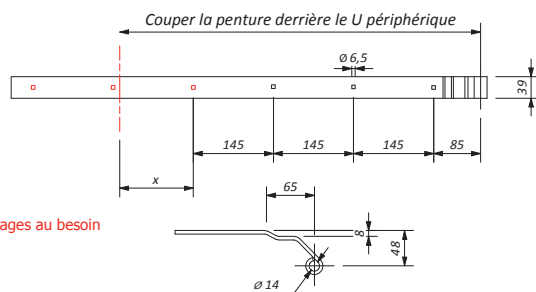

Contre Penture droite
bout carré Lg 790

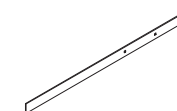
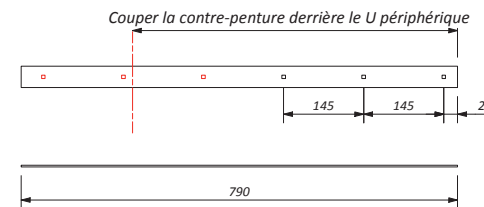

B - PENTURES RÉGLABLES

Élément Feston réglable

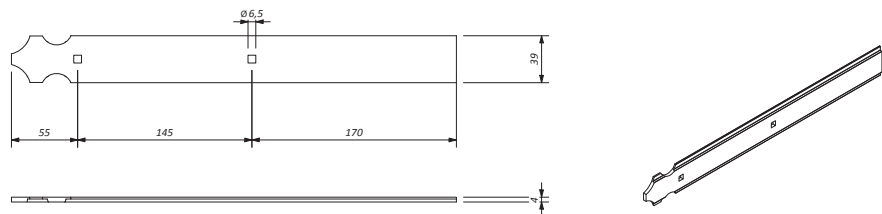

Penture réglable assemblée

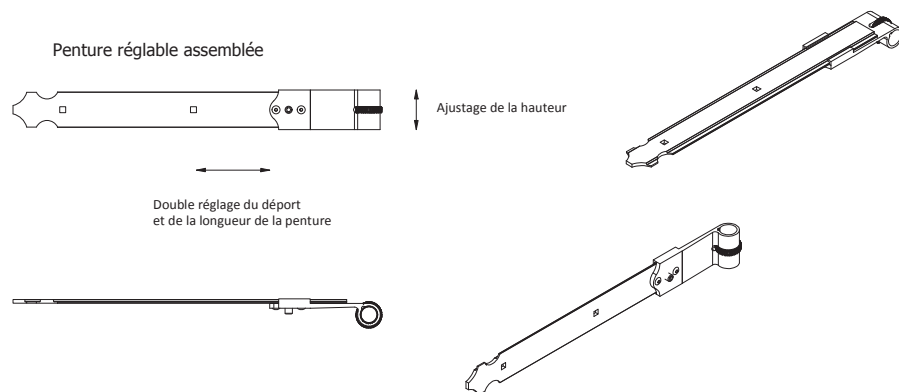

Neusillon droit Ø14

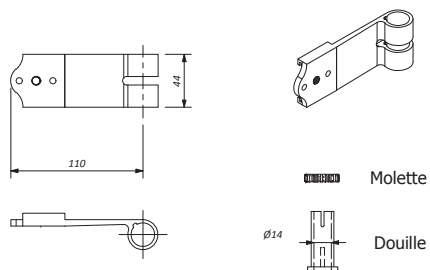

Neusillon col de cygne Ø14

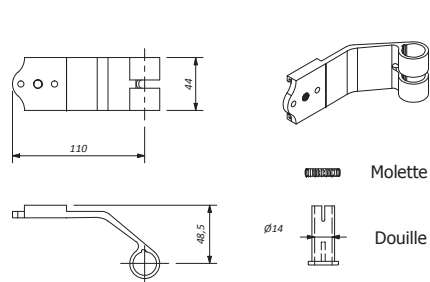

C - NOMBRE DE TROUS

Type de Penture (réglables et non réglables)

Penture	Lg de Penture	Nbre de trous	Lg Contre Penture	Nbre de trous
Bout Festonné	270	2	210	2
	415	3	355	3
	560	4	500	4
	705	5	645	5
	850	6	790	6
	995	7	935	7
Bout Carré	850 coudé	3	790	3
Bout Rond	250	2	180	2
	395	3	325	3
	540	4	470	4
	685	5	615	5
	830	6	760	6
	805	5	790	5
Réglable Feston	370	2	355	2
	515	3	500	3
	660	4	645	4
	805	5	790	5

D - POSITION STANDARD DES PENTURES SUR VANTAIL

- VOILETS PVC ET ALUMINIUM

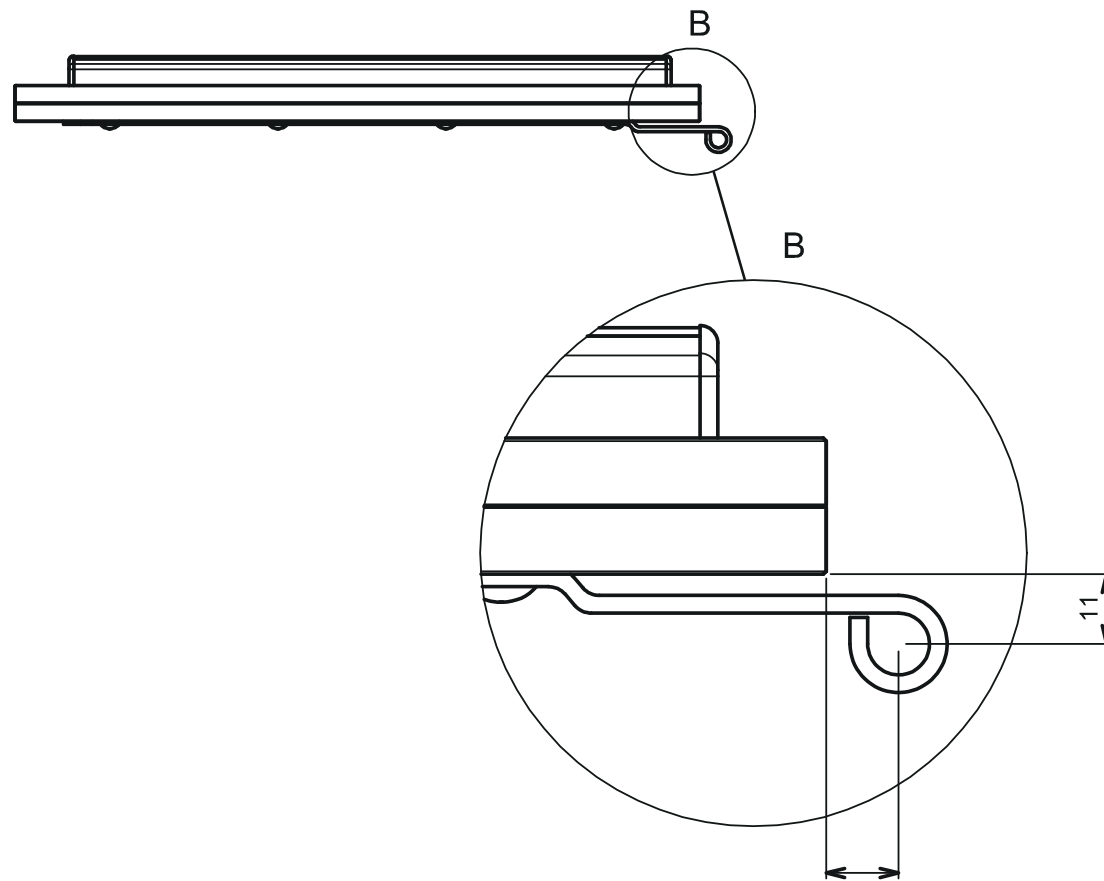
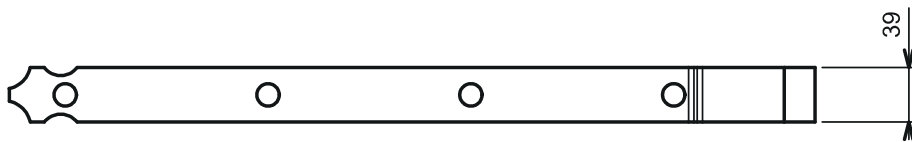
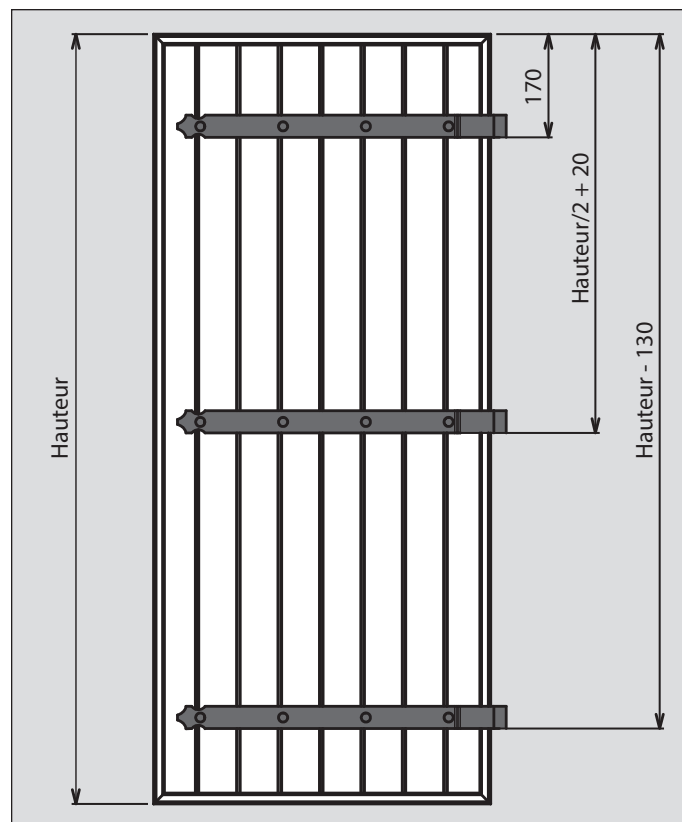

Gonds en tableau	16 mm
Gonds en façade	40 mm

E - CALCUL LONGUEUR PENTURE

• PENTURE NON RÉGLABLE

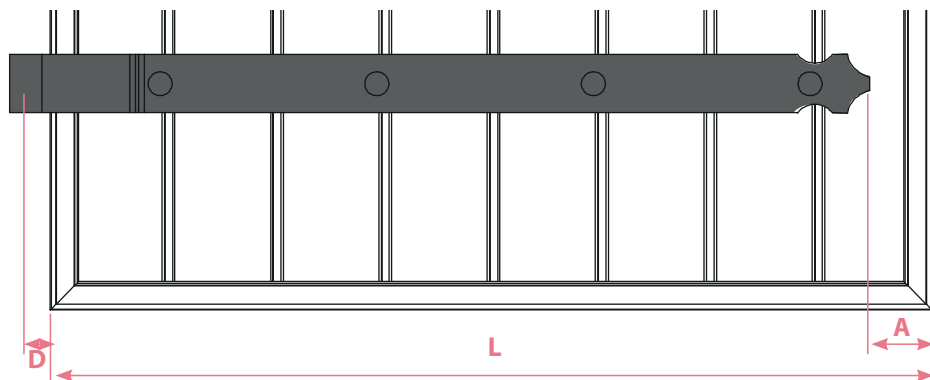

$$\text{Longueur penture} = D + L - A$$

D = Distance entre le bord du volet et l'axe de la penture

L = Largeur exécution du vantail

A = 31 mm (largeur U + 10 mm de jeux)

avec une **serrure** il faut déduire **55 mm de plus**



CHOIX DES LONGUEURS DE PENTURE

270 mm
415 mm
560 mm
705 mm
850 mm
995 mm

• PENTURE RÉGLABLE

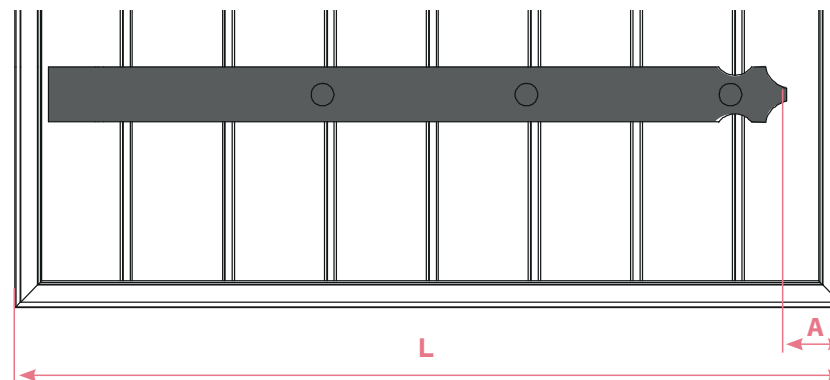

$$\text{Longueur penture} = L - A$$

L = Largeur exécution du vantail

A = 45 mm (avec une **serrure** il faut déduire **55 mm de plus**)

CHOIX DES LONGUEURS DE PENTURE

370 mm
515 mm
660 mm
805 mm



En fonction de votre résultat, il faut toujours prendre la dimension de penture inférieure.

Exemples utilisation pentures spéciales

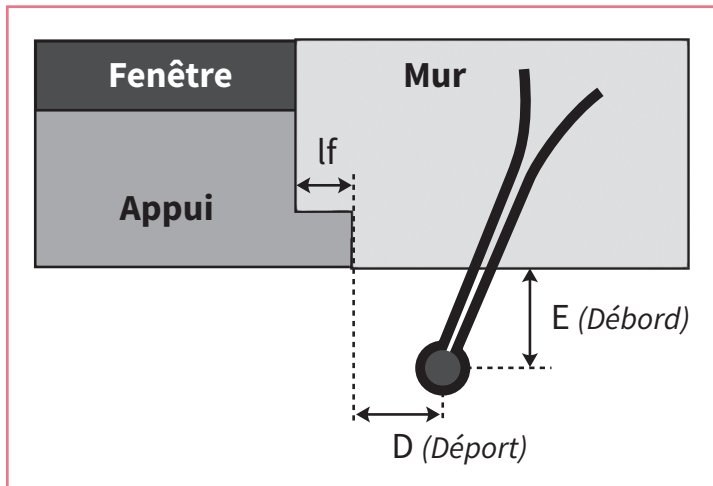

1 - DÉPORT DES GONDS (COTE D)

- Si le déport (D) est supérieur à 45 mm.
- Si le déport (D) + la largeur de feuillure (LF) est supérieur à 55 mm.

2 - DIAMÈTRE DES GONDS

- Si le diamètre du gond est supérieur à 16 mm.



3 - DÉBORD DES GONDS (COTE E)

Exemples de disposition avec pentures standards

- ▶ Le débord de gond standard est de 15 mm.

Volet aligné

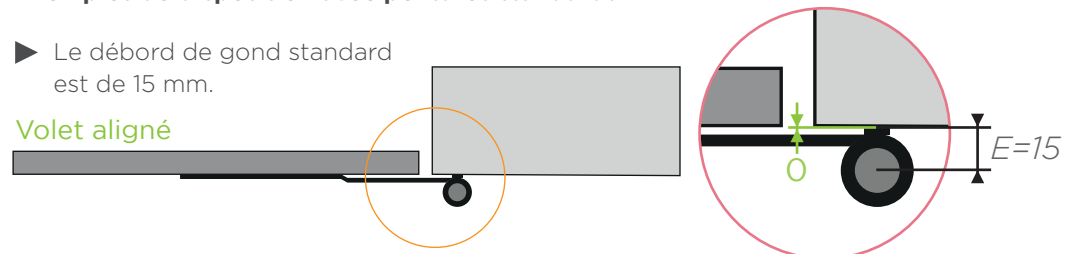

- ▶ Si le débord est inférieur à 15 mm le volet rentrera dans le tableau.

Volet rentrant

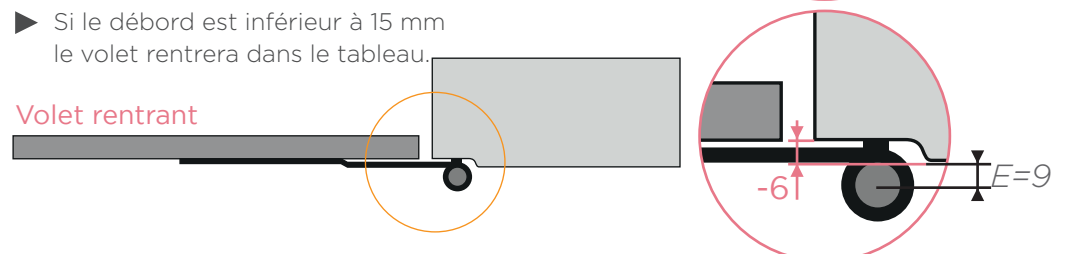

- ▶ Si le débord est supérieur à 15 mm il ressortira du tableau.

Volet sortant

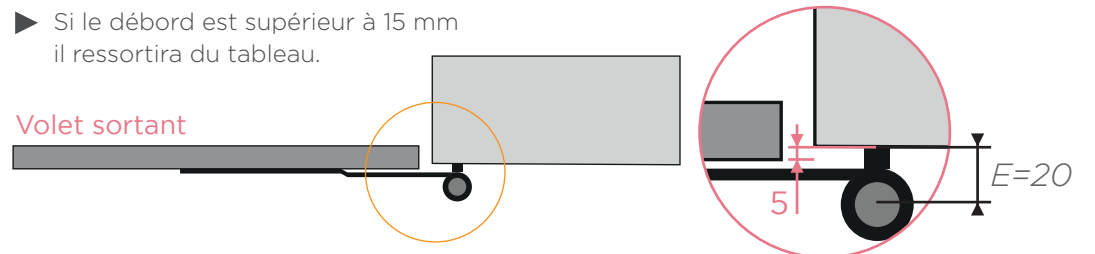

CAS SPÉCIFIQUES :

- Si le débord de gond est supérieur à 20 mm pour vantaux simples.
- Si le débord de gond est supérieur à 50 mm pour vantaux repliables.
- Si le débord de gond est inférieur à 0 mm.

→ **pentures spéciales obligatoires (en plus-value)**

Si vous souhaitez des pentures spéciales pour des débords entre 15 et 20 mm merci de le préciser sur la commande.

Les équerres et tés

A - ÉQUERRES ET TÉS FIXES «DROITS» POUR VOLET SIMPLE

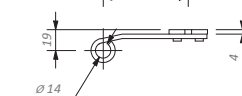
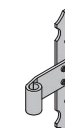
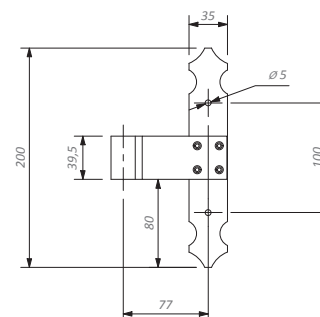
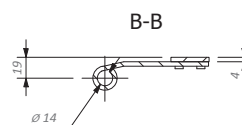
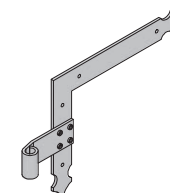
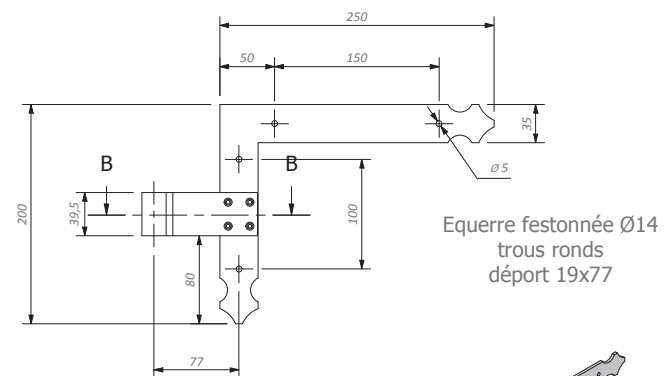
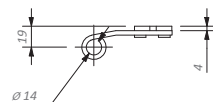
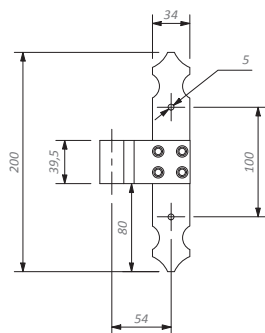
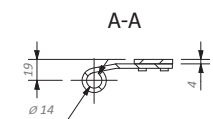
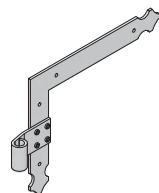
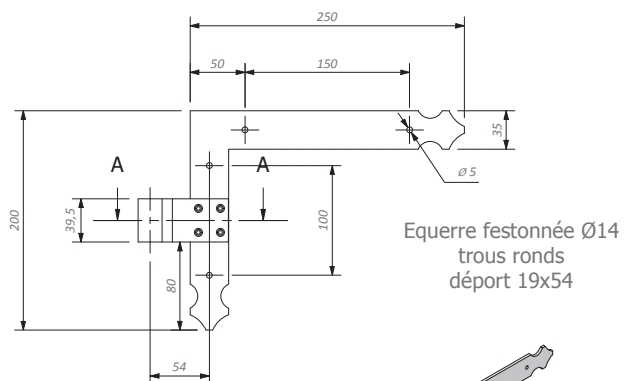

Sens de montage des équerres
disponible à Gauche ou à Droite

B - ÉQUERRES ET TÉS FIXES «COUDÉS» POUR VOLET DOUBLE

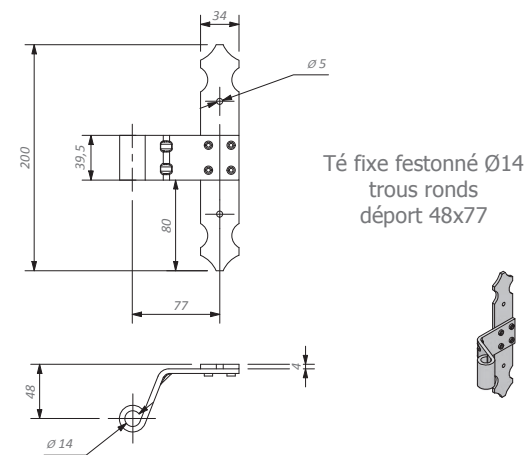
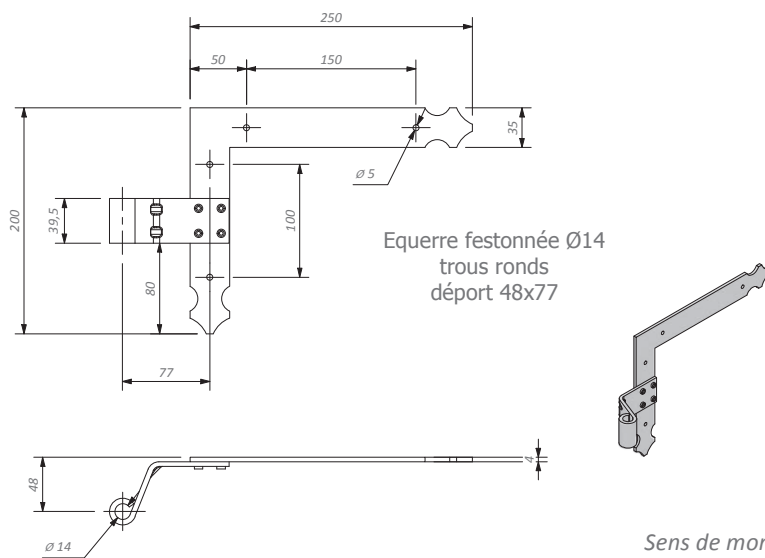
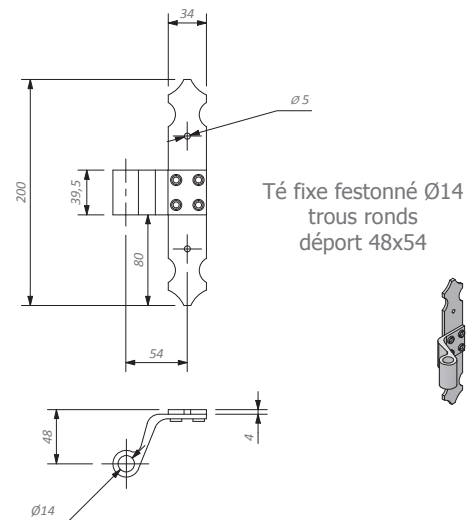
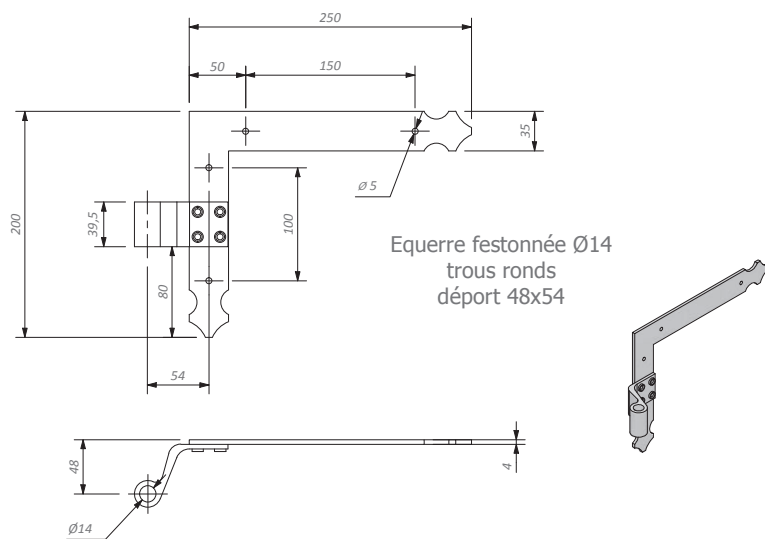

Sens de montage des équerres
disponible à Gauche ou à Droite

C - ÉQUERRES ET TÉS RÉGLABLES NŒUD «DROIT» POUR VOLET SIMPLE

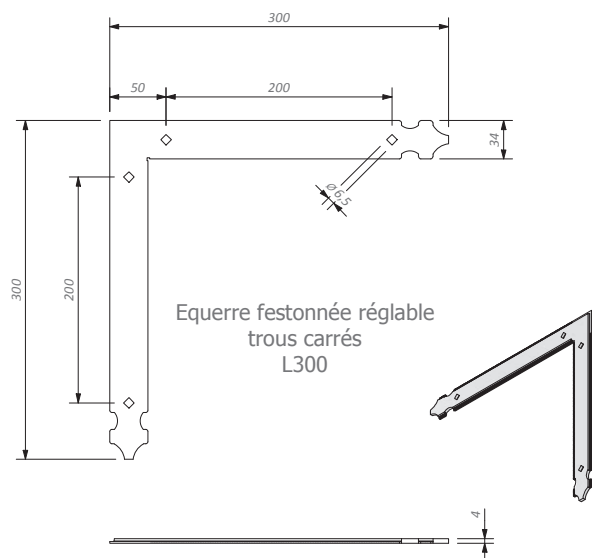
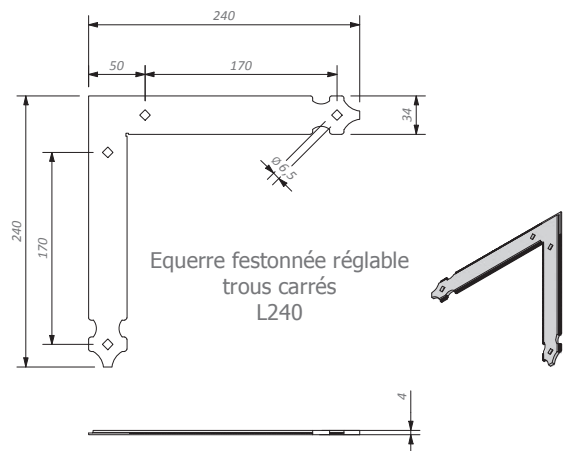

Noeud alu roulé 39x4 Ø14

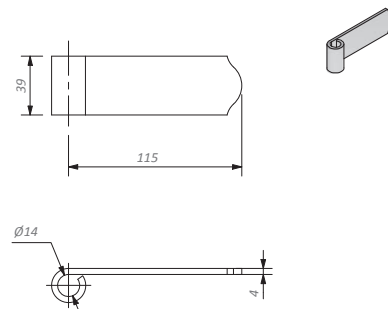

Té alu réglable réversible feston 34x4 trous carrés L179

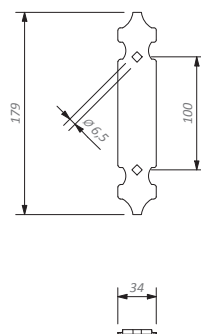

Équerre aluminium réglable réversible feston 34x4 trous carrés

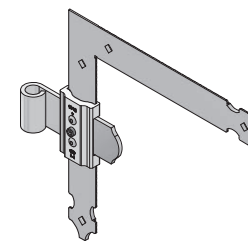
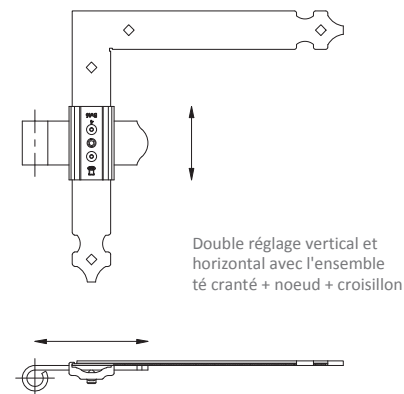

Croisillon aluminium cranté réglable pour noeud 39x4

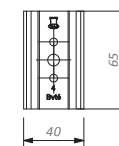

D - ÉQUERRES ET TÉS RÉGLABLES NŒUD «COUDÉ» POUR VOLET REPLIABLE

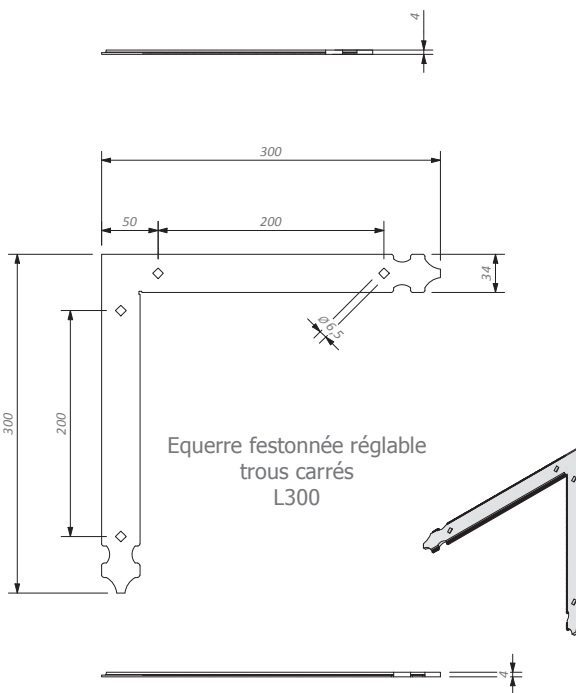
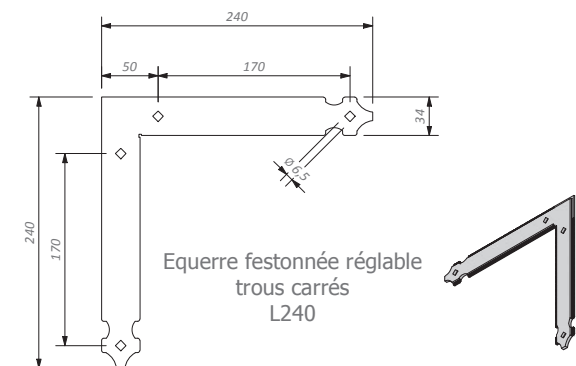

Noeud alu roulé col de cygne 39x4 Ø14 L75

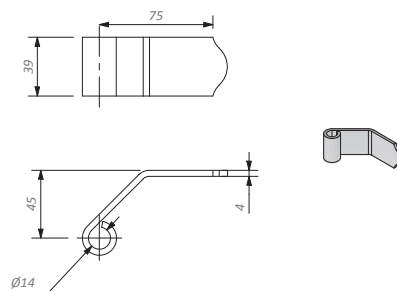

Noeud alu roulé col de cygne 39x4 Ø14 L115

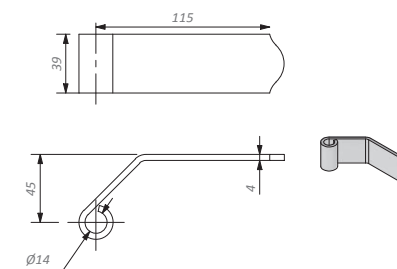

Té alu réglable réversible feston 34x4 trous carrés L179

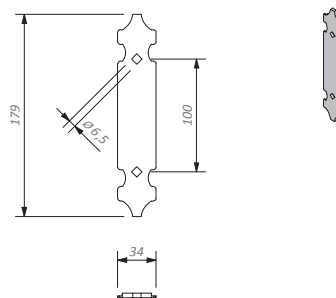

Equerre aluminium réglable réversible feston 34x4 trous carrés

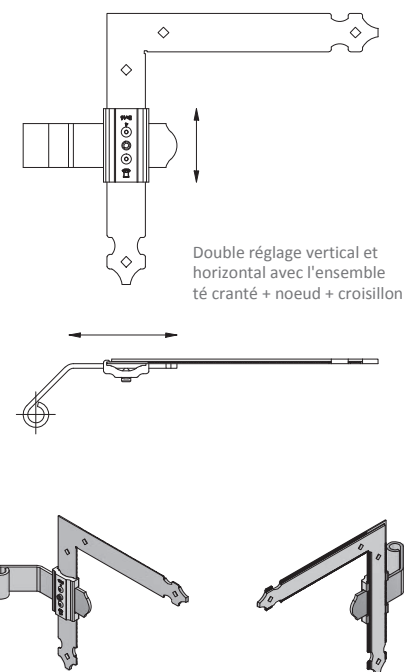

Croisillon aluminium cranté réglable pour noeud 39x4

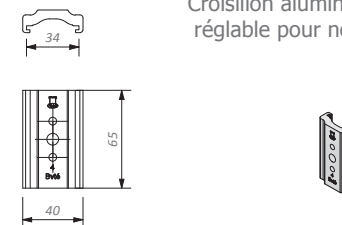

E - POSITION DES PENTURES ÉQUERRES FIXES

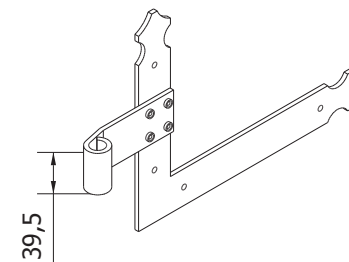

• VOILETS CADRE PVC SOUDÉ

GONDS EN FAÇADE

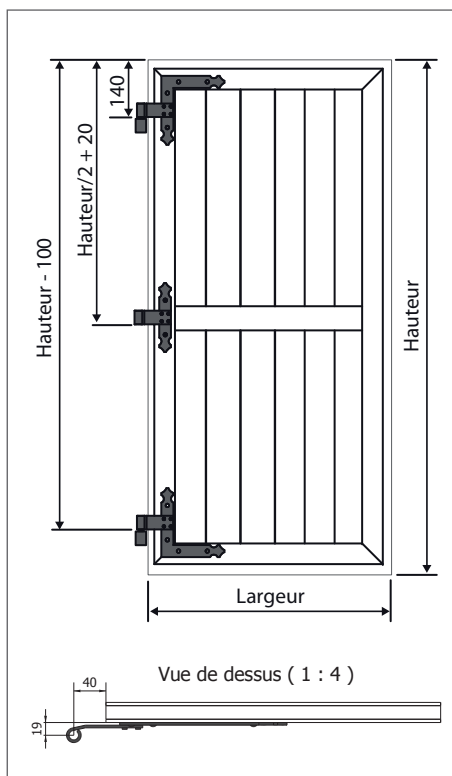

GONDS EN TABLEAU

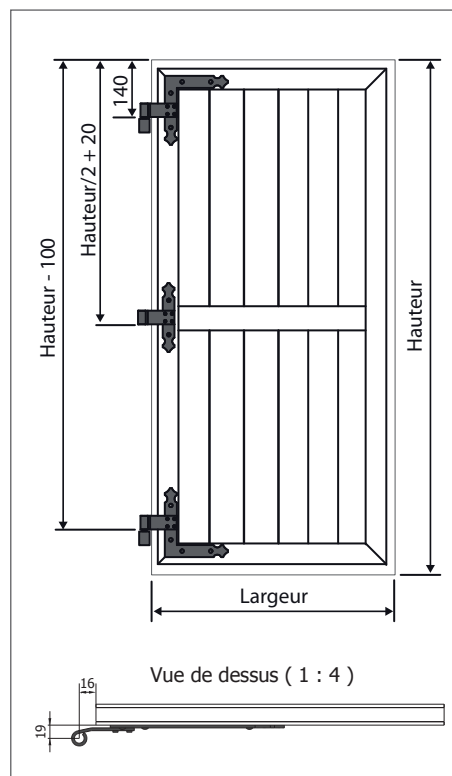

• VOILETS CADRE ALU

GONDS EN FAÇADE

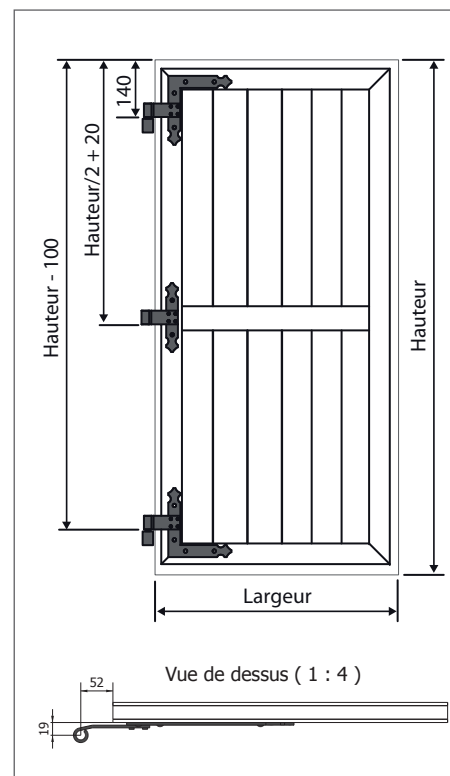

GONDS EN TABLEAU

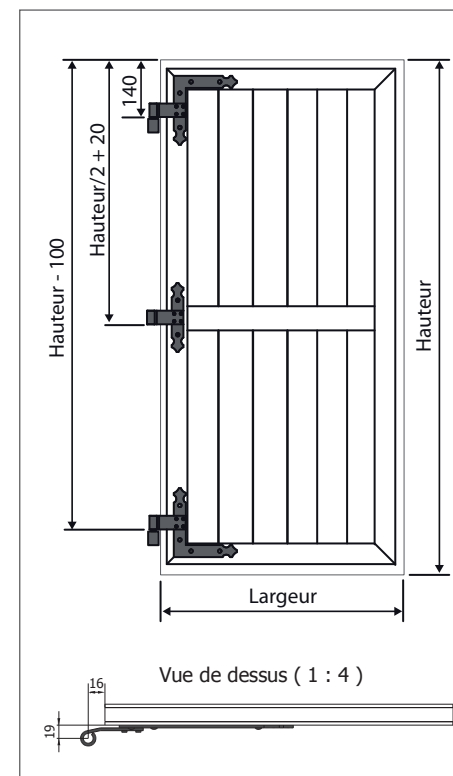

F - PLAGE DE RÉGLAGE DES ÉQUERRES ET TÉS RÉGLABLES

• VOILETS CADRE PVC SOUDÉ

ÉQUERRE DE 240 MM

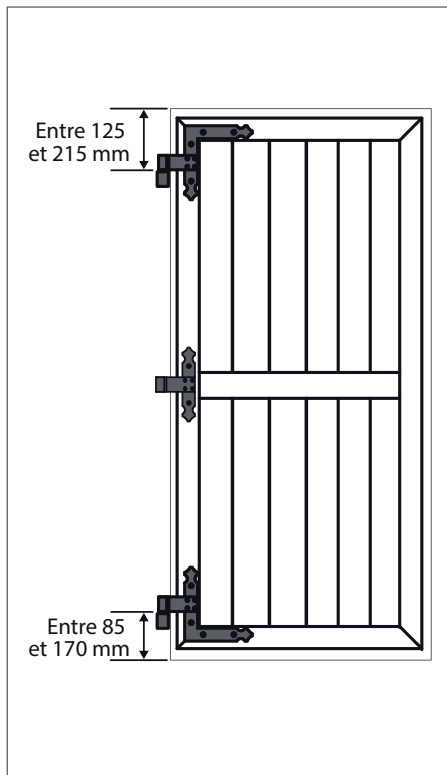

ÉQUERRE DE 300 MM

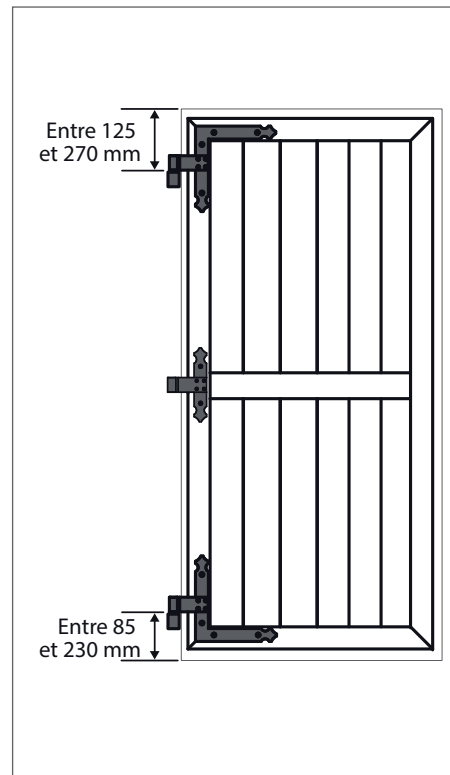

TÉ

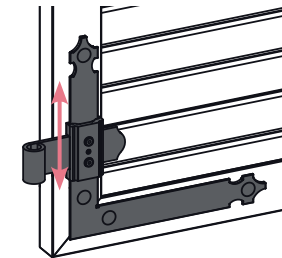
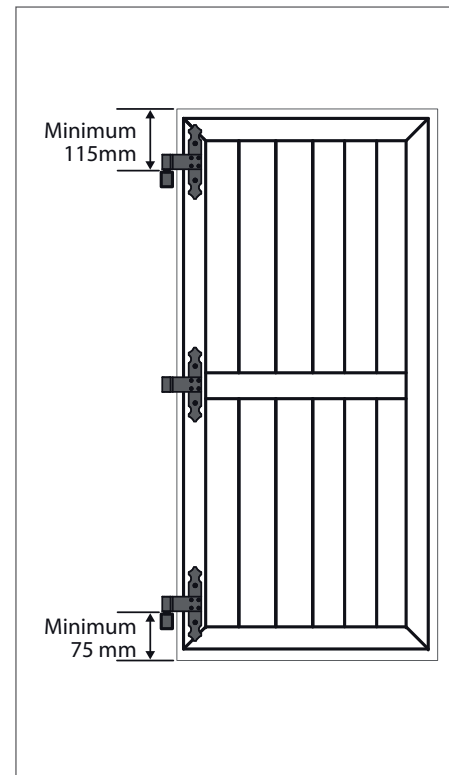

Plage de réglage disponible en hauteur

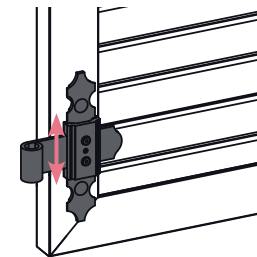

F - PLAGE DE RÉGLAGE DES ÉQUERRES ET TÉS RÉGLABLES

• VOLETS CADRE ALU

ÉQUERRE DE 240 MM

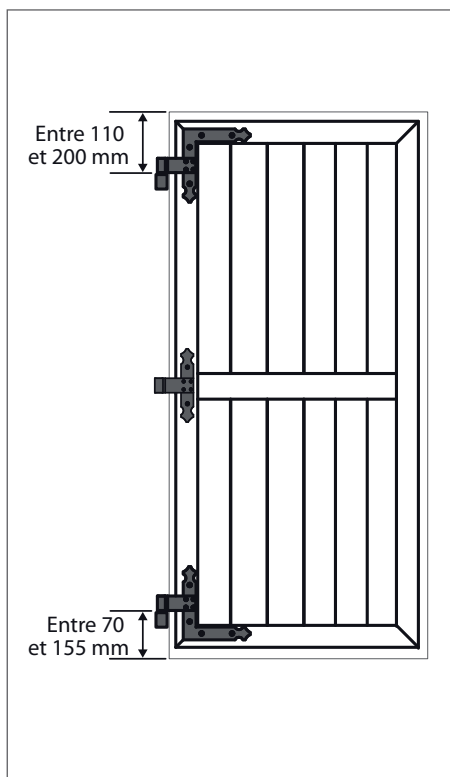

ÉQUERRE DE 300 MM

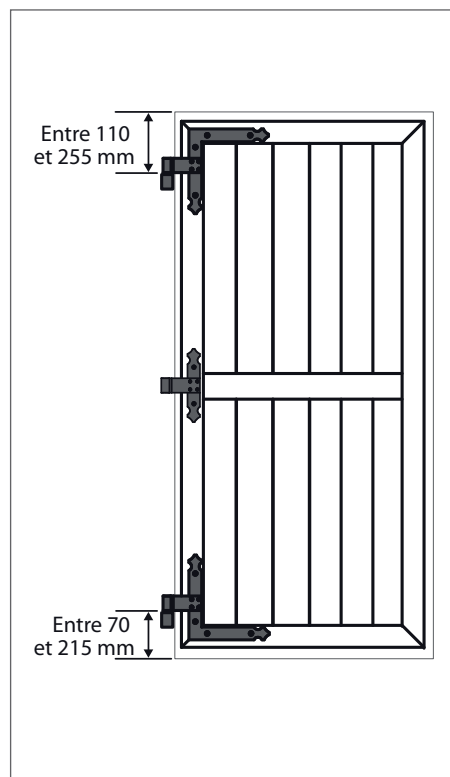

TÉ

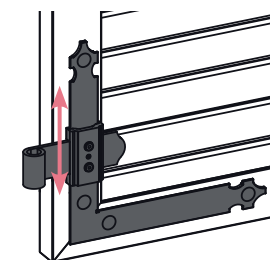
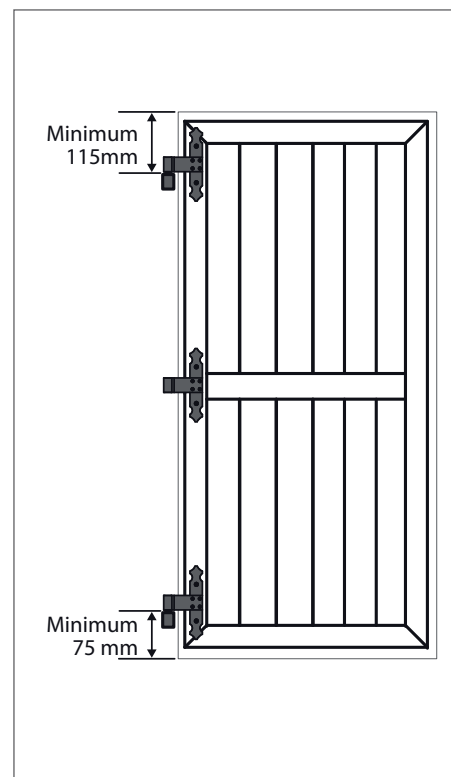

Plage de réglage disponible en hauteur

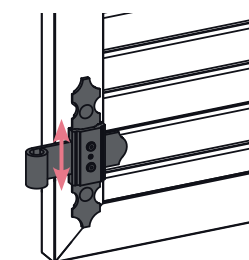



VOLET PVC 24MM P24

BON DE COMMANDE - TARIF 2023 - à faxer au : 02 40 94 58 92 ou adv.vb@dcprod.fr

Commande

Devis

Date : / / Délai : / /

Référence chantier :

Commande passée par :

ADRESSE DE FACTURATION

.....

ADRESSE DE LIVRAISON

.....

TYPE DE VOLET		COULEURS (rapprochant Ral)		CINTRE & BIAIS	
ESTHÉTIQUE	<input type="checkbox"/> Panneau nu avec U d'entourage	<ul style="list-style-type: none"> <input type="checkbox"/> Pentures non réglables (par défaut) <input type="checkbox"/> Pentures non réglables bout rond <input type="checkbox"/> Pentures réglables <ul style="list-style-type: none"> <input type="checkbox"/> Posées <input type="checkbox"/> Non Posées <input type="checkbox"/> Barres seules ou Barres écharpes <ul style="list-style-type: none"> <input type="checkbox"/> Posées <input type="checkbox"/> Non Posées 	<ul style="list-style-type: none"> • Teinté Masse : <ul style="list-style-type: none"> <input type="checkbox"/> Blanc (9016) <input type="checkbox"/> Bleu (5024) <input type="checkbox"/> Beige (1015) <input type="checkbox"/> Vert (6021) <input type="checkbox"/> Gris (7035) Option : <input type="checkbox"/> Renfort ALU • Plaxé : <ul style="list-style-type: none"> <input type="checkbox"/> Rouge (3005) <input type="checkbox"/> Chêne Doré <input type="checkbox"/> Bleu (5007) <input type="checkbox"/> Chêne Irlandais <input type="checkbox"/> Vert (6005) <input type="checkbox"/> Gris (7016) 		<input type="checkbox"/> Découpe cintre régulier en atelier <input type="checkbox"/> Découpe cintre suivant gabarit <input type="checkbox"/> Découpe cintre sur chantier <i>(U du haut non collé + renforts en fourniture)</i> <input type="checkbox"/> Découpe Biais <i>(faire un schéma avec cote en vue intérieure)</i>
	<input type="checkbox"/> Penture contre Penture				
	<input type="checkbox"/> Penture Barres Seules				
	<input type="checkbox"/> Penture Barres Écharpe				

COULEURS	FERMETURE	GONDS	ARRÊTS (rapprochant Ral)				
QUINCAILLERIES	<ul style="list-style-type: none"> • <u>Quincaillerie</u> <i>(voir page 332 du Tarif Habitat):</i> Gonds, arrêts, butées <input type="checkbox"/> Noir <input type="checkbox"/> Blanc 	<ul style="list-style-type: none"> • <u>Avec système de fermeture</u> <input type="checkbox"/> Posées <input type="checkbox"/> Non posées <input type="checkbox"/> Sans <input type="checkbox"/> Espagnolette composite (par défaut) <input type="checkbox"/> Espagnolette alu <input type="checkbox"/> Espagnolette Auto bloquante <input type="checkbox"/> Espagnolette Auto bloquante DC <input type="checkbox"/> Verrou SDO + gâche ressort (se positionne en bas) <input type="checkbox"/> Crochet crémaillère <input type="checkbox"/> Crémone 2 points <input type="checkbox"/> Serrure 3 points <input type="checkbox"/> Serrure 3 points carénée 	<ul style="list-style-type: none"> <input type="checkbox"/> À scellement chimique (par défaut) <input type="checkbox"/> À Visser en Tableau <input type="checkbox"/> À Visser en façade <input type="checkbox"/> Sur Platine Verticale <input type="checkbox"/> Tirefond <input type="checkbox"/> Gonds existants → Remplir gonds existants <input type="checkbox"/> Gond chimique pour isolation extérieure <p style="color: red; font-size: small;"><i>Attention : En cas de gonds existants, les pentures sont fournies en quincaillerie, sauf pentures réglables</i></p>	<ul style="list-style-type: none"> <input type="checkbox"/> Marseillais (par défaut) <input type="checkbox"/> Automatique (par défaut) <input type="checkbox"/> À paillette composite <input type="checkbox"/> Stopbox <input type="checkbox"/> Stopbox déportée <input type="checkbox"/> Tête de bergère <input type="checkbox"/> Marseillais isolation ext <input type="checkbox"/> Invibloc → <input type="checkbox"/> Noir <input type="checkbox"/> Blanc <input type="checkbox"/> 7038 <input type="checkbox"/> 1015 → Tête de vis : <input type="checkbox"/> Noir <input type="checkbox"/> Blanc <input type="checkbox"/> Sans arrêt 			
	<ul style="list-style-type: none"> Pentures, système de fermeture <input type="checkbox"/> Noir <input type="checkbox"/> Blanc Ral : 						
	<ul style="list-style-type: none"> • <u>Divers :</u> <input type="checkbox"/> Stylo retouche de la couleur du volet (10 € Net H.T) 						

TYPE DE POSE	POSE EN APPLIQUE	ATTENTION	Observations
	<input type="checkbox"/> Option 1 <i>(penture nœud inversé)</i> <input type="checkbox"/> Option 2 <i>(penture standard)</i>	<p>ATTENTION Merci de nous transmettre également la fiche de prise de cotes pour pose en applique à la page 115.</p>	<p>.....</p> <p>.....</p> <p>.....</p> <p>.....</p> <p>.....</p>

Bons de commande

Date : / /

Délai :

Référence chantier :

Commande passée par :

NATURE DES DIMENSIONS À FOURNIR :

- **Menuiserie** : Fabrication hauteur + 30 mm pour fenêtre et + 40 mm pour porte-fenêtre // déduction des jeux en largeur
- **Maçonnerie ou fond de feuillure** : Fabrication aux cotes données moins les jeux
- **Exécution** : Fabrication aux cotes données sans jeu central (pensez à déduire le jeu central)

MESURES

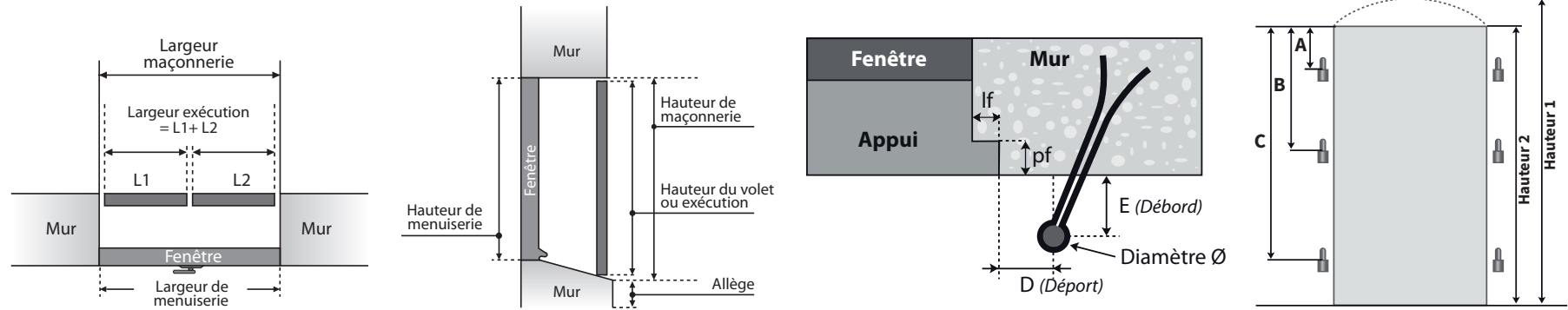

DISPOSITION

SENS D'OUVERTURE → POUSSANT DE L'INTÉRIEUR

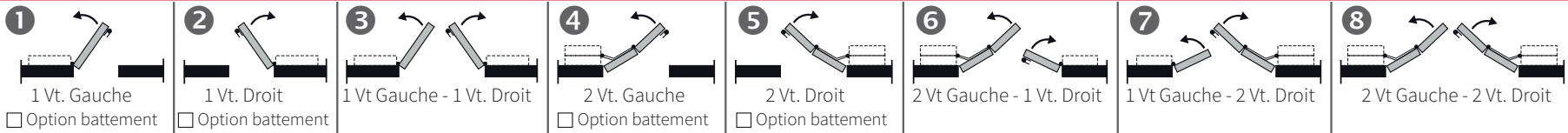

REP	QTÉ	DISPOSITION Reporter N°	OUVRANT PRINCIPAL (côté espagnolette)		HAUTEUR 1 <input type="checkbox"/> Men <input type="checkbox"/> Maç <input type="checkbox"/> Exé	HAUTEUR 2 <input type="checkbox"/> Men <input type="checkbox"/> Maç <input type="checkbox"/> Exé	LARGEUR <input type="checkbox"/> Men <input type="checkbox"/> Maç <input type="checkbox"/> Exé	HAUTEUR FERMETURE*	GONDS EXISTANTS			LARGEUR DES FEUILLURES			PROFONDEUR DE LA FEUILLURE			
			Gauche	Droite					A	B	C	D	E	Ø		Côtés	Haut	Bas
A																		
B																		
C																		
D																		
E																		
F																		
G																		
H																		

*Hauteur de la poignée par rapport au bas du volet



VOLET PVC 24MM P24 CONFORT

BON DE COMMANDE - TARIF 2023 - à faxer au : 02 40 94 58 92 ou adv.vb@dcprod.fr

Commande

Devis

Date : / / Délai : / /

Référence chantier :

Commande passée par :

ADRESSE DE FACTURATION

.....
.....
.....

ADRESSE DE LIVRAISON

.....
.....
.....

TYPE DE VOLET		COULEURS (rapprochant Ral)		CINTRE & BIAIS	
ESTHÉTIQUE	<input type="checkbox"/> Panneau nu avec U d'entourage	<ul style="list-style-type: none"> <input type="checkbox"/> Pentures non réglables (par défaut) <input type="checkbox"/> Pentures non réglables bout rond <input type="checkbox"/> Pentures réglables <ul style="list-style-type: none"> <input type="checkbox"/> Posées <input type="checkbox"/> Non Posées <input type="checkbox"/> Barres seules ou Barres écharpes <ul style="list-style-type: none"> <input type="checkbox"/> Posées <input type="checkbox"/> Non Posées 	<ul style="list-style-type: none"> • Teinté Masse : <input type="checkbox"/> Blanc (9016) <input type="checkbox"/> Beige (1015) <input type="checkbox"/> Bleu (5024) <input type="checkbox"/> Vert (6021) <input type="checkbox"/> Gris (7035) 	<ul style="list-style-type: none"> • Plaxé : <input type="checkbox"/> Rouge (3005) <input type="checkbox"/> Vert (6005) <input type="checkbox"/> Gris (7016) <input type="checkbox"/> Chêne Doré <input type="checkbox"/> Chêne Irlandais 	<input type="checkbox"/> Découpe cintre régulier en atelier <input type="checkbox"/> Découpe cintre suivant gabarit <input type="checkbox"/> Découpe cintre sur chantier <i>(U du haut non collé + renforts en fourniture)</i> <input type="checkbox"/> Découpe Biais <i>(faire un schéma avec cote en vue intérieure)</i>
	<input type="checkbox"/> Penture contre Penture				
	<input type="checkbox"/> Penture Barres Seules				
	<input type="checkbox"/> Penture Barres Écharpe				

COULEURS	FERMETURE	GONDS	ARRÊTS (rapprochant Ral)		
QUINCAILLERIES	<ul style="list-style-type: none"> • <u>Quincaillerie</u> <i>(voir page 332 du Tarif Habitat):</i> Gonds, arrêts, butées <input type="checkbox"/> Noir <input type="checkbox"/> Blanc 	<ul style="list-style-type: none"> • <u>Avec système de fermeture</u> <input type="checkbox"/> Posées <input type="checkbox"/> Non posées <input type="checkbox"/> Sans <input type="checkbox"/> Espagnolette auto bloquante DC (par défaut) <input type="checkbox"/> Espagnolette auto bloquante <input type="checkbox"/> Espagnolette alu <input type="checkbox"/> Espagnolette composite 	<ul style="list-style-type: none"> <input type="checkbox"/> À scellement chimique (par défaut) <input type="checkbox"/> À Visser en Tableau <input type="checkbox"/> À Visser en façade <input type="checkbox"/> Sur Platine Verticale <input type="checkbox"/> Tirefond <input type="checkbox"/> Gonds existants → Remplir gonds existants <input type="checkbox"/> Gond chimique pour isolation extérieure <p style="color: red; font-size: small;"><i>Attention : En cas de gonds existants, les pentures sont fournies en quincaillerie, sauf pentures réglables</i></p>	<ul style="list-style-type: none"> <input type="checkbox"/> Marseillais (par défaut) <input type="checkbox"/> Automatique (par défaut) <input type="checkbox"/> À paillette composite <input type="checkbox"/> Stopbox <input type="checkbox"/> Stopbox déportée <input type="checkbox"/> Tête de bergère <input type="checkbox"/> Marseillais isolation ext. <input type="checkbox"/> Invibloc → <input type="checkbox"/> Noir <input type="checkbox"/> Blanc <input type="checkbox"/> 7038 <input type="checkbox"/> 1015 → Tête de vis : <input type="checkbox"/> Noir <input type="checkbox"/> Blanc <input type="checkbox"/> Sans arrêt 	
	<ul style="list-style-type: none"> Pentures, système de fermeture <input type="checkbox"/> Noir <input type="checkbox"/> Blanc Ral : 				<ul style="list-style-type: none"> <input type="checkbox"/> Crémone 2 points <input type="checkbox"/> Verrou SDO + gâche ressort (se positionne en bas) <input type="checkbox"/> Crochet crémaillère <input type="checkbox"/> Serrure 3 points <input type="checkbox"/> Serrure 3 points carénée
	<ul style="list-style-type: none"> • <u>Divers :</u> <input type="checkbox"/> Stylo retouche de la couleur du volet (10 € Net H.T) 				

TYPE DE POSE	POSE EN APPLIQUE	ATTENTION	Observations
	<input type="checkbox"/> Option 1 <i>(penture nœud inversé)</i> <input type="checkbox"/> Option 2 <i>(penture standard)</i>	ATTENTION Merci de nous transmettre également la fiche de prise de cotes pour pose en applique à la page 115.

Bons de commande

Date : / /

Délai :

Référence chantier :

Commande passée par :

NATURE DES DIMENSIONS À FOURNIR :

- **Menuiserie** : Fabrication hauteur + 30 mm pour fenêtre et + 40 mm pour porte-fenêtre // déduction des jeux en largeur
- **Maçonnerie ou fond de feuillure** : Fabrication aux cotes données moins les jeux
- **Exécution** : Fabrication aux cotes données sans jeu central (pensez à déduire le jeu central)

MESURES

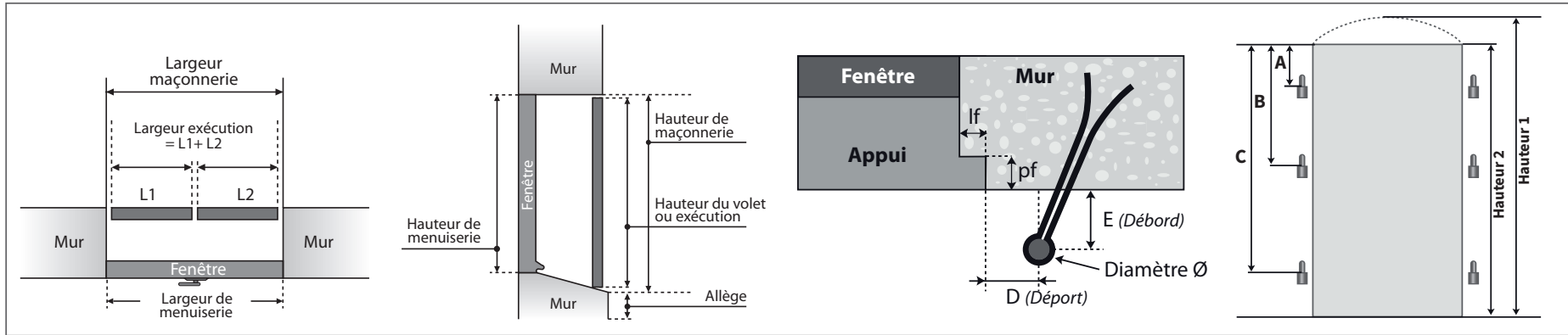

DISPOSITION

SENS D'OUVERTURE → POUSSANT DE L'INTÉRIEUR

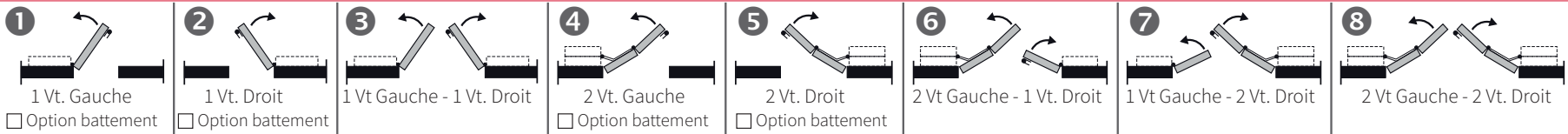

REP	QTÉ	DISPOSITION Reporter N°	OUVRANT PRINCIPAL (côté espagnolette)		HAUTEUR 1 <input type="checkbox"/> Men <input type="checkbox"/> Maç <input type="checkbox"/> Exé	HAUTEUR 2 <input type="checkbox"/> Men <input type="checkbox"/> Maç <input type="checkbox"/> Exé	LARGEUR <input type="checkbox"/> Men <input type="checkbox"/> Maç <input type="checkbox"/> Exé	HAUTEUR FERMETURE*	GONDS EXISTANTS <input type="checkbox"/> À conserver <input type="checkbox"/> À éviter					LARGEUR DES FEUILLURES			PROFONDEUR DE LA FEUILLURE		
			Gauche	Droite					A	B	C	D déport	E débord	Ø	Côtés	Haut		Bas	
A																			
B																			
C																			
D																			
E																			
F																			
G																			
H																			

*Hauteur de la poignée par rapport au bas du volet



VOLET PVC 28MM R28 EXCELLENCE

BON DE COMMANDE - TARIF 2023 - à faxer au : 02 40 94 58 92 ou adv.vb@dcprod.fr

Commande

Devis

Date : / / Délai : / /

Référence chantier :

Commande passée par :

ADRESSE DE FACTURATION

.....

ADRESSE DE LIVRAISON

.....

TYPE DE VOLET		COULEURS (rapprochant Ral)	CINTRE & BIAIS		
ESTHÉTIQUE	<input type="checkbox"/> Panneau nu avec U d'entourage	• Teinté Masse : <input type="checkbox"/> Blanc (9016) <input type="checkbox"/> Beige (1015) <input type="checkbox"/> Gris (7035) Option : <input type="checkbox"/> Renfort PVC	• Plaxé : <input type="checkbox"/> Gris (7016) <input type="checkbox"/> Chêne Doré		
	<input type="checkbox"/> Penture contre Penture			• Pentures non réglables (par défaut) <input type="checkbox"/> Pentures non réglables bout rond <input type="checkbox"/> Pentures réglables → <input type="checkbox"/> Posées <input type="checkbox"/> Non Posées • Barres seules ou Barres écharpes → <input type="checkbox"/> Posées <input type="checkbox"/> Non Posées	<input type="checkbox"/> Découpe cintre régulier en atelier <input type="checkbox"/> Découpe cintre suivant gabarit <input type="checkbox"/> Découpe cintre sur chantier <i>(U du haut non collé + renforts en fourniture)</i> <input type="checkbox"/> Découpe Biais <i>(faire un schéma avec cote en vue intérieure)</i>
	<input type="checkbox"/> Penture Barres Seules				
	<input type="checkbox"/> Penture Barres Écharpe				

COULEURS	FERMETURE	GONDS	ARRÊTS (rapprochant Ral)
• <u>Quincaillerie</u> <i>(voir page 332 du Tarif Habitat):</i> Gonds, arrêts, butées <input type="checkbox"/> Noir <input type="checkbox"/> Blanc ----- Pentures, système de fermeture <input type="checkbox"/> Noir <input type="checkbox"/> Blanc <input type="checkbox"/> Ral : • <u>Divers</u> : <input type="checkbox"/> Stylo retouche de la couleur du volet (10 € Net H.T)	• <u>Avec système de fermeture</u> <input type="checkbox"/> Posées <input type="checkbox"/> Non posées <input type="checkbox"/> Sans ----- <input type="checkbox"/> Espagnolette auto bloquante DC (par défaut) <input type="checkbox"/> Crémone 2 points <input type="checkbox"/> Espagnolette auto bloquante <input type="checkbox"/> Verrou SDO + gâche ressort (se positionne en bas) <input type="checkbox"/> Espagnolette alu <input type="checkbox"/> Crochet crémaillère <input type="checkbox"/> Espagnolette composite <input type="checkbox"/> Serrure 3 points <input type="checkbox"/> <input type="checkbox"/> Serrure 3 points carénée	<input type="checkbox"/> À scellement chimique (par défaut) <input type="checkbox"/> À Visser en Tableau <input type="checkbox"/> À Visser en façade <input type="checkbox"/> Sur Platine Verticale <input type="checkbox"/> Tirefond <input type="checkbox"/> Gonds existants → Remplir gonds existants <input type="checkbox"/> Gond chimique pour isolation extérieure <i>Attention : En cas de gonds existants, les pentures sont fournies en quincaillerie, sauf pentures réglables</i>	<input type="checkbox"/> Marseillais (par défaut) <input type="checkbox"/> Automatique (par défaut) <input type="checkbox"/> À paillette composite <input type="checkbox"/> Stopbox <input type="checkbox"/> Stopbox déportée <input type="checkbox"/> Tête de bergère <input type="checkbox"/> Marseillais isolation ext. <input type="checkbox"/> Invibloc → <input type="checkbox"/> Noir <input type="checkbox"/> Blanc <input type="checkbox"/> 7038 <input type="checkbox"/> 1015 → Tête de vis : <input type="checkbox"/> Noir <input type="checkbox"/> Blanc <input type="checkbox"/> Sans arrêt

POSE EN APPLIQUE	ATTENTION	Observations
<input type="checkbox"/> Option 1 <i>(penture nœud inversé)</i> <input type="checkbox"/> Option 2 <i>(penture standard)</i>	ATTENTION Merci de nous transmettre également la fiche de prise de cotes pour pose en applique à la page 115.

Bons de commande

Date : / / Délai :

Référence chantier :

Commande passée par :

NATURE DES DIMENSIONS À FOURNIR :

- **Menuiserie** : Fabrication hauteur + 30 mm pour fenêtre et + 40 mm pour porte-fenêtre // déduction des jeux en largeur
- **Maçonnerie ou fond de feuillure** : Fabrication aux cotes données moins les jeux
- **Exécution** : Fabrication aux cotes données sans jeu central (pensez à déduire le jeu central)

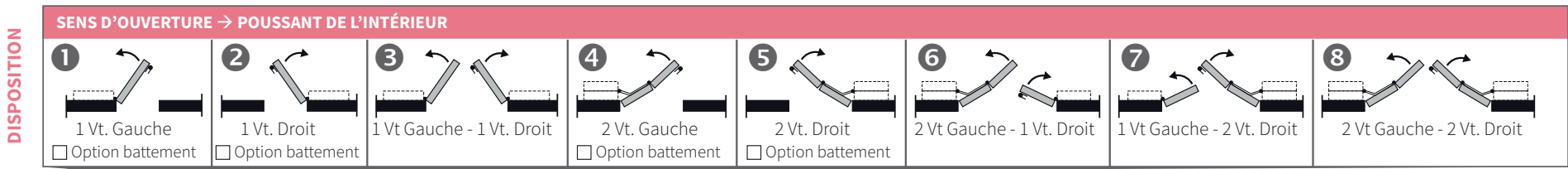
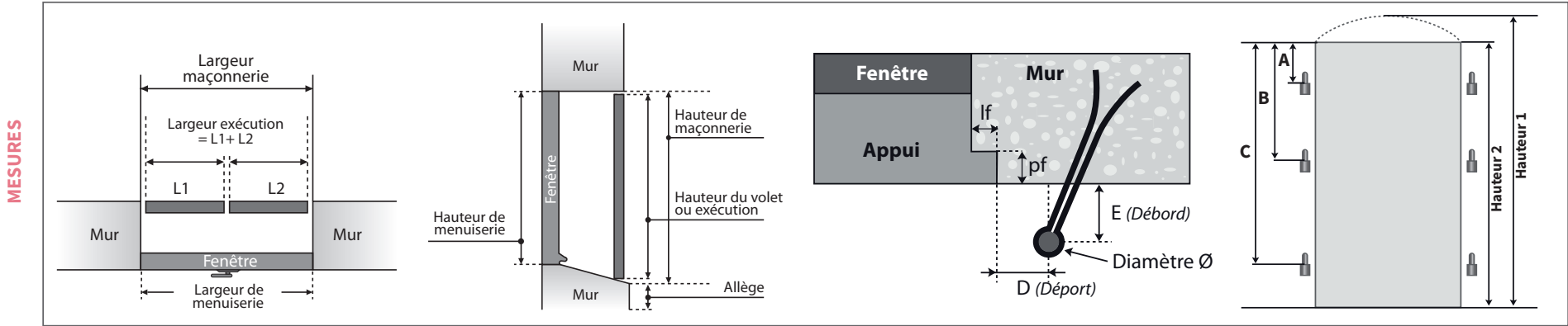

REP	QTÉ	DISPOSITION Reporter N°	OUVRANT PRINCIPAL (côté espagnolette)		HAUTEUR 1 <input type="checkbox"/> Men <input type="checkbox"/> Maç <input type="checkbox"/> Exé	HAUTEUR 2 <input type="checkbox"/> Men <input type="checkbox"/> Maç <input type="checkbox"/> Exé	LARGEUR <input type="checkbox"/> Men <input type="checkbox"/> Maç <input type="checkbox"/> Exé	HAUTEUR FERMETURE*	GONDS EXISTANTS <input type="checkbox"/> À conserver <input type="checkbox"/> À éviter					LARGEUR DES FEUILLURES			PROFONDEUR DE LA FEUILLURE	
			Gauche	Droite					A	B	C	D déport	E débord	Ø	Côtés	Haut		Bas
A																		
B																		
C																		
D																		
E																		
F																		
G																		
H																		

*Hauteur de la poignée par rapport au bas du volet



VOLET ALU ISOLÉ

BON DE COMMANDE - TARIF 2023 - à faxer au : 02 40 94 58 92 ou adv.vb@dcprod.fr

Commande

Devis

Date : / / Délai : / /

Référence chantier :

Commande passée par :

ADRESSE DE FACTURATION

.....

ADRESSE DE LIVRAISON

.....

ESTHÉTIQUE	TYPE DE VOLET	COULEURS	Attention aux coloris pour vos suivis de chantier	CINTRE & BIAIS		
	<input type="checkbox"/> Lames verticales pas de 85 mm <input type="checkbox"/> Lames horizontales pas de 150 mm <input type="checkbox"/> Panneau nu avec U d'entourage <input type="checkbox"/> Penture contre Penture <input type="checkbox"/> Penture Barres Seules <input type="checkbox"/> Penture Barres Écharpe	<input type="checkbox"/> Pentures non réglables (par défaut) <input type="checkbox"/> Pentures non réglables bout rond <input type="checkbox"/> Pentures réglables <input type="checkbox"/> Posées <input type="checkbox"/> Non Posées <input type="checkbox"/> Barres seules ou Barres écharpes <input type="checkbox"/> Posées <input type="checkbox"/> Non Posées	• Satiné : <input type="checkbox"/> Blanc 9016 <input type="checkbox"/> Beige 1015 <input type="checkbox"/> Gris 7035 <input type="checkbox"/> Bleu Canon	• Fine texture : <input type="checkbox"/> Rouge 3004 <input type="checkbox"/> Bleu 5003 <input type="checkbox"/> Bleu 5024 <input type="checkbox"/> Vert 6005 <input type="checkbox"/> Vert 6021 <input type="checkbox"/> Gris 7016 <input type="checkbox"/> Gris 7037 <input type="checkbox"/> Gris 7039 <input type="checkbox"/> Brun 8019 <input type="checkbox"/> Noir 9005 <input type="checkbox"/> Gris 9006	• Ton Bois : <input type="checkbox"/> Chêne Doré • Hors standard : <input type="checkbox"/> Coloris : <input type="checkbox"/> Satiné <input type="checkbox"/> Fine texture	<input type="checkbox"/> Découpe cintre régulier en atelier <input type="checkbox"/> Découpe cintre sur chantier (U du haut non collé) <input type="checkbox"/> Découpe Biais (faire un schéma avec cote en vue intérieure)

QUINCAILLERIES	COULEURS	FERMETURE	GONDS	ARRÊTS (rapprochant Ral)
	• Quincaillerie (voir page 332 du Tarif Habitat): Gonds, arrêts, butées <input type="checkbox"/> Noir <input type="checkbox"/> Blanc Pentures, système de fermeture <input type="checkbox"/> Noir <input type="checkbox"/> Blanc <input type="checkbox"/> Ral : • Divers : <input type="checkbox"/> Stylo retouche de la couleur du volet (10 € Net H.T)	• Avec système de fermeture <input type="checkbox"/> Posées <input type="checkbox"/> Non posées <input type="checkbox"/> Sans <input type="checkbox"/> Espagnolette auto bloquante DC (par défaut) <input type="checkbox"/> Espagnolette auto bloquante <input type="checkbox"/> Espagnolette alu <input type="checkbox"/> Espagnolette composite <input type="checkbox"/> Crémone 2 points <input type="checkbox"/> Verrou SDO + gâche ressort (se positionne en bas) <input type="checkbox"/> Crochet crémaillère <input type="checkbox"/> Serrure 3 points <input type="checkbox"/> Serrure 3 points carénée	<input type="checkbox"/> À scellement chimique (par défaut) <input type="checkbox"/> À Visser en Tableau <input type="checkbox"/> À Visser en façade <input type="checkbox"/> Sur Platine Verticale <input type="checkbox"/> Tirefond <input type="checkbox"/> Gonds existants → Remplir gonds existants <input type="checkbox"/> Gond chimique pour isolation extérieure <i>*Attention : En cas de gonds existants, les pentures sont fournies en quincaillerie, sauf pentures réglables</i>	<input type="checkbox"/> Marseillais (par défaut) <input type="checkbox"/> Automatique (par défaut) <input type="checkbox"/> À paillette composite <input type="checkbox"/> Stopbox <input type="checkbox"/> Stopbox déportée <input type="checkbox"/> Tête de bergère <input type="checkbox"/> Marseillais isolation ext. <input type="checkbox"/> Invibloc → <input type="checkbox"/> Noir <input type="checkbox"/> Blanc <input type="checkbox"/> 7038 <input type="checkbox"/> 1015 → Tête de vis : <input type="checkbox"/> Noir <input type="checkbox"/> Blanc <input type="checkbox"/> Sans arrêt

TYPE DE POSE	POSE EN APPLIQUE	ATTENTION	Observations
	<input type="checkbox"/> Option 1 (penture nœud inversé) <input type="checkbox"/> Option 2 (penture standard)	ATTENTION Merci de nous transmettre également la fiche de prise de cotes pour pose en applique à la page 115.

Bons de commande

Date : / /

Délai :

Référence chantier :

Commande passée par :

NATURE DES DIMENSIONS À FOURNIR :

- **Menuiserie** : Fabrication hauteur + 30 mm pour fenêtre et + 40 mm pour porte-fenêtre // déduction des jeux en largeur
- **Maçonnerie ou fond de feuillure** : Fabrication aux cotes données moins les jeux
- **Exécution** : Fabrication aux cotes données sans jeu central (pensez à déduire le jeu central)

MESURES

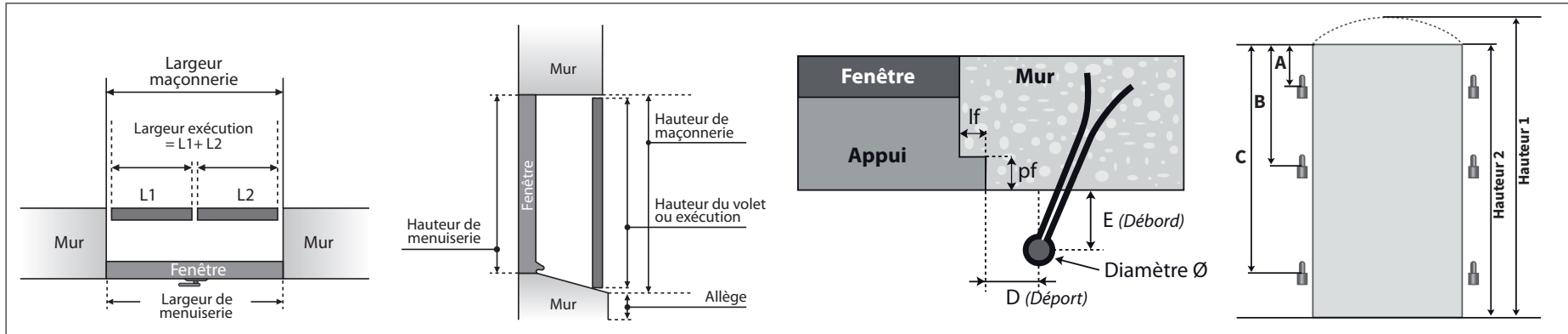

DISPOSITION

SENS D'OUVERTURE → POUSSANT DE L'INTÉRIEUR

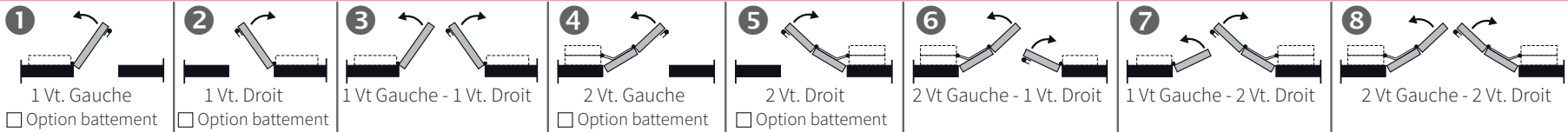

REP	QTÉ	DISPOSITION Reporter N°	OUVRANT PRINCIPAL (côté espagnolette)		HAUTEUR 1 <input type="checkbox"/> Men <input type="checkbox"/> Maç <input type="checkbox"/> Exé	HAUTEUR 2 <input type="checkbox"/> Men <input type="checkbox"/> Maç <input type="checkbox"/> Exé	LARGEUR <input type="checkbox"/> Men <input type="checkbox"/> Maç <input type="checkbox"/> Exé	HAUTEUR FERMETURE*	GONDS EXISTANTS					LARGEUR DES FEUILLURES			PROFONDEUR DE LA FEUILLURE	
			Gauche	Droite					<input type="checkbox"/> À conserver <input type="checkbox"/> À éviter					Côtés	Haut	Bas		
									A	B	C	D déport	E débord					Ø
A																		
B																		
C																		
D																		
E																		
F																		
G																		
H																		

*Hauteur de la poignée par rapport au bas du volet



VOLET ALU EXTRUDÉ

BON DE COMMANDE - TARIF 2023 - à faxer au : 02 40 94 58 92 ou adv.vb@dcprod.fr

Commande

Devis

Date : / / Délai : / /

Référence chantier :

Commande passée par :

ADRESSE DE FACTURATION

.....

ADRESSE DE LIVRAISON

.....

ESTHÉTIQUE	TYPE DE VOLET	COULEURS	Attention aux coloris pour vos suivis de chantier	CINTRE & BIAIS
<input type="checkbox"/> <input type="checkbox"/> <input type="checkbox"/> <input type="checkbox"/>	<input type="checkbox"/> Panneau nu avec U d'entourage <input type="checkbox"/> Penture contre Penture <input type="checkbox"/> Penture Barres Seules <input type="checkbox"/> Penture Barres Écharpe	<ul style="list-style-type: none"> Pentures non réglables (par défaut) <ul style="list-style-type: none"> <input type="checkbox"/> Pentures non réglables bout rond <input type="checkbox"/> Pentures réglables <ul style="list-style-type: none"> <input type="checkbox"/> Posées <input type="checkbox"/> Non Posées <input type="checkbox"/> Barres seules ou Barres écharpes <ul style="list-style-type: none"> <input type="checkbox"/> Posées <input type="checkbox"/> Non Posées 	<ul style="list-style-type: none"> Satiné : <ul style="list-style-type: none"> <input type="checkbox"/> Blanc 9016 <input type="checkbox"/> Beige 1015 <input type="checkbox"/> Gris 7035 <input type="checkbox"/> Bleu Canon Fine texture : <ul style="list-style-type: none"> <input type="checkbox"/> Rouge 3004 <input type="checkbox"/> Bleu 5003 <input type="checkbox"/> Bleu 5024 <input type="checkbox"/> Vert 6005 <input type="checkbox"/> Vert 6021 <input type="checkbox"/> Gris 7016 <input type="checkbox"/> Gris 7037 <input type="checkbox"/> Gris 7039 <input type="checkbox"/> Brun 8019 <input type="checkbox"/> Noir 9005 <input type="checkbox"/> Gris 9006 	<ul style="list-style-type: none"> Ton Bois : <ul style="list-style-type: none"> <input type="checkbox"/> Chêne Doré Hors standard : <ul style="list-style-type: none"> <input type="checkbox"/> Coloris : <input type="checkbox"/> Satiné <input type="checkbox"/> Fine texture
	<input type="checkbox"/> Découpe cintre régulier en atelier <input type="checkbox"/> Découpe cintre sur chantier (<i>U du haut non collé</i>) <input type="checkbox"/> Découpe Biais (<i>faire un schéma avec cote en vue intérieure</i>)			

QUINCAILLERIES	COULEURS	FERMETURE	GONDS	ARRÊTS (rapprochant Ral)
<ul style="list-style-type: none"> Quincaillerie <i>(voir page 332 du Tarif Habitat):</i> Gonds, arrêts, butées <input type="checkbox"/> Noir <input type="checkbox"/> Blanc Pentures, système de fermeture <input type="checkbox"/> Noir <input type="checkbox"/> Blanc Ral : Divers : <input type="checkbox"/> Stylo retouche de la couleur du volet (10 € Net H.T) 	<ul style="list-style-type: none"> Avec système de fermeture <input type="checkbox"/> Posées <input type="checkbox"/> Non posées <input type="checkbox"/> Sans <input type="checkbox"/> Espagnolette auto bloquante DC (par défaut) <input type="checkbox"/> Espagnolette auto bloquante <input type="checkbox"/> Espagnolette alu <input type="checkbox"/> Espagnolette composite <input type="checkbox"/> Crémone 2 points <input type="checkbox"/> Verrou SDO + gâche ressort (se positionne en bas) <input type="checkbox"/> Crochet crémaillère <input type="checkbox"/> Serrure 3 points <input type="checkbox"/> Serrure 3 points carénée 	<ul style="list-style-type: none"> <input type="checkbox"/> À scellement chimique (par défaut) <input type="checkbox"/> À Visser en Tableau <input type="checkbox"/> À Visser en façade <input type="checkbox"/> Sur Platine Verticale <input type="checkbox"/> Tirefond <input type="checkbox"/> Gonds existants → Remplir gonds existants <input type="checkbox"/> Gond chimique pour isolation extérieure <p><i>Attention : En cas de gonds existants, les pentures sont fournies en quincaillerie, sauf pentures réglables</i></p>	<ul style="list-style-type: none"> <input type="checkbox"/> Marseillais (par défaut) <input type="checkbox"/> Automatique (par défaut) <input type="checkbox"/> À paillette composite <input type="checkbox"/> Stopbox <input type="checkbox"/> Stopbox déportée <input type="checkbox"/> Tête de bergère <input type="checkbox"/> Marseillais isolation ext. <input type="checkbox"/> Invibloc → <input type="checkbox"/> Noir <input type="checkbox"/> Blanc <input type="checkbox"/> 7038 <input type="checkbox"/> 1015 → Tête de vis : <input type="checkbox"/> Noir <input type="checkbox"/> Blanc <input type="checkbox"/> Sans arrêt 	

TYPE DE POSE	POSE EN APPLIQUE	ATTENTION	Observations
<input type="checkbox"/> Option 1 <i>(penture nœud inversé)</i> <input type="checkbox"/> Option 2 <i>(penture standard)</i>	<p>ATTENTION Merci de nous transmettre également la fiche de prise de cotes pour pose en applique à la page 115.</p>	<p>..... </p>	

Bons de commande

Date : / / Délai :

Référence chantier :

Commande passée par :

NATURE DES DIMENSIONS À FOURNIR :

- **Menuiserie** : Fabrication hauteur + 30 mm pour fenêtre et + 40 mm pour porte-fenêtre // déduction des jeux en largeur
- **Maçonnerie ou fond de feuillure** : Fabrication aux cotes données moins les jeux
- **Exécution** : Fabrication aux cotes données sans jeu central (pensez à déduire le jeu central)

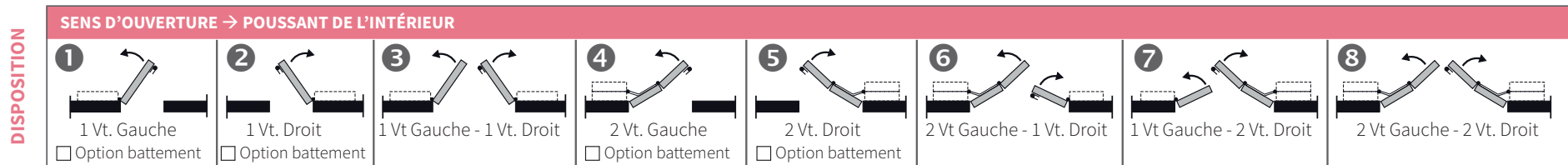
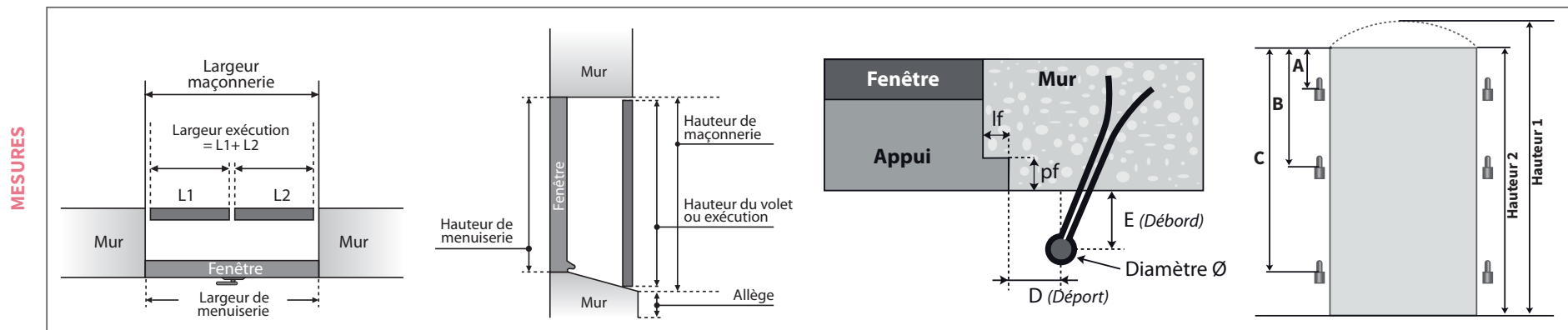

REP	QTÉ	DISPOSITION Reporter N°	OUVRANT PRINCIPAL (côté espagnolette)		HAUTEUR 1 <input type="checkbox"/> Men <input type="checkbox"/> Maç <input type="checkbox"/> Exé	HAUTEUR 2 <input type="checkbox"/> Men <input type="checkbox"/> Maç <input type="checkbox"/> Exé	LARGEUR <input type="checkbox"/> Men <input type="checkbox"/> Maç <input type="checkbox"/> Exé	HAUTEUR FERMETURE*	GONDS EXISTANTS <input type="checkbox"/> À conserver <input type="checkbox"/> À éviter					LARGEUR DES FEUILLURES			PROFONDEUR DE LA FEUILLURE		
			Gauche	Droite					A	B	C	D déport	E débord	Ø	Côtés	Haut		Bas	
A																			
B																			
C																			
D																			
E																			
F																			
G																			
H																			

*Hauteur de la poignée par rapport au bas du volet



VOLET PVC CADRE SOUDÉ

BON DE COMMANDE - TARIF 2023 - à faxer au : 02 40 94 58 92 ou adv.vb@dcprod.fr

Commande

Devis

Date : / / Délai : / /

Référence chantier :

Commande passée par :

ADRESSE DE FACTURATION

.....

ADRESSE DE LIVRAISON

.....

ESTHÉTIQUE

TYPE DE VOLET	COULEURS (rapprochant Ral)	CINTRE & BIAIS
<p>Remplissage plein</p> <p><input type="checkbox"/> Chevrons</p> <p><input type="checkbox"/> Verticales (pas de 50 mm)</p> <p><input type="checkbox"/> Horizontales (pas de 50 mm)</p> <p><input type="checkbox"/> Horizontales (pas de 150 mm)</p> <p><i>Uniquement blanc, beige et chêne doré</i></p> <p>Remplissage 1/3 - 2/3</p> <p><input type="checkbox"/> Pas de 50 mm</p> <p><input type="checkbox"/> Pas de 50 mm</p> <p><input type="checkbox"/> Pas de 150 mm</p> <p><input type="checkbox"/> Pas de 150 mm</p>	<p>• Équerres non réglables (par défaut)</p> <p><input type="checkbox"/> Posées</p> <p><input type="checkbox"/> Non Posées</p> <p><input type="checkbox"/> Sans</p> <p>• Équerres réglables</p> <p><input type="checkbox"/> Posées</p> <p><input type="checkbox"/> Non Posées</p> <p><input type="checkbox"/> Sans</p> <p>• Teinté Masse :</p> <p><input type="checkbox"/> Blanc (9016)</p> <p><input type="checkbox"/> Beige (1015)</p> <p><input type="checkbox"/> Bleu (5024)</p> <p><input type="checkbox"/> Vert (6021)</p> <p><input type="checkbox"/> Gris (7035)</p> <p>• Plaxé :</p> <p><input type="checkbox"/> Chêne Doré</p> <p><input type="checkbox"/> Chêne Irlandais</p>	<p><input type="checkbox"/> Découpe cintre régulier en atelier</p> <p><input type="checkbox"/> Découpe Biais (faire un schéma avec cote en vue intérieure)</p>

QUINCAILLERIES

COULEURS	FERMETURE	GONDS	ARRÊTS (rapprochant Ral)
<p>• Quincaillerie <i>(voir page 334 du Tarif Habitat):</i></p> <p>Gonds, arrêts, butées</p> <p><input type="checkbox"/> Noir <input type="checkbox"/> Blanc</p> <hr/> <p>Pentures, système de fermeture</p> <p><input type="checkbox"/> Noir <input type="checkbox"/> Blanc</p> <p><input type="checkbox"/> Ral :</p> <p>• Divers :</p> <p><input type="checkbox"/> Stylo retouche de la couleur du volet (10 € Net H.T)</p>	<p>• Avec système de fermeture</p> <p><input type="checkbox"/> Posées <input type="checkbox"/> Non posées <input type="checkbox"/> Sans</p> <p><input type="checkbox"/> Espagnolette auto bloquante DC (par défaut)</p> <p><input type="checkbox"/> Espagnolette auto bloquante</p> <p><input type="checkbox"/> Espagnolette alu</p> <p><input type="checkbox"/> Espagnolette composite</p> <p><input type="checkbox"/> Crémone 2 points</p> <p><input type="checkbox"/> Verrou SDO + gâche ressort (se positionne en bas)</p> <p><input type="checkbox"/> Crochet crémaillère</p> <p><input type="checkbox"/> Serrure 3 points</p> <p><input type="checkbox"/> Serrure 3 points carénée</p>	<p><input type="checkbox"/> À scellement chimique (par défaut)</p> <p><input type="checkbox"/> À Visser en Tableau</p> <p><input type="checkbox"/> À Visser en façade</p> <p><input type="checkbox"/> Sur Platine Verticale</p> <p><input type="checkbox"/> Tirefond</p> <p><input type="checkbox"/> Gonds existants → Remplir gonds existants</p> <p><input type="checkbox"/> Gond chimique pour isolation extérieure</p> <p><i>Attention : En cas de gonds existants, prendre obligatoirement les équerres réglables.</i></p>	<p><input type="checkbox"/> Marseillais (par défaut)</p> <p><input type="checkbox"/> Automatique (par défaut)</p> <p><input type="checkbox"/> À paillette composite</p> <p><input type="checkbox"/> Stopbox</p> <p><input type="checkbox"/> Stopbox déportée</p> <p><input type="checkbox"/> Tête de bergère</p> <p><input type="checkbox"/> Marseillais isolation ext.</p> <p><input type="checkbox"/> Invibloc → <input type="checkbox"/> Noir <input type="checkbox"/> Blanc <input type="checkbox"/> 7038 <input type="checkbox"/> 1015</p> <p>→ Tête de vis : <input type="checkbox"/> Noir <input type="checkbox"/> Blanc</p> <p><input type="checkbox"/> Sans arrêt</p>

TYPE DE POSE

POSE EN APPLIQUE	ATTENTION	Observations
<p><input type="checkbox"/> Option 1 (penture nœud inversé)</p> <p><input type="checkbox"/> Option 2 (penture standard)</p>	<p>ATTENTION Merci de nous transmettre également la fiche de prise de cotes pour pose en applique à la page 115.</p>	<p>.....</p> <p>.....</p> <p>.....</p> <p>.....</p> <p>.....</p>

Bons de commande

Date : / / Délai :

Référence chantier :

Commande passée par :

NATURE DES DIMENSIONS À FOURNIR :

- **Menuiserie** : Fabrication hauteur + 30 mm pour fenêtre et + 40 mm pour porte-fenêtre // déduction des jeux en largeur
- **Maçonnerie ou fond de feuillure** : Fabrication aux cotes données moins les jeux
- **Exécution** : Fabrication aux cotes données sans jeu central (pensez à déduire le jeu central)

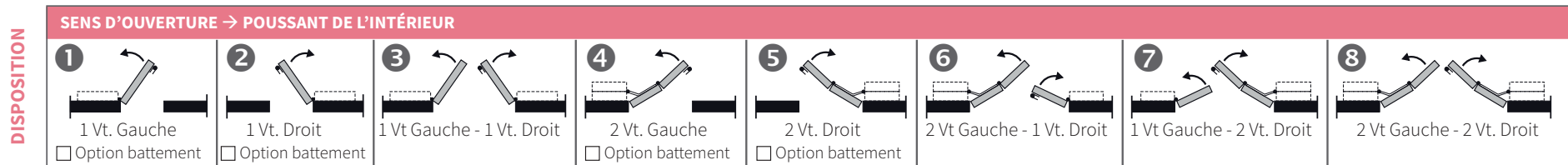
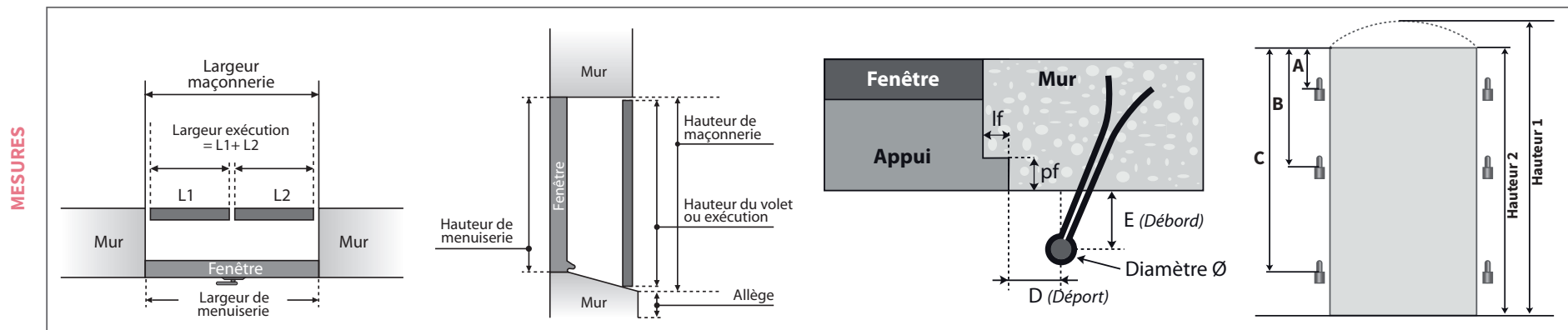

REP	QTÉ	DISPOSITION Reporter N°	OUVRANT PRINCIPAL (côté espagnolette)		HAUTEUR 1 <input type="checkbox"/> Men <input type="checkbox"/> Maç <input type="checkbox"/> Exé	HAUTEUR 2 <input type="checkbox"/> Men <input type="checkbox"/> Maç <input type="checkbox"/> Exé	LARGEUR <input type="checkbox"/> Men <input type="checkbox"/> Maç <input type="checkbox"/> Exé	HAUTEUR FERMETURE*	GONDS EXISTANTS <input type="checkbox"/> À conserver <input type="checkbox"/> À éviter					LARGEUR DES FEUILLURES			PROFONDEUR DE LA FEUILLURE	
			Gauche	Droite					A	B	C	D déport	E débord	Ø	Côtés	Haut		Bas
A																		
B																		
C																		
D																		
E																		
F																		
G																		
H																		

*Hauteur de la poignée par rapport au bas du volet



VOLET ALU CADRE MÉCANIQUE

BON DE COMMANDE - TARIF 2023 - à faxer au : 02 40 94 58 92 ou adv.vb@dcprod.fr

Commande

Devis

Date : / / Délai : / /

Référence chantier :

Commande passée par :

ADRESSE DE FACTURATION

.....

ADRESSE DE LIVRAISON

.....

ESTHÉTIQUE		COULEURS	
TYPE DE VOLET Remplissage plein <input type="checkbox"/> Lisse <input type="checkbox"/> Chevrons <input type="checkbox"/> Américaines* <input type="checkbox"/> Verticales (pas de 100 mm) <input type="checkbox"/> Horizontales (pas de 100 mm) <input type="checkbox"/> Horizontales (pas de 290 mm) <input type="checkbox"/> Tôle décorative Remplissage 1/3 - 2/3 <input type="checkbox"/> 100 mm <input type="checkbox"/> 100 mm <input type="checkbox"/> 290 mm <input type="checkbox"/> 100 mm <input type="checkbox"/> 100 mm <input type="checkbox"/> 290 mm <input type="checkbox"/> 100 mm <input type="checkbox"/> 100 mm <input type="checkbox"/> 290 mm		Attention aux coloris pour vos suivis de chantier • Équerres non réglables (par défaut) <input type="checkbox"/> Posées <input type="checkbox"/> Non Posées <input type="checkbox"/> Sans • Équerres réglables <input type="checkbox"/> Posées <input type="checkbox"/> Non Posées <input type="checkbox"/> Sans	
		• Satiné : <input type="checkbox"/> Blanc 9016 <input type="checkbox"/> Beige 1015 <input type="checkbox"/> Gris 7035 <input type="checkbox"/> Bleu Canon	• Fine texture : <input type="checkbox"/> Rouge 3004 <input type="checkbox"/> Bleu 5003 <input type="checkbox"/> Vert 6005 <input type="checkbox"/> Gris 7006 <input type="checkbox"/> Gris 7016 <input type="checkbox"/> Gris 7037 <input type="checkbox"/> Gris 7039 <input type="checkbox"/> Brun 8019 <input type="checkbox"/> Gris 9006 <input type="checkbox"/> Gris 9007 <input type="checkbox"/> Noir 2100 <input type="checkbox"/> Gris 2900 <input type="checkbox"/> Mars 2525
		• Ton Bois : <input type="checkbox"/> Chêne Doré	• Hors standard : <input type="checkbox"/> Coloris : <input type="checkbox"/> Satiné <input type="checkbox"/> Fine texture

QUINCAILLERIES	FERMETURE	GONDS	ARRÊTS (rapprochant Ral)
• Quincaillerie (voir page 334 du Tarif Habitat): Gonds, arrêts, butées <input type="checkbox"/> Noir <input type="checkbox"/> Blanc Pentures, système de fermeture <input type="checkbox"/> Noir <input type="checkbox"/> Blanc <input type="checkbox"/> Ral : • Divers : <input type="checkbox"/> Stylo retouche de la couleur du volet (10 € Net H.T)	• Avec système de fermeture <input type="checkbox"/> Posées <input type="checkbox"/> Non posées <input type="checkbox"/> Sans <input type="checkbox"/> Espagnolette auto bloquante DC (par défaut) <input type="checkbox"/> Espagnolette auto bloquante <input type="checkbox"/> Espagnolette alu <input type="checkbox"/> Espagnolette composite <input type="checkbox"/> Crémone 2 points <input type="checkbox"/> Verrou SDO + gâche ressort (se positionne en bas) <input type="checkbox"/> Crochet crémaillère <input type="checkbox"/> Serrure 3 points <input type="checkbox"/> Serrure 3 points carénée	<input type="checkbox"/> À scellement chimique (par défaut) <input type="checkbox"/> À Visser en Tableau <input type="checkbox"/> À Visser en façade <input type="checkbox"/> Sur Platine Verticale <input type="checkbox"/> Tirefond <input type="checkbox"/> Gonds existants → Remplir gonds existants <input type="checkbox"/> Gond chimique pour isolation extérieure Attention : En cas de gonds existants, les pentures sont fournies en quincaillerie, sauf pentures réglables	<input type="checkbox"/> Marseillais (par défaut) <input type="checkbox"/> Automatique (par défaut) <input type="checkbox"/> À paillette composite <input type="checkbox"/> Stopbox <input type="checkbox"/> Stopbox déportée <input type="checkbox"/> Tête de bergère <input type="checkbox"/> Marseillais isolation ext. <input type="checkbox"/> Invibloc → <input type="checkbox"/> Noir <input type="checkbox"/> Blanc <input type="checkbox"/> 7038 <input type="checkbox"/> 1015 → Tête de vis : <input type="checkbox"/> Noir <input type="checkbox"/> Blanc <input type="checkbox"/> Sans arrêt

TYPE DE POSE	CINTRE & BIAIS	Observations
POSE EN APPLIQUE <input type="checkbox"/> Option 1 (penture nœud inversé) <input type="checkbox"/> Option 2 (penture standard)	<input type="checkbox"/> Découpe cintre en atelier <input type="checkbox"/> Découpe Biais (faire un schéma avec cote en vue intérieure) Attention : cintrage non réalisable en lames américaines

ATTENTION
 Merci de nous transmettre également la fiche de prise de cotes pour pose en applique à la page 115.

Bons de commande

Date : / /

Délai :

Référence chantier :

Commande passée par :

NATURE DES DIMENSIONS À FOURNIR :

- **Menuiserie** : Fabrication hauteur + 30 mm pour fenêtre et + 40 mm pour porte-fenêtre // déduction des jeux en largeur
- **Maçonnerie ou fond de feuillure** : Fabrication aux cotes données moins les jeux
- **Exécution** : Fabrication aux cotes données sans jeu central (pensez à déduire le jeu central)

MESURES

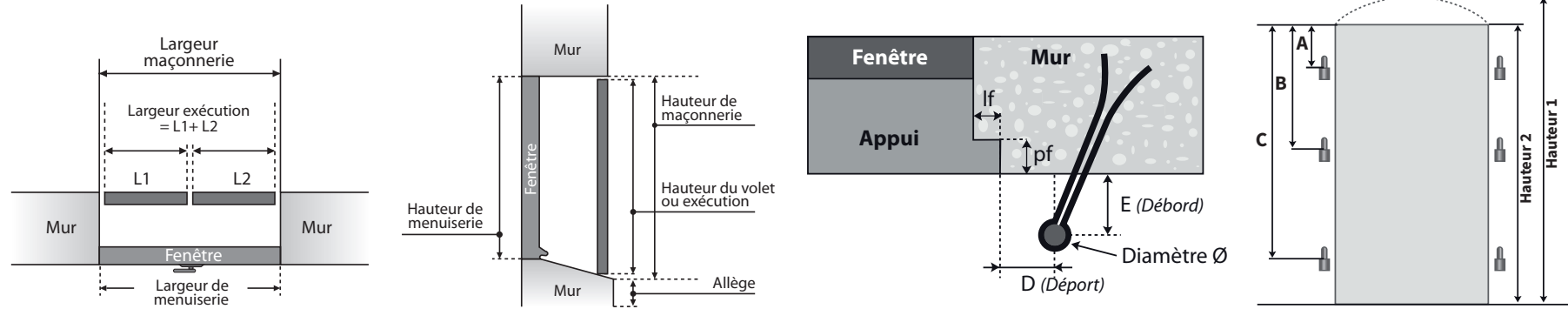

DISPOSITION

SENS D'OUVERTURE → POUSSANT DE L'INTÉRIEUR

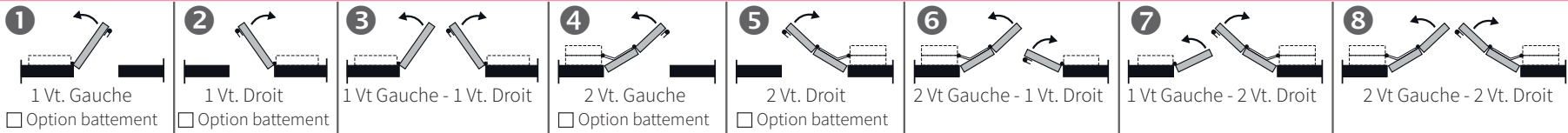

REP	QTÉ	DISPOSITION Reporter N°	OUVRANT PRINCIPAL (côté espagnolette)		HAUTEUR 1 <input type="checkbox"/> Men <input type="checkbox"/> Maç <input type="checkbox"/> Exé	HAUTEUR 2 <input type="checkbox"/> Men <input type="checkbox"/> Maç <input type="checkbox"/> Exé	LARGEUR <input type="checkbox"/> Men <input type="checkbox"/> Maç <input type="checkbox"/> Exé	HAUTEUR FERMETURE*	GONDS EXISTANTS					LARGEUR DES FEUILLURES			PROFONDEUR DE LA FEUILLURE		
			Gauche	Droite					<input type="checkbox"/> À conserver <input type="checkbox"/> À éviter		A	B	C	D déport	E débord	Ø		Côtés	Haut
A																			
B																			
C																			
D																			
E																			
F																			
G																			
H																			

*Hauteur de la poignée par rapport au bas du volet



PRÉ-CADRE

BON DE COMMANDE - TARIF 2023 - à faxer au : 02 40 94 58 92 ou adv.vb@dcprod.fr

Commande

Devis

Date : / / Délai : / /

Référence chantier :

Commande passée par :

ADRESSE DE FACTURATION

.....

ADRESSE DE LIVRAISON

.....

ESTHÉTIQUE

NOMBRE DE CÔTÉS	COULEURS <i>Attention aux coloris pour vos suivis de chantier</i>				
<input type="checkbox"/> 4 côtés <input type="checkbox"/> 3 côtés (voir schémas ci-dessous) ① Coupe droite (par défaut) ② Coupe en angle ③ Sur longueur	• Satiné : <input type="checkbox"/> Blanc 9016 <input type="checkbox"/> Beige 1015 <input type="checkbox"/> Gris 7035 <input type="checkbox"/> Bleu Canon	• Fine texture : <input type="checkbox"/> Rouge 3004 <input type="checkbox"/> Bleu 5003 <input type="checkbox"/> Bleu 5024 <input type="checkbox"/> Vert 6005 <input type="checkbox"/> Vert 6021 <input type="checkbox"/> Gris 7006	<input type="checkbox"/> Gris 7016 <input type="checkbox"/> Gris 7037 <input type="checkbox"/> Gris 7039 <input type="checkbox"/> Brun 8019 <input type="checkbox"/> Noir 9005 <input type="checkbox"/> Gris 9006	• Ton Bois : <input type="checkbox"/> Chêne Doré • Hors standard : <input type="checkbox"/> Coloris : <input type="checkbox"/> Satiné <input type="checkbox"/> Fine texture	• Divers : <input type="checkbox"/> Stylo retouche de la couleur du volet (10 € Net H.T)

ATTENTION

Merci de nous transmettre également le bon de commande concernant les volets battants

MESURES

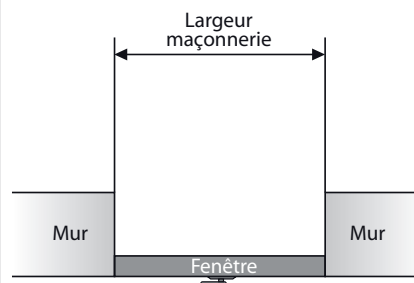
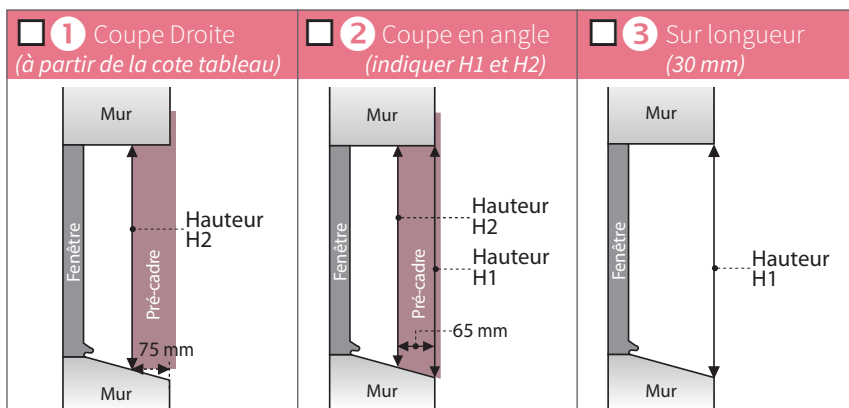

REP	QTÉ	HAUTEUR 1 H1	HAUTEUR 2 H2	LARGEUR Maçonnerie
A				
B				
C				
D				
E				
F				
G				

Observations.....

Pose en applique non compatible avec serrure 3 points et crémone 2 points

Repère :

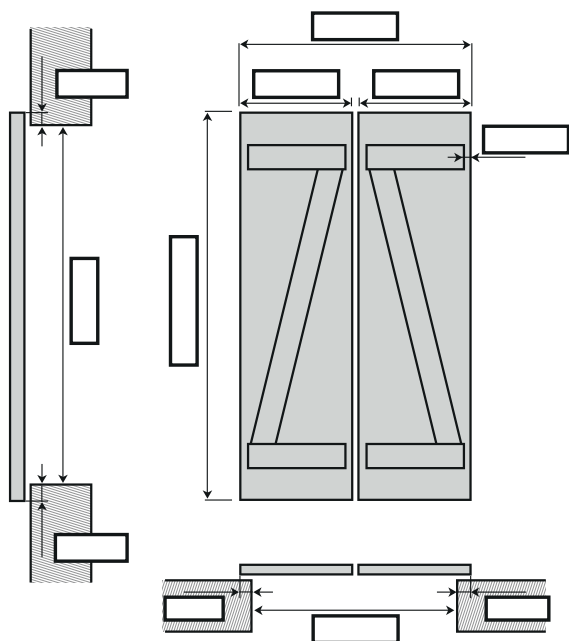

Repère :

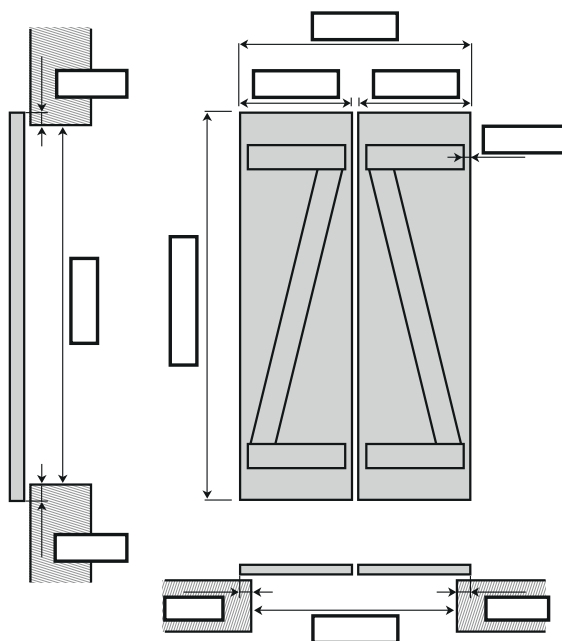

Repère :

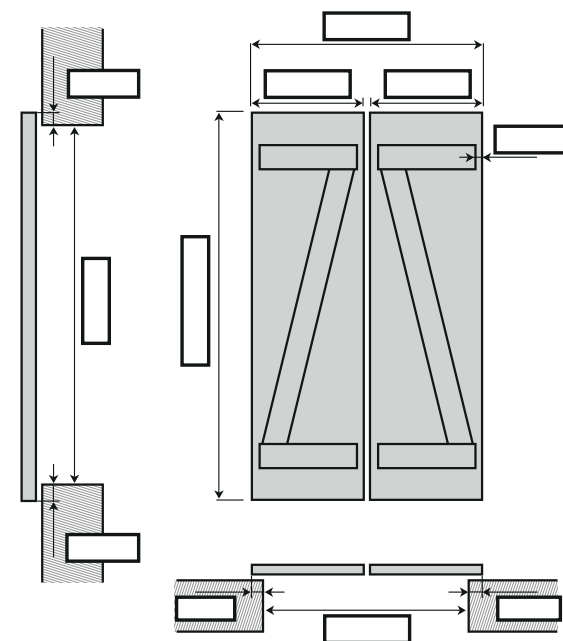

Observations.....

.....

.....

.....

.....

.....

.....

.....

.....

.....

.....



SYSTÈME COULISSANT

BON DE COMMANDE - TARIF 2023 - à faxer au : 02 40 94 58 92 ou adv.vb@dcprod.fr

Commande

Devis

Date : / / Délai : / /

Référence chantier :

Commande passée par :

ADRESSE DE FACTURATION

.....

ADRESSE DE LIVRAISON

.....

ESTHÉTIQUE

COULEURS

Attention aux coloris pour vos suivis de chantier

• Satiné :

- Blanc 9016
- Beige 1015
- Gris 7035
- Bleu Canon

• Fine texture :

- Rouge 3004
- Bleu 5003
- Bleu 5024
- Vert 6005
- Vert 6021
- Gris 7006

- Gris 7016
- Gris 9007
- Gris 7037
- Noir 2100
- Gris 7039
- Gris 2900
- Brun 8019
- Mars 2525
- Noir 9005
- Gris 9006

• Ton Bois :

- Chêne Doré

• Hors standard :

- Coloris :
- Satiné
- Fine texture

RECouvreMENT

- Standard (30 mm)
- Autre

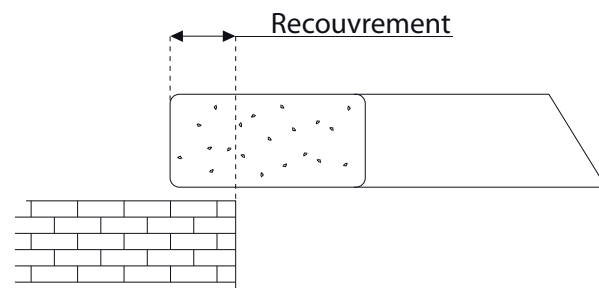

FIXATION

GUIDAGE HAUT

- Fixation horizontale

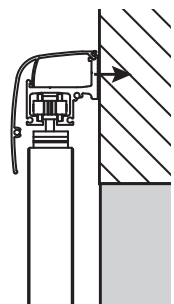

- Fixation verticale

Pas de cache sur le côté du rail

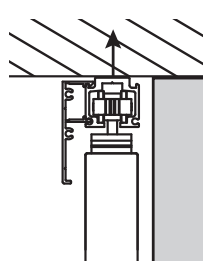

GUIDAGE BAS

- En façade SANS APPUI

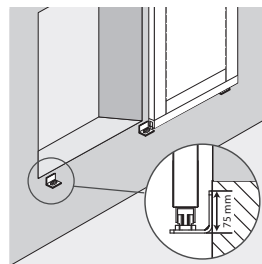

- En façade AVEC APPUI

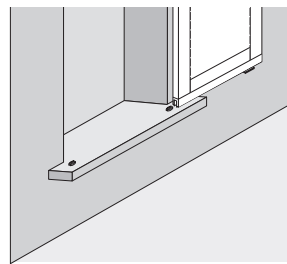

- Sur dalle

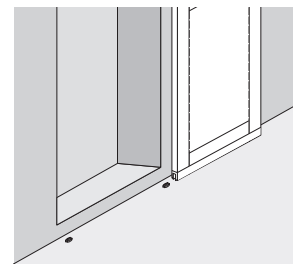

QUINCAILLERIES

COULEURS

• Quincaillerie fournie :

- Noir
- Blanc

• Système de fermeture :

Verrou rond : Oui → Posé sur chantier
 Non

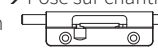

- Serrure encastrée (uniquement cadre alu mécanique)

• Divers :

- Stylo retouche de la couleur du volet (10 € Net H.T)

Observations

.....

Bons de commande

Date : / / Délai :

Référence chantier :

Commande passée par :

NATURE DES DIMENSIONS À FOURNIR :

- **Maçonnerie** : Fabrication aux cotes données moins les jeux
- **Exécution** : Fabrication aux cotes données sans jeu central (pensez à déduire le jeu central)

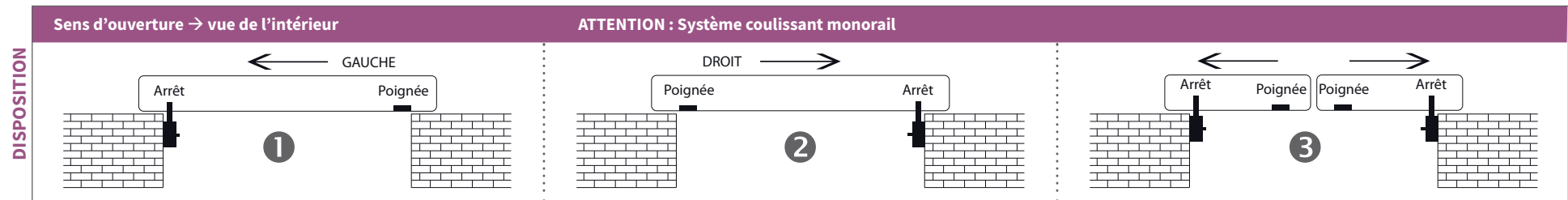
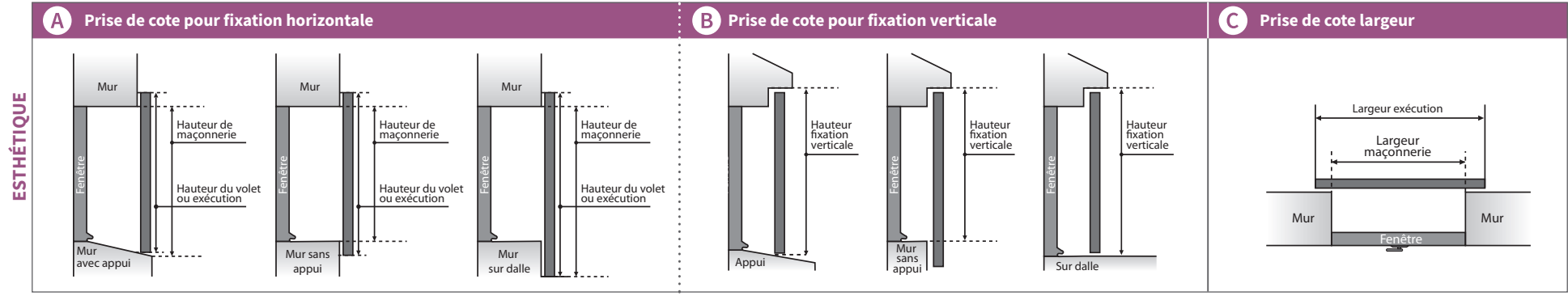

REP	QTÉ	DISPOSITION Reporter N°	A HAUTEUR fixation horizontale		B HAUTEUR fixation verticale (place disponible)	C LARGEUR		HAUTEUR POIGNÉE*
			■ Maçonnerie	■ Exécution		■ Maçonnerie	■ Exécution	
A								
B								
C								
D								
E								
F								
G								
H								

ATTENTION

Merci de nous transmettre également le bon de commande concernant les volets battants

*Hauteur de la poignée par rapport au bas du volet



MOTORISATION OBAN RADIO

BON DE COMMANDE - TARIF 2023 - à faxer au : 02 40 94 58 92 ou adv.vb@dcprod.fr

Commande

Devis

Date : / / Délai : / /

Référence chantier :

Commande passée par :

ADRESSE DE FACTURATION

.....

ADRESSE DE LIVRAISON

.....

TYPE DE PRODUIT	MATÉRIAUX	COULEUR CARTER	BRAS & COULISSEAUX
<input type="checkbox"/> Barres et écharpes <input type="checkbox"/> Barres seules <input type="checkbox"/> Penture contre penture <input type="checkbox"/> Persiennes → <input type="checkbox"/> Coulisseaoux allongés	<input type="checkbox"/> Bois <input type="checkbox"/> PVC <input type="checkbox"/> Alu isolé <input type="checkbox"/> Alu extrudé <input type="checkbox"/> Résine	• <u>Satiné</u> : <input type="checkbox"/> Blanc 9016 <input type="checkbox"/> Gris 7035 <input type="checkbox"/> Beige 1015 <input type="checkbox"/> Bleu Canon • <u>Hors standard</u> : <input type="checkbox"/> Coloris : <input type="checkbox"/> Satiné <input type="checkbox"/> Fine texture	• <u>Fine texture</u> : <input type="checkbox"/> Rouge 3004 <input type="checkbox"/> Gris 7016 <input type="checkbox"/> Gris 9007 <input type="checkbox"/> Bleu 5003 <input type="checkbox"/> Gris 7037 <input type="checkbox"/> Noir 2100 <input type="checkbox"/> Bleu 5024 <input type="checkbox"/> Gris 7039 <input type="checkbox"/> Gris 2900 <input type="checkbox"/> Vert 6005 <input type="checkbox"/> Brun 8019 <input type="checkbox"/> Mars 2525 <input type="checkbox"/> Vert 6021 <input type="checkbox"/> Noir 9005 <input type="checkbox"/> Gris 7006 <input type="checkbox"/> Gris 9006
			• <u>Satiné</u> : <input type="checkbox"/> Blanc 9016 <input type="checkbox"/> Gris 7035 <input type="checkbox"/> Beige 1015 <input type="checkbox"/> Bleu Canon • <u>Hors standard</u> : <input type="checkbox"/> Coloris : <input type="checkbox"/> Satiné <input type="checkbox"/> Fine texture
			• <u>Fine texture</u> : <input type="checkbox"/> Rouge 3004 <input type="checkbox"/> Gris 7016 <input type="checkbox"/> Gris 9007 <input type="checkbox"/> Bleu 5003 <input type="checkbox"/> Gris 7037 <input type="checkbox"/> Noir 2100 <input type="checkbox"/> Bleu 5024 <input type="checkbox"/> Gris 7039 <input type="checkbox"/> Gris 2900 <input type="checkbox"/> Vert 6005 <input type="checkbox"/> Brun 8019 <input type="checkbox"/> Mars 2525 <input type="checkbox"/> Vert 6021 <input type="checkbox"/> Noir 9005 <input type="checkbox"/> Gris 7006 <input type="checkbox"/> Gris 9006

FEUILLURES	PRÉ-CADRE
<input type="checkbox"/> Sans <input type="checkbox"/> 1 côté (haut) <input type="checkbox"/> 2 côtés (D + G)	<input type="checkbox"/> Sans <input type="checkbox"/> Avec
<input type="checkbox"/> 3 côtés (haut + D + G) <input type="checkbox"/> 4 côtés	

Attention, le 1^{er} vantail fermé (vue intérieure) se trouve uniquement à gauche pour un 2 vantaux.

Hauteur Max 2200 mm.

Les caractéristiques de pose et l'ensemble des cotes doivent être renseignés pour le traitement de la commande. Avant la prise de cotes, vérifier le bon fonctionnement de chaque volet.

NOMBRE DE VANTAUX (vue intérieure)	MESURES EN MM (cotes de maçonnerie) P = distance entre le dormant de la fenêtre et les volets fermés (sans la barre) (ATTENTION : 120 mm mini pour 1 ou 2 vantaux)										FEUILLURES		TYPE DE POSE			SORTIE CÂBLE (vue intérieure)			
	Repère	G	D	H	Lt	P (volets fermés)	Avec pré-cadre		K	X	Y	Z	Lf	Pf	Linteau	Fixation basse	Fixation latérale	G	D
							Lt Cadre	P Cadre											

Attention, si la cote X et/ou Y est supérieure à 100 mm, nous contacter

Aide relève de cotes

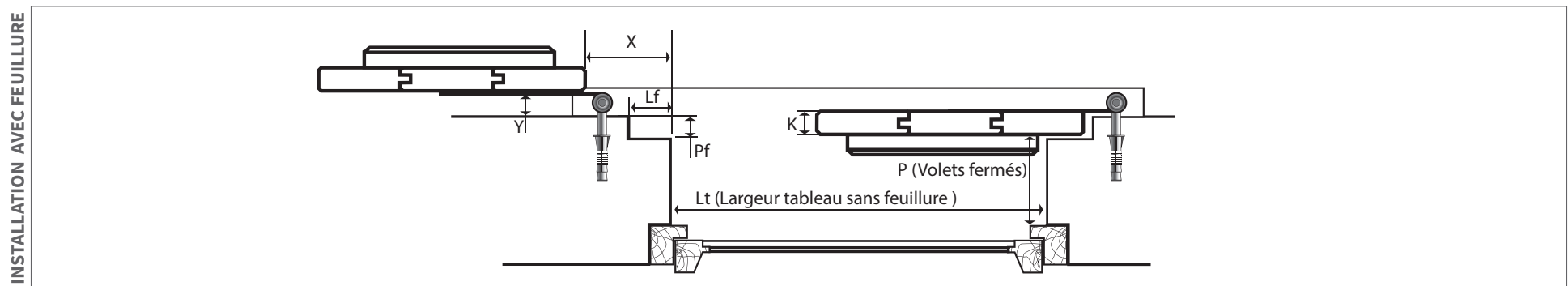
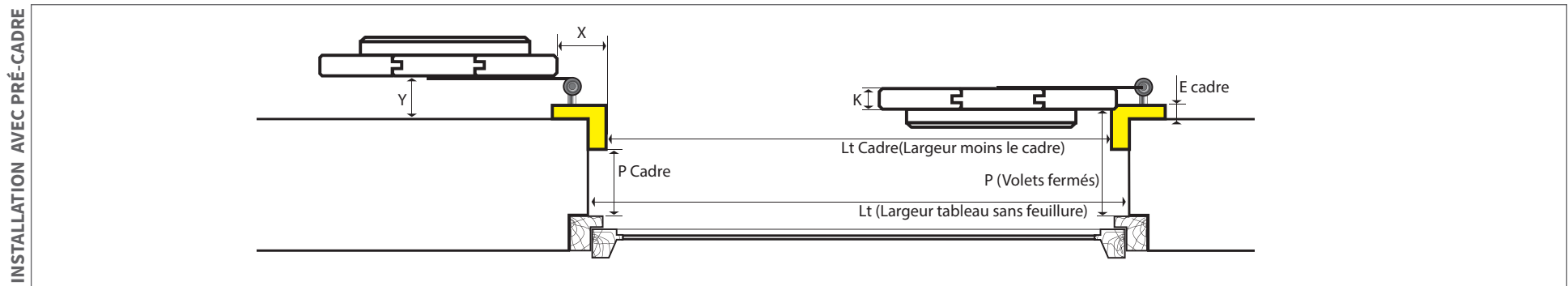
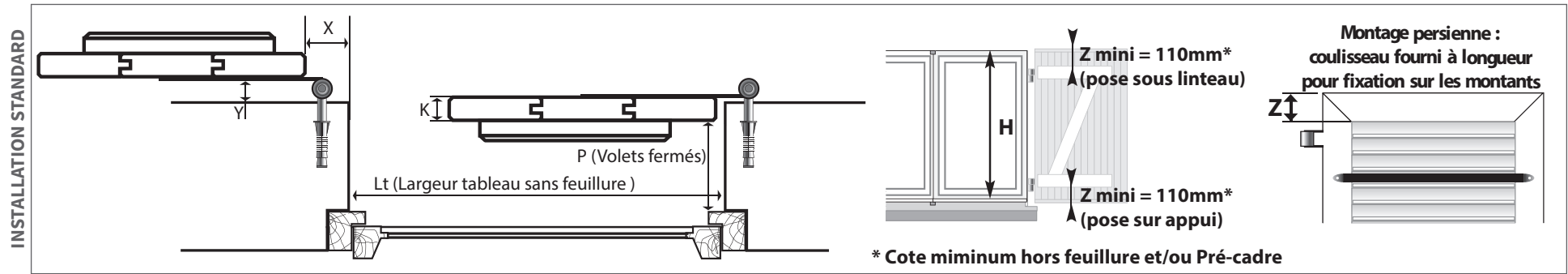



MOTORISATION OBAN SUN

BON DE COMMANDE - TARIF 2023 - à faxer au : 02 40 94 58 92 ou adv.vb@dcprod.fr

Commande

Devis

Date : / / Délai : / /

Référence chantier :

Commande passée par :

ADRESSE DE FACTURATION

.....

ADRESSE DE LIVRAISON

.....

TYPE DE PRODUIT	MATÉRIAUX	COULEUR CARTER	BRAS & COULISSEAUX
<input type="checkbox"/> Barres et écharpes <input type="checkbox"/> Barres seules <input type="checkbox"/> Penture contre penture <input type="checkbox"/> Persiennes <input type="checkbox"/> Coulisseaoux allongés	<input type="checkbox"/> Bois <input type="checkbox"/> PVC <input type="checkbox"/> Alu isolé <input type="checkbox"/> Alu extrudé <input type="checkbox"/> Résine	• <u>Satiné</u> : <input type="checkbox"/> Blanc 9016 <input type="checkbox"/> Gris 7035 <input type="checkbox"/> Beige 1015 <input type="checkbox"/> Bleu Canon • <u>Hors standard</u> : <input type="checkbox"/> Coloris : <input type="checkbox"/> Satiné <input type="checkbox"/> Fine texture	• <u>Fine texture</u> : <input type="checkbox"/> Rouge 3004 <input type="checkbox"/> Gris 7016 <input type="checkbox"/> Gris 9007 <input type="checkbox"/> Bleu 5003 <input type="checkbox"/> Gris 7037 <input type="checkbox"/> Noir 2100 <input type="checkbox"/> Bleu 5024 <input type="checkbox"/> Gris 7039 <input type="checkbox"/> Gris 2900 <input type="checkbox"/> Vert 6005 <input type="checkbox"/> Brun 8019 <input type="checkbox"/> Mars 2525 <input type="checkbox"/> Vert 6021 <input type="checkbox"/> Noir 9005 <input type="checkbox"/> Gris 7006 <input type="checkbox"/> Gris 9006
			• <u>Satiné</u> : <input type="checkbox"/> Blanc 9016 <input type="checkbox"/> Gris 7035 <input type="checkbox"/> Beige 1015 <input type="checkbox"/> Bleu Canon • <u>Hors standard</u> : <input type="checkbox"/> Coloris : <input type="checkbox"/> Satiné <input type="checkbox"/> Fine texture
			• <u>Fine texture</u> : <input type="checkbox"/> Rouge 3004 <input type="checkbox"/> Gris 7016 <input type="checkbox"/> Gris 9007 <input type="checkbox"/> Bleu 5003 <input type="checkbox"/> Gris 7037 <input type="checkbox"/> Noir 2100 <input type="checkbox"/> Bleu 5024 <input type="checkbox"/> Gris 7039 <input type="checkbox"/> Gris 2900 <input type="checkbox"/> Vert 6005 <input type="checkbox"/> Brun 8019 <input type="checkbox"/> Mars 2525 <input type="checkbox"/> Vert 6021 <input type="checkbox"/> Noir 9005 <input type="checkbox"/> Gris 7006 <input type="checkbox"/> Gris 9006

FEUILLURES	PRÉ-CADRE
<input type="checkbox"/> Sans <input type="checkbox"/> 1 côté (haut) <input type="checkbox"/> 2 côtés (D + G) <input type="checkbox"/> 3 côtés (haut + D + G) <input type="checkbox"/> 4 côtés	<input type="checkbox"/> Sans <input type="checkbox"/> Avec

Attention, le 1^{er} vantail fermé (vue intérieure) se trouve uniquement à gauche pour un 2 vantaux.

Hauteur Max 2200 mm.

Les caractéristiques de pose et l'ensemble des cotes doivent être renseignés pour le traitement de la commande. Avant la prise de cotes, vérifier le bon fonctionnement de chaque volet.

Repère	MESURES EN MM (cotes de maçonnerie)											FEUILLURES		TYPE DE POSE		
	P = distance entre le dormant de la fenêtre et les volets fermés (sans la barre) (ATTENTION : 120 mm mini pour 1 ou 2 vantaux)											Lf	Pf	Linteau	Fixation basse	Fixation latérale
	G	D	H	Lt	P (volets fermés)	Avec pré-cadre		K	X	Y	Z					
					Lt Cadre	P Cadre										

Attention, si la cote X et/ou Y est supérieure à 100 mm, nous contacter

Aide relève de cotes

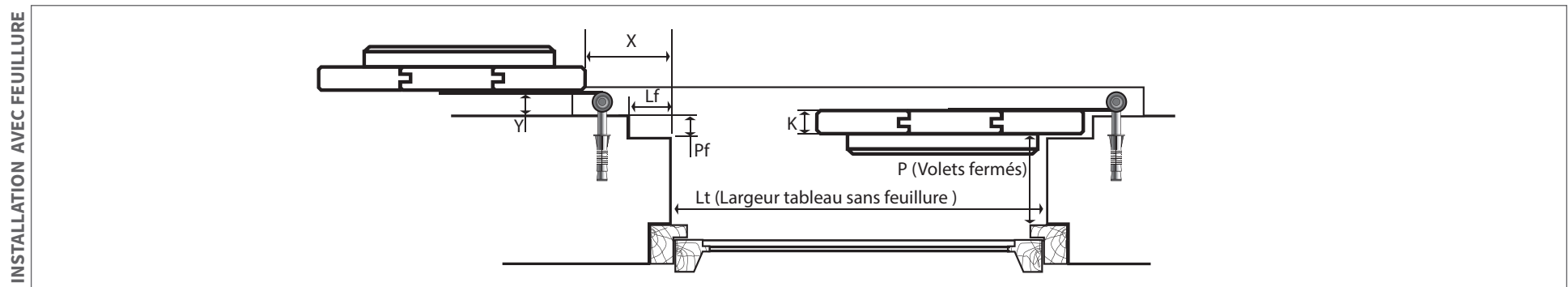
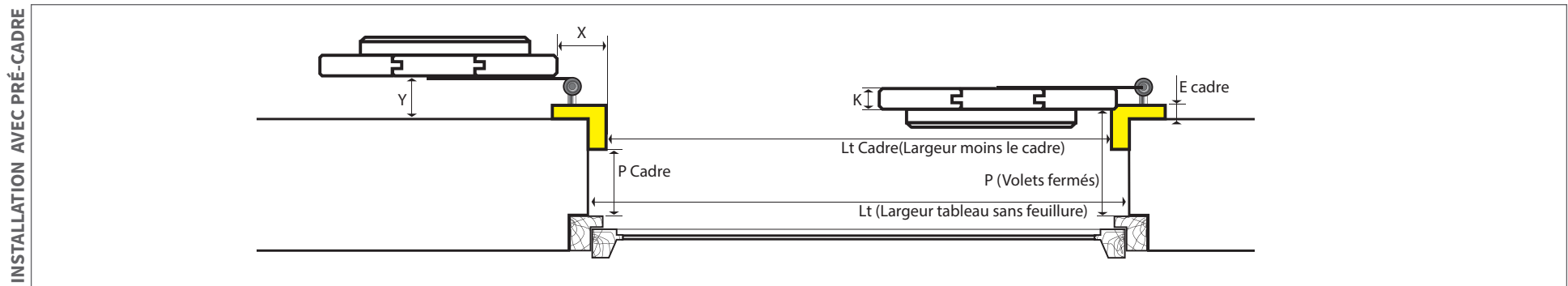
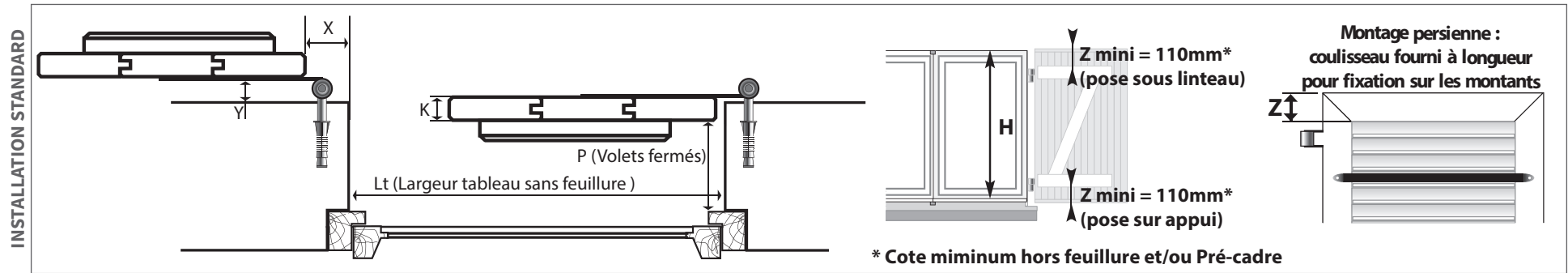



MOTORISATION YSLO FLEX SOMFY

BON DE COMMANDE - TARIF 2023 - à faxer au : 02 40 94 58 92 ou adv.vb@dcprod.fr

Commande

Devis

Date : ... / ... / ... Délai : ... / ... / ...

Référence chantier :

Commande passée par :

ADRESSE DE FACTURATION

.....

ADRESSE DE LIVRAISON

.....

Observations

.....

COULEUR CARTER	BRAS & COULISSEAUX
<input type="checkbox"/> Blanc RAL 9016 fine texture	<input type="checkbox"/> Noir RAL 9005 fine texture
<input type="checkbox"/> Marron RAL 8014 fine texture	<input type="checkbox"/> Blanc RAL 9016 fine texture

DÉSIGNATIONS	QUANTITÉS
Kit pour 1 vantail (largeur : 590 à 1000 mm)	
Kit pour 2 vantaux (largeur : 880 à 1520 mm)	

Cas standards

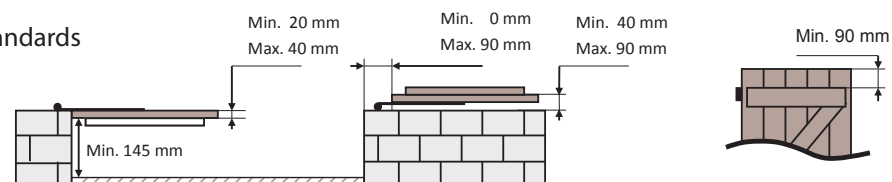

Cas avec feuillures

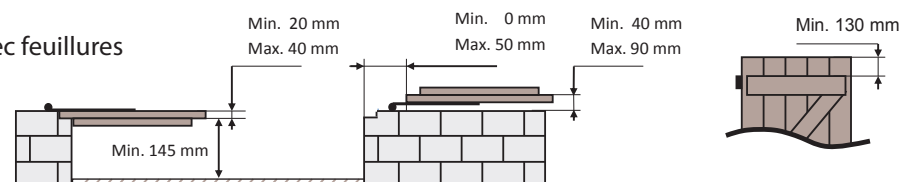

ATTENTION Non compatible avec nos pré-cadres :

Hauteur Max 2300 mm . Surface Max 2m²/vantail ou vantaux liés.



MOTORISATION YSLO SUR MESURE SOMFY

BON DE COMMANDE - TARIF 2023 - à faxer au : 02 40 94 58 92 ou adv.vb@dcprod.fr

Commande

Devis

Date : / / Délai : / /

Référence chantier :

Commande passée par :

ADRESSE DE FACTURATION

.....

ADRESSE DE LIVRAISON

.....

ATTENTION

Les produits Yslo sont fabriqués sur mesure. Ils ne peuvent être repris en stock et ne sont pas échangeables.

Attention : Pour des vantaux repliables, merci de nous donner l'espace entre les 2 vantaux.

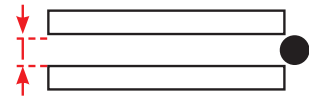

Observations.....

.....

TYPE DE PRODUIT	MATÉRIAUX	COULEUR CARTER	BRAS & COULISSEAUX	FEUILLURES	PRÉ-CADRE	
<input type="checkbox"/> Barres et écharpes <input type="checkbox"/> Barres seules <input type="checkbox"/> Penture contre penture <input type="checkbox"/> Persiennes	<input type="checkbox"/> Bois <input type="checkbox"/> PVC <input type="checkbox"/> Alu isolé <input type="checkbox"/> Alu extrudé <input type="checkbox"/> Résine	<input type="checkbox"/> Blanc RAL 9016 fine texture <input type="checkbox"/> Marron RAL 8014 fine texture <input type="checkbox"/> Ivoire RAL 1015 fine texture <input type="checkbox"/> Rouge RAL 3004 fine texture <input type="checkbox"/> Gris RAL 7016 fine texture	• <u>Ton Bois :</u> <input type="checkbox"/> Chêne Doré • <u>Hors standard :</u> <input type="checkbox"/> Coloris : <input type="checkbox"/> Satiné <input type="checkbox"/> Fine texture	<input type="checkbox"/> Noir RAL 9005 fine texture <input type="checkbox"/> Blanc RAL 9016 fine texture <input type="checkbox"/> Marron RAL 8014 fine texture • <u>Hors standard :</u> <input type="checkbox"/> Coloris : <input type="checkbox"/> Satiné <input type="checkbox"/> Fine texture	<input type="checkbox"/> Sans <input type="checkbox"/> 1 côté (haut) <input type="checkbox"/> 2 côtés (D + G) <input type="checkbox"/> 3 côtés (haut + D + G) <input type="checkbox"/> 4 côtés	<input type="checkbox"/> Avec <input type="checkbox"/> Sans

NOMBRE DE VANTAUX <i>(vue intérieure)</i>	MESURES EN MM (cotes de maçonnerie) P = distance entre le dormant de la fenêtre et les volets fermés (sans la barre) <i>(ATTENTION : 120 mm mini pour 1 ou 2 vantaux ; 160 mm mini pour des vantaux repliables)</i>											1 ^{er} VANTAIL FERMÉ <i>(vue intérieure) Par défaut à gauche</i>		FEUILLURES		TYPE DE POSE			SORTIE CÂBLE <i>(vue intérieure)</i>		
	Repère	G	D	H	Lt	P (volets fermés)	Avec pré-cadre		K	X	Y	Z	G	D	Lf	Pf	Linteau	Fixation basse*	Fixation latérale*	G	D
							Lt Cadre	P Cadre													

Attention, si la cote X et/ou Y est supérieure à 100 mm, nous contacter

Aide relève de cotes

INSTALLATION STANDARD

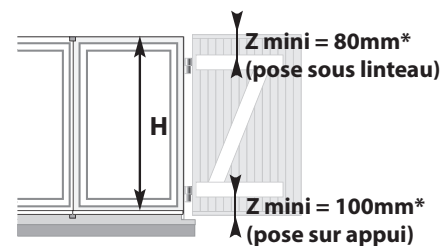
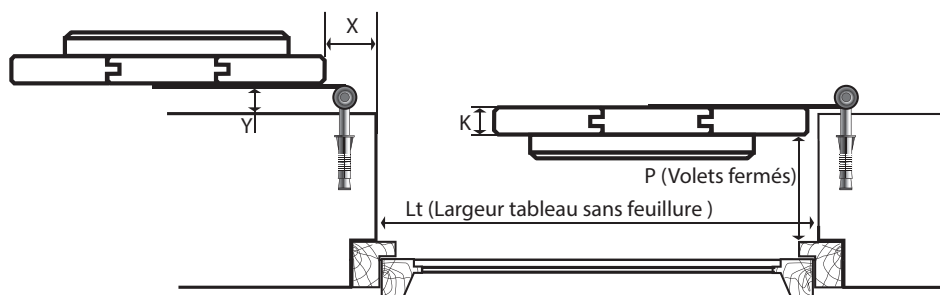

* Cote minimum hors feuillure et/ou Pré-cadre

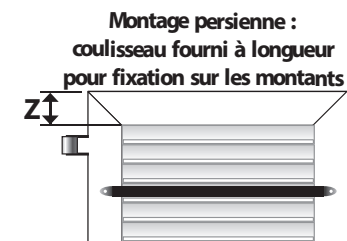

Montage persienne :
coulisseau fourni à longueur
pour fixation sur les montants

INSTALLATION AVEC PRÉ-CADRE

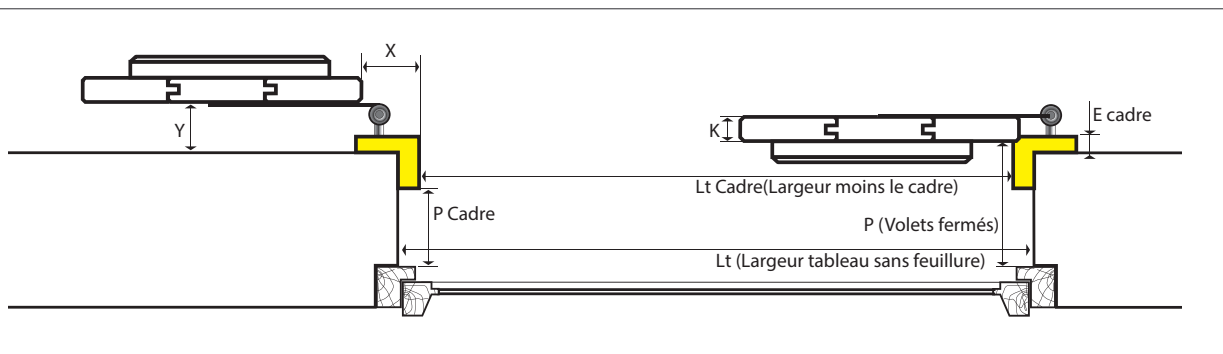

INSTALLATION AVEC FEUILLURE

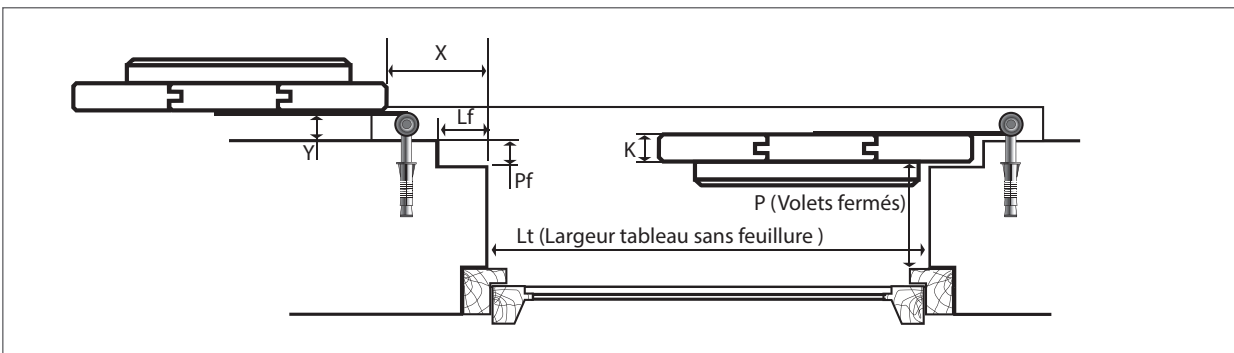

Désignation	Dimensions (mm)	
	Sans faisabilité	
	min	max
X	-20	130
Y	10	100
K	20	45
P sans compas	120	RAS
P avec compas (vantaux liés)	160	RAS
Pc sans compas	120	RAS
Pc avec compas (vantaux liés)	160	RAS
Lf	0	40
Pf	0	40
Ec & LtC	RAS	
H	200	2300
Z pour installations en position basse	100	RAS
Z pour autres installations	80	RAS



Aide relève de cotes / chevauchement 2 battants

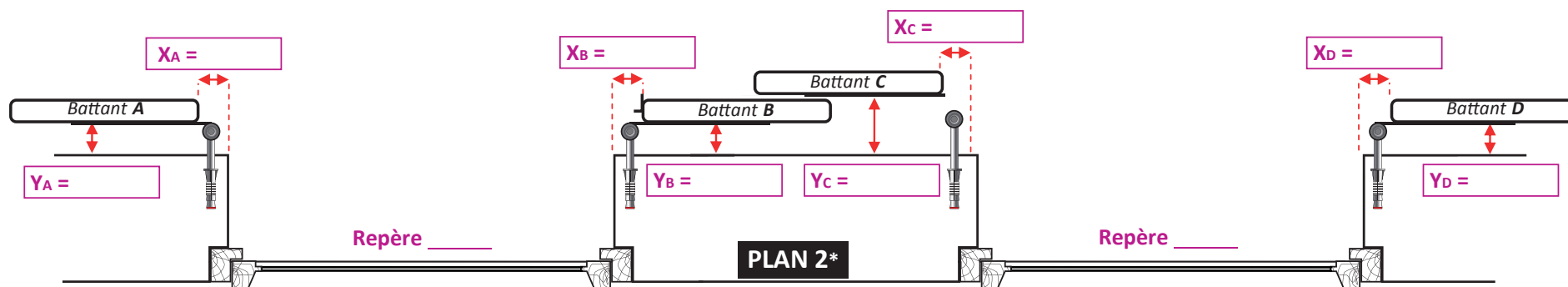
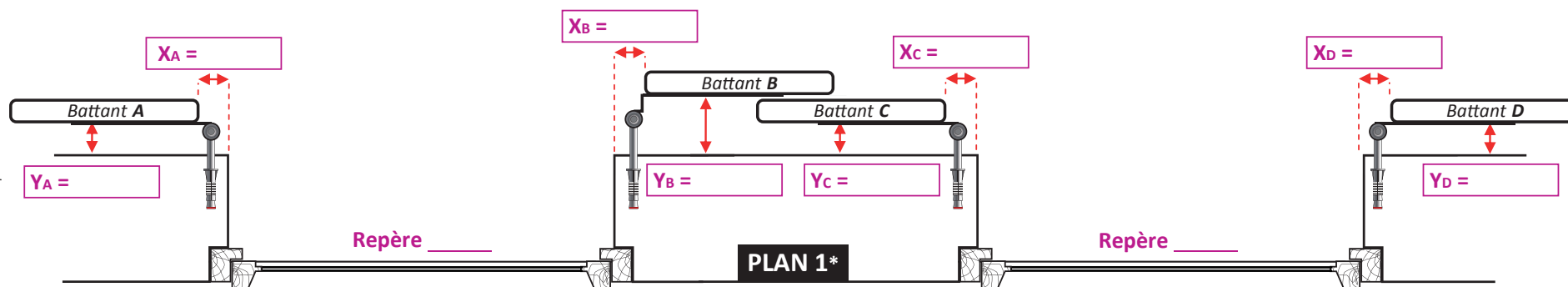

Ordre d'ouverture des battants (exemple D C B A) : _____

Ordre de fermeture des battants (exemple A B C D) : _____



BON DE COMMANDE - TARIF 2023 - à faxer au : 02 40 94 58 92 ou adv.vb@dcprod.fr

COMMANDE

Date : ... / ... / ... Délai : ... / ... / ...
 Référence chantier :
 Commande passée par :

**PORTE DE GARAGE BATTANTE
RÉSIDENCE**

Commande

Devis

ADRESSE DE FACTURATION

.....

ADRESSE DE LIVRAISON

.....

Observations

.....

ESTHÉTIQUE

	COULEURS	Attention aux coloris pour vos suivis de chantier				
<input type="checkbox"/> Alu isolé lames verticales pas de 85 mm <input type="checkbox"/> Alu isolé lames horizontales pas de 150 mm	<ul style="list-style-type: none"> Satiné : <ul style="list-style-type: none"> <input type="checkbox"/> Blanc 9016 <input type="checkbox"/> Beige 1015 <input type="checkbox"/> Gris 7035 <input type="checkbox"/> Bleu Canon 	<ul style="list-style-type: none"> Fine texture : <ul style="list-style-type: none"> <input type="checkbox"/> Rouge 3004 <input type="checkbox"/> Bleu 5003 <input type="checkbox"/> Bleu 5024 <input type="checkbox"/> Vert 6005 <input type="checkbox"/> Vert 6021 <input type="checkbox"/> Gris 7006 	<ul style="list-style-type: none"> <input type="checkbox"/> Gris 7016 <input type="checkbox"/> Gris 7037 <input type="checkbox"/> Gris 7039 <input type="checkbox"/> Brun 8019 <input type="checkbox"/> Noir 9005 <input type="checkbox"/> Gris 9006 	<ul style="list-style-type: none"> Ton Bois: <ul style="list-style-type: none"> <input type="checkbox"/> Chêne Doré Hors standard : <ul style="list-style-type: none"> <input type="checkbox"/> Coloris : <input type="checkbox"/> Satiné <input type="checkbox"/> Fine texture 	<ul style="list-style-type: none"> ABS/PMMA Sablé <ul style="list-style-type: none"> Rectangle <input type="checkbox"/> Noir <input type="checkbox"/> Blanc Carré <input type="checkbox"/> Noir <input type="checkbox"/> Blanc Rond <input type="checkbox"/> Noir <input type="checkbox"/> Blanc ALUNOX/PMMA Sablé <ul style="list-style-type: none"> Carré <input type="checkbox"/> Noir <input type="checkbox"/> Blanc Rond <input type="checkbox"/> Noir <input type="checkbox"/> Blanc 	<ul style="list-style-type: none"> ABS/Vitrage <ul style="list-style-type: none"> Carré simple vitrage opale <ul style="list-style-type: none"> <input type="checkbox"/> Noir <input type="checkbox"/> Blanc Carré double vitrage sablé <ul style="list-style-type: none"> <input type="checkbox"/> Noir <input type="checkbox"/> Blanc ALUNOX/ double vitrage Sablé <ul style="list-style-type: none"> Carré <input type="checkbox"/> Noir <input type="checkbox"/> Blanc

QUINCAILLERIES

FERMETURE	OUVERTURE	COLORIS QUINCAILLERIE	AUTRES OPTIONS
<input type="checkbox"/> Serrure 3 points carénée avec retour poignée horizontale sur vantail principal + crémonne 2 points sur vantaux secondaires (par défaut)	<input type="checkbox"/> Ouverture max 126° (perte de passage 54 mm x 2) (par défaut)	<input type="checkbox"/> Noir <input type="checkbox"/> Blanc <input type="checkbox"/> Quincaillerie laquée (sauf hublot, gâches et seuil)	<input type="checkbox"/> Serrure 3 points carénée standard sur vantail principal + crémonne 2 points sur vantaux secondaires (moins-value) <input type="checkbox"/> Vantaux inégaux (à préciser) <input type="checkbox"/> Poteau 80 x 80 (pour écoinçon insuffisant et/ou retombé de linteau)

Bons de commande

Sens d'ouverture → tirant de l'intérieur

DISPOSITION

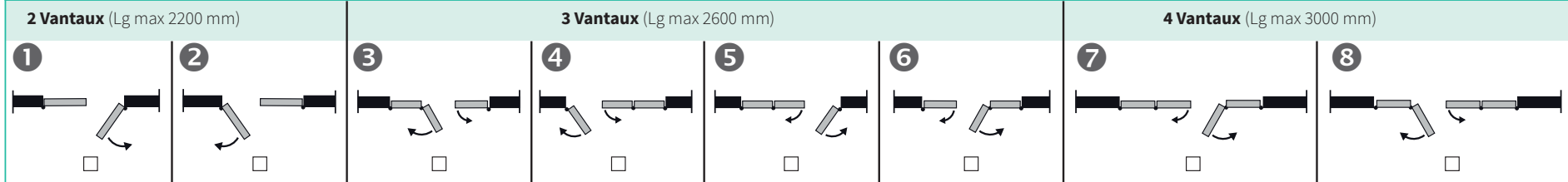

ATTENTION Pose en applique impossible. Non compatible avec feuillures.

COTES DE COMMANDE

MESURES

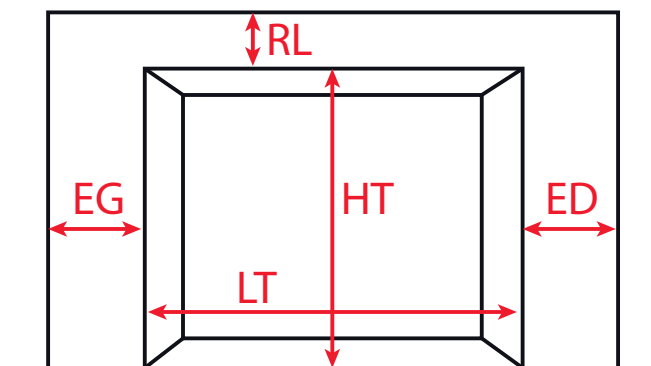

Vue intérieure

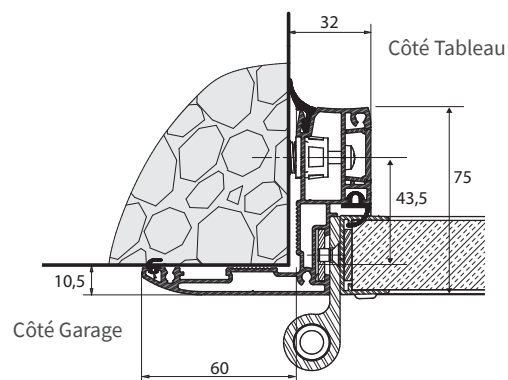

Si écoinçon et/ou retombé de linteau < 60 mm prendre obligatoirement l'option poteau 80 x 80

Attention : Pas d'arrêt et non motorisable

HT : Hauteur Tableau

EG : Largeur Écoinçon G

LT : Largeur Tableau

ED : Largeur Écoinçon D

RL : Retombée Linteau



BON DE COMMANDE - TARIF 2023 - à faxer au : 02 40 94 58 92 ou adv.vb@dcprod.fr

COMMANDE

Date : / / Délai : / /
 Référence chantier :
 Commande passée par :

**PORTE DE GARAGE BATTANTE
PAVILLON**

Commande

Devis

ADRESSE DE FACTURATION

.....

ADRESSE DE LIVRAISON

.....

Observations.....

.....

ESTHÉTIQUE

TYPE DE VOLET	COULEURS	Attention aux coloris pour vos suivis de chantier	CINTRE & BIAIS
<input type="checkbox"/> Alu isolé lames verticales pas de 85 mm <input type="checkbox"/> Alu isolé lames horizontales pas de 150 mm <input type="checkbox"/> Alu extrudé lames verticales pas de 72,5 mm	<input type="checkbox"/> Panneau nu avec U d'entourage <input type="checkbox"/> Penture contre Penture <input type="checkbox"/> Penture Barres Seules <input type="checkbox"/> Penture Barres Écharpe	• Satiné : <input type="checkbox"/> Blanc 9016 <input type="checkbox"/> Beige 1015 <input type="checkbox"/> Gris 7035 <input type="checkbox"/> Bleu Canon	<input type="checkbox"/> Découpe cintre régulier en atelier <input type="checkbox"/> Découpe cintre sur chantier (<i>Tous les U sont non collés</i>) <input type="checkbox"/> Découpe Biais (<i>faire un schéma avec cote en vue intérieure</i>)
	<input type="checkbox"/> Posées <input type="checkbox"/> Non Posées <input type="checkbox"/> Barres seules ou Barres écharpes <input type="checkbox"/> Posées <input type="checkbox"/> Non Posées	• Fine texture : <input type="checkbox"/> Rouge 3004 <input type="checkbox"/> Gris 7016 <input type="checkbox"/> Gris 9007 <input type="checkbox"/> Bleu 5003 <input type="checkbox"/> Gris 7037 <input type="checkbox"/> Noir 2100 <input type="checkbox"/> Bleu 5024 <input type="checkbox"/> Gris 7039 <input type="checkbox"/> Gris 2900 <input type="checkbox"/> Vert 6005 <input type="checkbox"/> Brun 8019 <input type="checkbox"/> Mars 2525 <input type="checkbox"/> Vert 6021 <input type="checkbox"/> Noir 9005 <input type="checkbox"/> Gris 7006 <input type="checkbox"/> Gris 9006	• Ton Bois: <input type="checkbox"/> Chêne Doré • Hors standard : <input type="checkbox"/> Coloris : <input type="checkbox"/> Satiné <input type="checkbox"/> Fine texture

QUINCAILLERIES

COULEURS	FERMETURE	AUTRES OPTIONS	GONDS	ARRÊTS
• Quincaillerie <i>(voir page 486 du Tarif Habitat):</i> Gonds, arrêts, butées <input type="checkbox"/> Noir <input type="checkbox"/> Blanc Pentures, système de fermeture <input type="checkbox"/> Noir <input type="checkbox"/> Blanc <input type="checkbox"/> Ral : • Divers : <input type="checkbox"/> Stylo retouche de la couleur du volet (10 € Net H.T)	• Avec système de fermeture <input type="checkbox"/> Posées <input type="checkbox"/> Non posées <input type="checkbox"/> Sans <input type="checkbox"/> Serrure 3 points carénée	<input type="checkbox"/> Targette alu coudée longueur 420 mm <input type="checkbox"/> Noir <input type="checkbox"/> Blanc Quantité :	<input type="checkbox"/> À scellement chimique (par défaut) <input type="checkbox"/> Gonds existants → Remplir gonds existants → (Attention : Débord mini de 25 mm, déport maxi de 40 mm et pas de Ø inférieure à 14 mm) <i>Attention : En cas de gonds existants, les pentures sont fournies en quincaillerie.</i>	<input type="checkbox"/> Marseillais (par défaut) <input type="checkbox"/> Automatique (par défaut)

Bons de commande

Date : / / Délai :

Référence chantier :

Commande passée par :

NATURE DES DIMENSIONS À FOURNIR :

- **Menuiserie** : Fabrication hauteur + 30 mm pour fenêtre et + 40 mm pour porte-fenêtre // déduction des jeux en largeur
- **Maçonnerie** : Fabrication aux cotes données moins les jeux
- **Exécution** : Fabrication aux cotes données sans jeu central (pensez à déduire le jeu central)

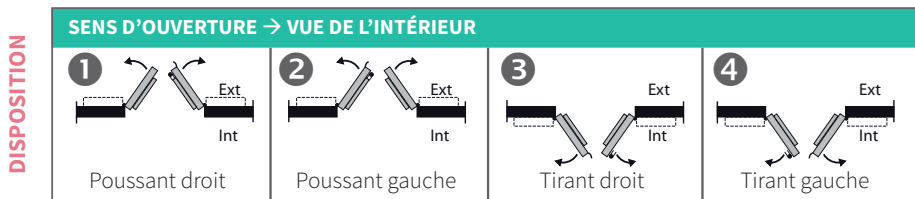
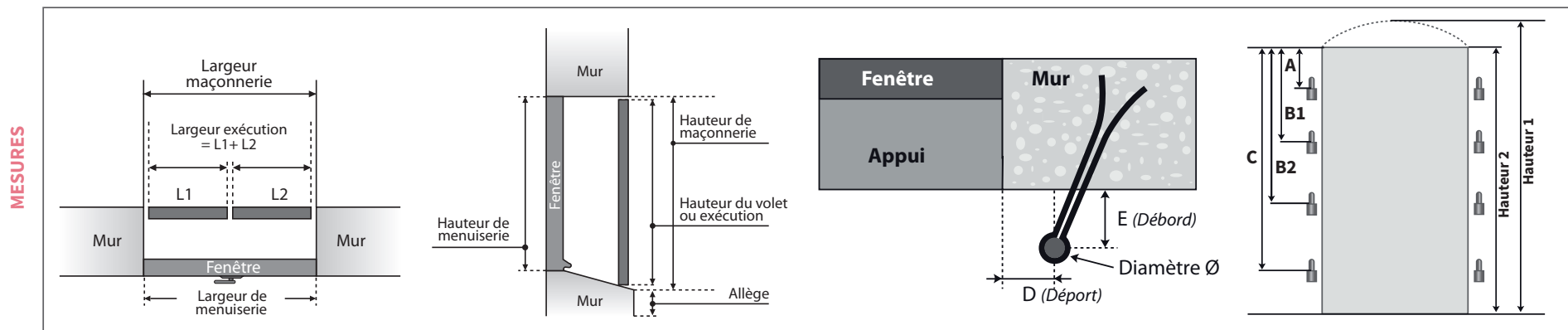

ATTENTION Pose en applique impossible. Non compatible avec feuillures.

ATTENTION Pour les sens d'ouverture 3 et 4 les barres ou barres/écharpes seront positionnées obligatoirement côté rue.

REP	QTÉ	DISPOSITION Reporter N°	HAUTEUR 1			HAUTEUR 2			LARGEUR			HAUTEUR FERMETURE	GONDS EXISTANTS					
			<input type="checkbox"/> Men	<input type="checkbox"/> Maç	<input type="checkbox"/> Exé	<input type="checkbox"/> Men	<input type="checkbox"/> Maç	<input type="checkbox"/> Exé	<input type="checkbox"/> Men	<input type="checkbox"/> Maç	<input type="checkbox"/> Exé		A	B1	B2	C	D déport	E débord
A																		
B																		
C																		
D																		
E																		
F																		
G																		
H																		

Bons de commande

Votre distributeur

dc-designconception.fr

